

DE - deutsch



## Installations- und Betriebsanleitung

### Druckluft-Kältetrockner

DRYPOINT® RA 20-960 eco

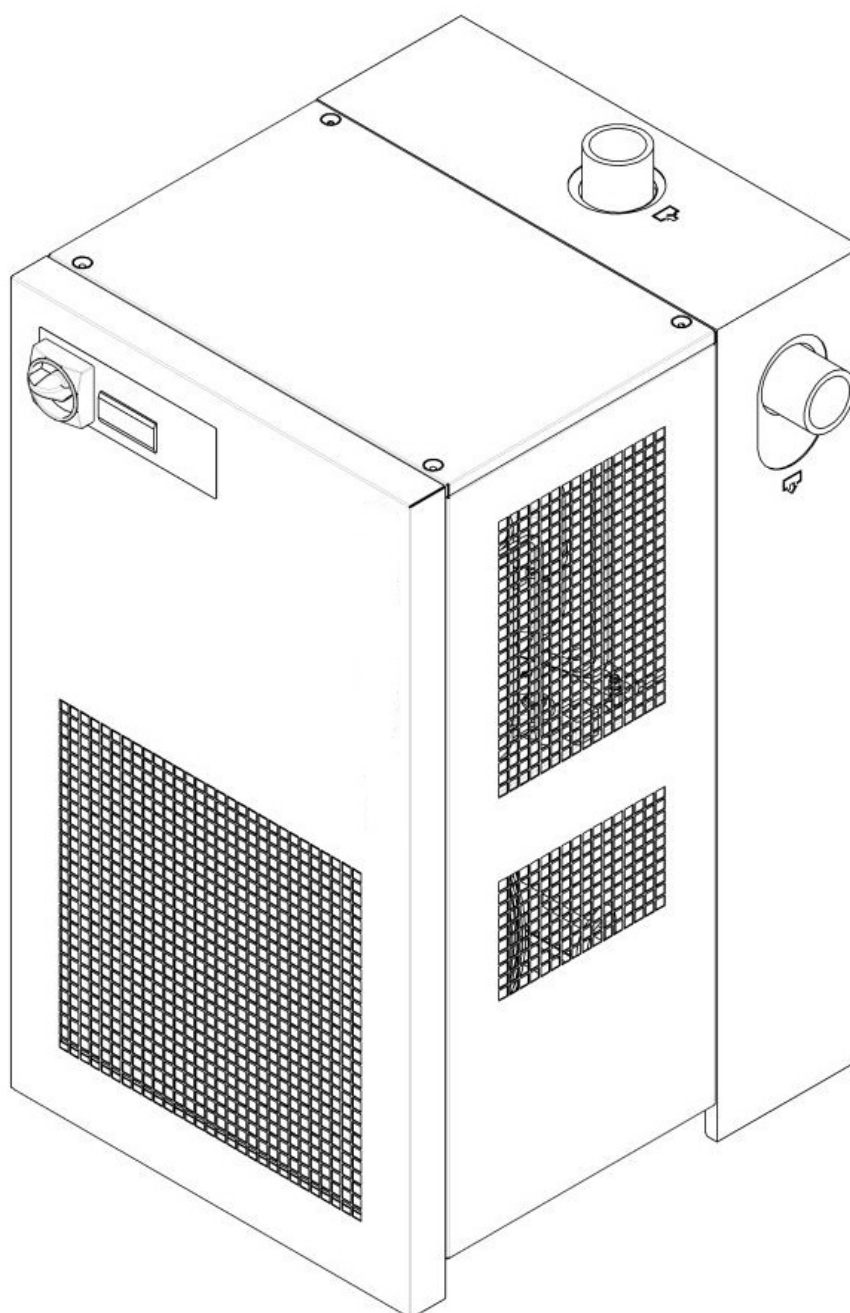

05-025  
01\_00

## **Typenschild**

---

Sehr geehrter Kunde,

vielen Dank, dass Sie sich für den Druckluft-Kältetrockner DRYPOINT® RA 20-960 eco entschieden haben. Bitte lesen Sie vor Montage und Inbetriebnahme des DRYPOINT® RA 20-960 eco die Installations- und Betriebsanleitung aufmerksam und befolgen Sie unsere Hinweise. Nur bei genauer Beachtung der beschriebenen Vorschriften und Hinweise ist die einwandfreie Funktion des DRYPOINT® RA 20-960 eco und damit eine zuverlässige Drucklufttrocknung sichergestellt.

**Inhalt**

<b>1</b>	<b>Typenschild</b>	<b>5</b>
<b>2</b>	<b>Sicherheitshinweise</b>	<b>5</b>
2.1	Sicherheits-Piktogramme nach DIN 4844	6
2.2	Signalworte nach ANSI	8
2.3	Übersicht der Sicherheitshinweise	8
<b>3</b>	<b>Bestimmungsgemäße Verwendung</b>	<b>11</b>
<b>4</b>	<b>Ausschluss vom Anwendungsbereich</b>	<b>11</b>
<b>5</b>	<b>Besondere Hinweise für unter Druck stehende Anlagen gemäß Druckgeräte-Richtlinie 2014/68/EU</b>	<b>12</b>
<b>6</b>	<b>Transport</b>	<b>12</b>
<b>7</b>	<b>Lagerung</b>	<b>12</b>
<b>8</b>	<b>Installation</b>	<b>13</b>
8.1	Installationsort	13
8.2	Installationsplan	14
8.3	Korrekturfaktoren	15
8.4	Anschluss an das Druckluftsystem	16
8.5	Elektrische Verbindungen	17
8.6	Kondensatableiter	17
<b>9</b>	<b>Inbetriebnahme</b>	<b>18</b>
9.1	Vorarbeiten	18
9.2	Erstinbetriebnahme	18
9.3	Außerbetriebnahme und Wiederinbetriebnahme	19
<b>10</b>	<b>Technische Daten</b>	<b>20</b>
10.1	Technische Daten DRYPOINT RA 20-960 eco 1/230VAC/50-60Hz and 1/230VAC/50Hz	20
10.2	Technische Daten DRYPOINT RA 20-960 eco 1/115VAC/60Hz and 1/230VAC/60Hz	21
10.3	Technische Daten DRYPOINT RA 330-960 eco 3/400VAC/50Hz and 3/460VAC/60Hz	22
<b>11</b>	<b>Technische Beschreibung</b>	<b>23</b>
11.1	Steuertafel	23
11.2	Funktionsbeschreibung	24
11.3	Fließschema	25
11.4	Kältemittelverdichter	26
11.5	Verflüssiger	26
11.6	Filtertrockner	26
11.7	Kapillarrohr	26
11.8	Alu-Wärmetauscher	26
11.9	Heißgasbypassventil	27
11.10	Kältemitteldruckschalter LPS – HPS – PV	27
11.11	Kompressor-Kurbelgehäuseheizung (RA 330-960 eco 3Phasen)	27
11.12	DMC 51 Elektronik (Steuereinheit Drucklufttrockner)	28
11.12.1	Einschalten des Trockners	28
11.12.2	Ausschalten des Trockners	28
11.12.3	Anzeige der Betriebsparameter	28
11.12.4	Anzeige einer Servicewarnung	29
11.12.5	Anzeige einer Alarm	29
11.12.6	Vorgänge der Servicewarnungen / Alarmsignale	30
11.12.7	Einstellung der Betriebsparameter – SETUP Menü	30
11.13	Elektronisch niveaugeregelter BEKOMAT Kondensatableiter	30
<b>12</b>	<b>Wartung, Fehlerbehebung, Ersatzteile und Abbau</b>	<b>31</b>
12.1	Kontrollen und Wartung	31
12.2	Fehlermeldungen	32
12.3	Empfohlene Ersatzteile	38
12.4	Wartungsarbeiten am Kältekreis	39
12.5	Demontage des Trockners	39
<b>13</b>	<b>Anhänge</b>	<b>40</b>
13.1	Trocknerabmessungen	40
13.1.1	Trocknerabmessungen DRYPOINT RA 20-70 eco	40

## Typenschild

13.1.2	Trocknerabmessungen DRYPOINT RA 110-135 eco	41
13.1.3	Trocknerabmessungen DRYPOINT RA 190-240 eco	42
13.1.4	Trocknerabmessungen DRYPOINT RA 330-370 eco	43
13.1.5	Trocknerabmessungen DRYPOINT RA 490-630 eco	44
13.1.6	Trocknerabmessungen DRYPOINT RA 750-960 eco	45
13.1.7	Trocknerabmessungen DRYPOINT RA 330-370 eco 3Phasen	46
13.1.8	Trocknerabmessungen DRYPOINT RA 490-630 eco 3Phasen	47
13.1.9	Trocknerabmessungen DRYPOINT RA 750-960 eco 3Phasen	48
13.2	Explosionszeichnung	49
13.2.1	Komponenten der Explosionszeichnung	49
13.2.2	Explosionszeichnung DRYPOINT RA 20-35 eco	50
13.2.3	Explosionszeichnung DRYPOINT RA 50-70 eco	51
13.2.4	Explosionszeichnung DRYPOINT RA 110-135 eco	52
13.2.5	Explosionszeichnung DRYPOINT RA 190-240 eco	53
13.2.6	Explosionszeichnung DRYPOINT RA 330-370 eco	54
13.2.7	Explosionszeichnung DRYPOINT RA 490-630 eco	55
13.2.8	Explosionszeichnung DRYPOINT RA 750-960 eco	56
13.2.9	Explosionszeichnung DRYPOINT RA 330-370 eco 3phase	57
13.2.10	Explosionszeichnung DRYPOINT RA 490-630 eco 3phase	58
13.2.11	Explosionszeichnung DRYPOINT RA 750-960 eco 3phase	59
13.3	Schaltpläne	60
13.3.1	Schaltplan – Verzeichnis der Komponenten	60
13.3.2	Schaltplan DRYPOINT RA 20-135 eco	61
13.3.3	Schaltplan DRYPOINT RA 190-240 eco	62
13.3.4	Schaltplan DRYPOINT RA 330-370 eco	63
13.3.5	Schaltplan DRYPOINT RA 490-630 eco	64
13.3.6	Schaltplan DRYPOINT RA 750-960 eco	65
13.3.7	Schaltplan DRYPOINT RA 330-630 eco 3phase 1/3	66
13.3.8	Schaltplan DRYPOINT RA 330-630 eco 3phase 2/3	67
13.3.9	Schaltplan DRYPOINT RA 330-630 eco 3phase 3/3	68
13.3.10	Schaltplan DRYPOINT RA 750-960 eco 3phase 1/3	69
13.3.11	Schaltplan DRYPOINT RA 750-960 eco 3phase 2/3	70
13.3.12	Schaltplan DRYPOINT RA 750-960 eco 3phase 3/3	71
<b>14</b>	<b>EG-Konformitätserklärung</b>	<b>72</b>

## 1 Typenschild

Das Typenschild befindet sich auf der Rückseite des Trockners und beinhaltet alle Primärdaten des Geräts. Auf diese Daten beziehen Sie sich immer, wenn Sie mit dem Hersteller oder dem Vertrieb in Kontakt treten.

Bei Entfernen oder Verändern des Typenschildes erlöschen sämtliche Garantieansprüche.

Der Typenname enthält eine oder mehrere Abkürzungen, die für spezielle Trockneigenschaften stehen.

1. Abkürzung steht für Spannungsvarianten:

1. Abkürzung	Eigenschaft
keine	1/230/50
-C	3/400/50
-P	1/115/60
-E	1/230/60
-R	3/460/60
-S	3/230/60 (mit internem automatischen Transformator)
-F	3/380/60 (mit internem automatischen Transformator)
-T	3/690/60 (mit internem automatischen Transformator)

2. Abkürzung steht für Kühlprozesse:

2. Abkürzung	Eigenschaft
/ AC	Luft gekühlt

3. Abkürzung steht für spezielle Ausführungen:

3. Abkürzung	Eigenschaft
-TAC	Antikorrosionsbeschichtung
-SP	Besondere Ausführungen
-OF	Ölfrei

Beispiele: DP RA960-R /AC → DRYPOINT RA960, 3/460/60, Luft gekühlt

## 2 Sicherheitshinweise



### Bitte prüfen, ob diese Anleitung auch dem Gerätetyp entspricht.

Beachten Sie alle in dieser Bedienungsanleitung gegebenen Hinweise. Sie enthält grundlegende Informationen, die bei Installation, Betrieb und Wartung zu beachten sind. Daher ist diese Bedienungsanleitung unbedingt vor Installation, Inbetriebnahme und Wartung vom Monteur sowie vom zuständigen Betreiber / zertifiziertes Fachpersonal zu lesen.

Die Bedienungsanleitung muss jederzeit zugänglich am Einsatzort des Druckluft-Kältetrockner DRYPOINT® RA 20-960 eco verfügbar sein.

Zusätzlich zu dieser Betriebsanleitung sind ggf. örtliche bzw. nationale Vorschriften zu beachten.

Stellen Sie sicher, dass der Druckluft-Kältetrockner DRYPOINT® RA 20-960 eco nur innerhalb der zulässigen und auf dem Typenschild aufgeführten Grenzwerte betrieben wird. Es besteht sonst eine Gefährdung für Menschen und Material und es können Funktions- und Betriebsstörungen auftreten.

Nachdem der Trockner korrekt und gemäß den Anweisungen dieses Handbuchs installiert wurde, ist er betriebsbereit, ohne dass noch weitere Einstellungen vorgenommen werden müssen. Der Betrieb erfolgt vollautomatisch und die Wartung beschränkt sich auf einige Kontrollen und Reinigungsmaßnahmen, die in den folgenden Kapiteln beschrieben werden.

Dieses Handbuch muss jederzeit zur späteren Verwendung verfügbar sein und ist als fester Bestandteil des Trockners anzusehen.

Bei Unklarheiten oder Fragen zu dieser Installations- und Betriebsanleitung setzen Sie sich bitte mit BEKO TECHNOLOGIES GMBH in Verbindung.

## 2.1 Sicherheits-Piktogramme nach DIN 4844



Bedienungsanleitung beachten



Allgemeines Gefahrensymbol



Netzspannung



Gefahrenrisiko. Bauteil oder System unter Druck.



Heiße Oberflächen



Keine Atemluft



Nicht mit Wasser löschen



Nicht mit geöffneter Verkleidung (Gehäuse) betreiben.



Wartungsarbeiten oder Steuerungseingriffe dürfen nur von qualifiziertem Personal<sup>1</sup> durchgeführt werden



Nicht rauchen



Hinweis



Anschlussstelle Drucklufteintritt



Anschlussstelle Druckluftaustritt



Anschlussstelle Kondensatableiter



Arbeiten können durch die Bediener der Anlage durchgeführt werden, falls diese die nötige Qualifikation besitzen<sup>2</sup>.

<sup>1</sup> Zertifiziertes Fachpersonal sind vom Hersteller autorisierte Personen mit Erfahrung und technischer Ausbildung, Kenntnissen der entsprechenden Vorschriften und Gesetzen sowie der Fähigkeit, die erforderlichen Arbeiten durchzuführen und etwaige Gefahren bei Maschinentransport, Installation, Betrieb und Wartung zu erkennen und zu vermeiden. Qualifizierte und autorisierte Bediener sind vom Hersteller im Umgang mit der Kälteanlage unterwiesene Personen mit Erfahrung und technischer Ausbildung, Kenntnissen der entsprechenden Vorschriften und Gesetze.

<sup>2</sup> Zertifiziertes Fachpersonal sind vom Hersteller autorisierte Personen mit Erfahrung und technischer Ausbildung, Kenntnissen der entsprechenden Vorschriften und Gesetzen sowie der Fähigkeit, die erforderlichen Arbeiten durchzuführen und etwaige Gefahren bei Maschinentransport, Installation, Betrieb und Wartung zu erkennen und zu vermeiden.

**HINWEIS:** Text, der wichtige und zu berücksichtigende Angaben enthält, bezieht sich nicht auf Sicherheitsvorkehrungen.



Das Gerät wurde sorgfältig mit besonderer Rücksichtnahme auf den Umweltschutz gestaltet:

- FCKW-freie Kältemittel
- FCKW-freies Isoliermaterial
- Energiesparende Auslegung
- Begrenzte Schallemissionen
- Trockner und Umverpackungen bestehen aus wiederverwertbaren Materialien

Dies Symbol weist den Anwender darauf hin, dass Umweltaspekte beachtet und Empfehlungen, die in Zusammenhang mit diesem Symbol stehen, befolgt werden sollen.

### 2.2 Signalworte nach ANSI

<b>Gefahr!</b>	Unmittelbar drohende Gefährdung Folge bei Nichtbeachtung: schwere Personenschäden oder Tod
<b>Warnung!</b>	Mögliche Gefährdung Folge bei Nichtbeachtung: mögliche schwere Personenschäden oder Tod
<b>Vorsicht!</b>	Unmittelbar drohende Gefährdung Folge bei Nichtbeachtung: mögliche Personen- oder Sachschäden
<b>Hinweis!</b>	Mögliche Gefährdung Folge bei Nichtbeachtung: mögliche Personen- oder Sachschäden
<b>Wichtig!</b>	Zusätzliche Hinweise, Infos, Tipps Folge bei Nichtbeachtung: Nachteile im Betrieb und bei der Wartung, keine Gefährdung

### 2.3 Übersicht der Sicherheitshinweise



#### Zertifiziertes Fachpersonal

Installations- und Montagearbeiten dürfen ausschließlich von autorisiertem und qualifiziertem Fachpersonal durchgeführt werden. Das zertifizierte Fachpersonal hat sich vor Aufnahme jeglicher Arbeiten an dem Druckluft-Kältetrockner DRYPOINT® RA 20-960 eco durch Studium der Bedienungsanleitung eingehend zu informieren. Die Verantwortung für die Einhaltung dieser Vorschriften liegt beim Betreiber. Für die Qualifikation und Sachkunde des zertifizierten Fachpersonals gelten die jeweils gültigen Richtlinien.

Für einen sicheren Betrieb darf das Gerät nur nach den Angaben in der Bedienungsanleitung installiert und betrieben werden. Bei der Verwendung sind zusätzlich die für den jeweiligen Anwendungsfall erforderlichen nationalen und betrieblichen Rechts- und Sicherheitsvorschriften sowie Unfallverhütungsvorschriften zu beachten. Sinngemäß gilt dies auch bei Verwendung von Zubehör.



#### **Gefahr!**

##### **Druckluft!**

**Durch Kontakt mit schnell oder schlagartig entweichender Druckluft oder durch berstende und/oder nicht gesicherte Anlagenteile besteht Gefahr schwerer Verletzungen oder Tod.**

Druckluft ist eine hochgefährliche Energiequelle.

Arbeiten Sie niemals am Trockner, wenn das System unter Druck steht.

Richten Sie niemals die Druckluftaustritts- oder Kondensatableiterschläuche gegen Personen.

Der Anwender ist verantwortlich für die ordnungsgemäße Installation des Trockners. Das Nichtbefolgen der Anweisungen unter dem Kapitel "Installation" führt zum Erlöschen der Garantie. Durch unsachgemäße Installation können gefährliche Situationen für das Personal und/oder das Gerät entstehen.



#### **Gefahr!**

##### **Netzspannung!**

**Durch Kontakt mit Netzspannung führenden nichtisolierten Teilen besteht Gefahr eines elektrischen Schlages mit Verletzung und Tod.**

Nur qualifiziertes Fachpersonal ist befugt, elektrisch betriebene Geräte zu bedienen. Vor Wartung des Gerätes müssen die folgenden Bedingungen erfüllt sein:

Vergewissern Sie sich, dass die Spannungsversorgung abgeschaltet ist, das Gerät gesperrt und für Wartungsarbeiten gekennzeichnet ist, und dass die Stromzufuhr während der Arbeiten nicht wiederhergestellt werden kann.



#### **Vorsicht!**

##### **Kältemittel!**

**Druckluft-Kältetrockner enthält H-FKW-haltige Kältemittel als Kühlflüssigkeit.**

Bitte beachten Sie den entsprechenden Abschnitt – Wartungsarbeiten am Kältekreis.

**Warnung!****Austritt von Kältemittel!****Beim Austritt von Kältemittel besteht die Gefahr schwerer Personen- und Umweltschäden.**

Der Druckluft-Kältetrockner DRYPOINT® RA 20-960 eco enthält fluoriertes Treibhausgas / Kältemittel.

Die Installations-, Reparatur- und Wartungsarbeiten am Kältesystem dürfen nur von zertifiziertem Fachpersonal (Sachkundiger) durchgeführt werden. Eine Zertifizierung gemäß der EG-Verordnung 303/2008 muss vorhanden sein.



Die Forderungen der Richtlinie EG 842/2006 sind in jedem Fall einzuhalten.



Beziehen Sie sich hinsichtlich der Art und Menge des Kältemittels auf die Angaben auf dem Typenschild.

Halten Sie die folgenden Schutzmaßnahmen und Verhaltensregeln ein:



1. **Lagerung:** Behälter dicht verschlossen halten. Kühl und trocken lagern. Vor Hitze und direkter Sonneneinstrahlung schützen. Von Zündquellen fernhalten.
2. **Handhabung:** Maßnahmen gegen elektrostatische Aufladung treffen. Für gute Belüftung / Absaugung am Arbeitsplatz sorgen. Armaturen, Anschlüsse und Leitungen auf Dichtheit prüfen. Gas nicht einatmen. Berührung mit den Augen und der Haut vermeiden.
3. Vor Beginn von Arbeiten an kältemittelführenden Teilen das Kältemittel so weit entfernen wie dies für gefahrloses Arbeiten notwendig ist.
4. Während der Arbeit nicht essen, trinken oder rauchen. Darf nicht in die Hände von Kindern gelangen.
5. **Atemschutz:** Umgebungsluftunabhängiges Atemgerät (bei hohen Konzentrationen).
6. **Augenschutz:** Dichtschließende Schutzbrille.
7. **Handschutz:** Schutzhandschuhe (z.B. aus Leder).
8. **Körperschutz:** Arbeitsschutzkleidung.
9. **Hautschutz:** Schutzcreme verwenden.

Darüber hinaus ist das Sicherheitsdatenblatt für das Kältemittel zu beachten!

**Vorsicht!****Heiße Oberflächen!****Während des Betriebs können an einigen Komponenten Oberflächentemperaturen von über +60°C auftreten. Es besteht das Risiko von Verbrennungen.**Alle in Frage kommenden Bauteile sind innerhalb des verschlossenen Gehäuses montiert. Das Gehäuse darf nur von zertifiziertem Fachpersonal<sup>3</sup> geöffnet werden.**Vorsicht!****Unsachgemäße Nutzung!**

Das Gerät soll dazu verwendet werden, Wasser, das sich in der Druckluft befindet, abzuscheiden. Die getrocknete Luft kann nicht für Atemluftzwecke verwendet werden und ist nicht geeignet für den direkten Kontakt mit Lebensmitteln.

Dieser Trockner ist nicht geeignet für die Behandlung von verschmutzter Luft oder von Luft, die Feststoffe enthält.

<sup>3</sup> Zertifiziertes Fachpersonal sind vom Hersteller autorisierte Personen mit Erfahrung und technischer Ausbildung, Kenntnissen der entsprechenden Vorschriften und Gesetzen sowie der Fähigkeit, die erforderlichen Arbeiten durchzuführen und etwaige Gefahren bei Maschinentransport, Installation, Betrieb und Wartung zu erkennen und zu vermeiden. Qualifizierte und autorisierte Bediener sind vom Hersteller im Umgang mit der Kälteanlage unterwiesene Personen mit Erfahrung und technischer Ausbildung, Kenntnissen der entsprechenden Vorschriften und Gesetze.



### Hinweis!

#### Verunreinigte Ansaugluft!

Wenn die Ansaugluft stark verschmutzt ist (ISO 8573.1 Klasse 3.-3 oder schlechtere Qualität), empfehlen wir den zusätzlichen Einbau eines Vorfilters (z.B. CLEARPOINT F040), um ein Zusetzen des Wärmetauschers zu verhindern.



### Vorsicht!

#### Erhitzung durch Brand!

**Bei einer Erhitzung durch Brand können die Behälter und Rohrleitungen des Kältemittelsystems bersten.**



Gehen Sie in diesem Fall wie folgt vor:

Kälteanlage abschalten;

mechanische Lüftung des Maschinenraumes abschalten.

Umgebungsluftunabhängige Atemschutzgeräte verwenden.

Behälter und Anlagen, die mit Kältemittel gefüllt sind, können im Brandfall heftig zerplatzen.

Die Kältemittel selbst sind nicht brennbar, werden bei hohen Temperaturen jedoch zu sehr giftigen Produkten zersetzt.

Behälter / Anlage aus der Brandzone entfernen, da Berstgefahr besteht!

Behälter und Flaschen aus geschützter Position durch Wassersprühstrahl kühlen.

Im Brandfall verwenden Sie bitte ein zugelassenes Feuerlöschgerät. Wasser ist kein geeignetes Mittel bei einem elektrischen Brand .

Einsatz nur von geeigneten Personen, die geschult und über die vom Produkt ausgehenden Gefahren unterrichtet sind.



### Vorsicht!

#### Unerlaubter Eingriff!

**Unerlaubte Eingriffe können Personen und Anlagen gefährden und zu Funktionsstörungen führen.**

Unbefugter Eingriff, Modifizierung und Missbrauch der Druckgeräte ist verboten.

Das Entfernen von Siegeln und Plomben an Sicherheitseinrichtungen ist verboten.

Betreiber der Geräte müssen die örtliche und nationale Druckgerätevorschriften im Installationsland beachten.



### Hinweis!

#### Umgebungsbedingungen!

Wenn der Trockner nicht unter geeigneten Umgebungsbedingungen aufgestellt wird, so wird die Fähigkeit des Gerätes, Kältemittelgas zu kondensieren, beeinträchtigt. Dies kann eine höhere Belastung des Kältemittelverdichters, einen Verlust an Effizienz und Leistung des Trockners zur Folge haben.

Das wiederum führt zu überhitzten Verflüssiger-Ventilatormotoren, Versagen elektrischer Komponenten und Trocknerausfall. Fehler dieser Art wirken sich auf die Garantieleistungen aus.

Installieren Sie den Trockner nicht in einer Umgebung, in der sich korrodierend wirkende Chemikalien, explosionsfähige Gase, toxische Gase, Verdampfungswärme, hohe Umgebungstemperaturen oder extremer Staub und Schmutz befinden.

### 3 Bestimmungsgemäße Verwendung

Dieser Trockner wurde ausgelegt, hergestellt und getestet, um die Feuchtigkeit, die normalerweise in Druckluft vorhanden ist, abzuscheiden. Jede andere Nutzung gilt als nicht bestimmungsgemäß.

Der Hersteller übernimmt keine Verantwortung für Probleme, die aus unsachgemäßem Gebrauch resultieren. Der Nutzer trägt die Verantwortung für alle Schäden, die sich hieraus ergeben.

Weiterhin erfordert die korrekte Nutzung die Einhaltung der Installationsanweisungen, im Besonderen:

- Spannung und Frequenz der Hauptspannungsversorgung.
- Druck, Temperatur und Strömungsgeschwindigkeit der Eingangsluft.
- Umgebungstemperatur.

Der Trockner wird getestet und vollständig zusammengebaut geliefert. Der Kunde muss das Gerät nur noch gemäß den Anweisungen in den folgenden Kapiteln an die Anlage anschließen.

### 4 Ausschluss vom Anwendungsbereich



**Hinweis!**  
**Unsachgemäße Nutzung!**



Das Gerät soll dazu verwendet werden, Wasser, das sich in der Druckluft befindet, abzuscheiden. Die getrocknete Luft kann nicht für Atemluftzwecke verwendet werden und ist nicht geeignet für den direkten Kontakt mit Lebensmitteln.

Dieser Trockner ist nicht geeignet für die Behandlung von verschmutzter Luft oder von Luft, die Feststoffe enthält.

## **5 Besondere Hinweise für unter Druck stehende Anlagen gemäß Druckgeräte-Richtlinie 2014/68/EU**

Der Druckluft-Kältetrockner DRYPOINT® RA 20-960 eco enthält Druckgeräte im Sinne der Druckgeräte-Richtlinie 2014/68/EU. Deshalb muss die gesamte Anlage entsprechend den örtlichen Vorschriften bei der Aufsichtsbehörde angemeldet und von ihr genehmigt werden.

Für die Prüfung vor der Inbetriebnahme und bei wiederkehrenden Prüfungen sind die nationalen Vorschriften zu beachten, z. B. die Betriebs-Sicherheits-Verordnung in der Bundesrepublik Deutschland. In Ländern außerhalb der EU müssen jeweils die dort gültigen Vorschriften eingehalten werden

Die sachgemäße Benutzung von Druckgeräten ist die grundsätzliche Voraussetzung für einen sicheren Betrieb. Bei Druckgeräten ist folgendes zu beachten:

- Der Druckluft-Kältetrockner DRYPOINT® RA 20-960 eco darf nur innerhalb der vom Hersteller auf dem Typenschild angegebenen Druck- und Temperaturbereichsgrenzen eingesetzt werden.
- Am Gehäuse und Boden der Geräte dürfen keine Schweißarbeiten ausgeführt werden.
- Der Druckluft-Kältetrockner DRYPOINT® RA 20-960 eco darf weder in unzureichend belüfteten Räumen noch in der Nähe von Wärmequellen oder feuergefährlichen Stoffen aufgestellt werden.
- Um durch Materialermüdung entstehende Brüche zu umgehen, sollte der Kältetrockner während des Betriebs keinen Erschütterungen ausgesetzt werden.
- Der maximale, auf dem Typenschild des Herstellers angegebene Betriebsdruck darf nicht überschritten werden. Es ist Aufgabe des Betreibers, angemessene Sicherheits- und Kontrollvorrichtungen zu installieren. Der angeschlossene Druckerzeuger (Kompressor usw.) muss vor der Inbetriebnahme des Druckluft-Kältetrockner DRYPOINT® RA 20-960 eco auf den max. zul. Betriebsdruck abgesichert werden. Die eingebaute Sicherheitseinrichtung muss von einer zugelassenen Überwachungsstelle geprüft werden.
- Die zum Druckluft-Kältetrockner DRYPOINT® RA 20-960 eco gehörigen Unterlagen (Handbuch, Bedienungsanleitungen, Herstellererklärung usw.) müssen zur späteren Einsichtnahme sorgfältig aufbewahrt werden.
- Auf dem Druckluft-Kältetrockner DRYPOINT® RA 20-960 eco und den Verbindungsleitungen dürfen keinerlei Gegenstände angebracht oder abgelegt werden.
- Aufstellung der Anlage nur in frostfreien Räumen.
- Der Betrieb der Anlage ist nur mit vollständig geschlossenem und unversehrtem Gehäuse und Verkleidungen zulässig. Der Betrieb der Anlage mit beschädigtem Gehäuse/Verkleidung ist untersagt.

## **6 Transport**

Überprüfen Sie die Verpackung auf sichtbaren Verlust oder Schäden. Wenn kein sichtbarer Schaden festgestellt werden kann, stellen Sie die Einheit in der Nähe des Installationsortes und packen Sie den Inhalt aus.

Der Trockner muss dabei immer in aufrechter Position bleiben. Die Bauteile können beschädigt werden, wenn die Einheit auf die Seite gekippt oder auf den Kopf gestellt wird.

Lagern Sie das Gerät in einem trockenen Umfeld und setzen Sie es nicht strengen Witterungseinflüssen aus.

Sorgfältig handhaben. Schwere Schläge können irreparable Schäden hervorrufen.

## **7 Lagerung**

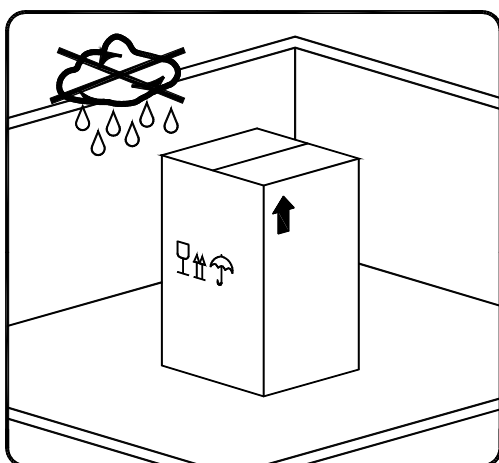

Halten Sie das Gerät fern von strengen Witterungseinflüssen, auch wenn es noch verpackt ist.

Lassen Sie den Trockner auch während der Lagerung in senkrechter Position. Wenn Sie das Gerät kippen oder auf den Kopf stellen, können irreparable Schäden an einigen Bauteilen entstehen.

Wenn der Trockner nicht verwendet wird, kann er in seiner Verpackung an einem staubfreien und geschützten Platz bei einer Temperatur bis +1°C ... +50°C und bei einer spezifischen Feuchtigkeit von max. 90% gelagert werden. Sollte die Lagerungszeit 12 Monate überschreiten, wenden Sie sich bitte an den Hersteller.



Das Verpackungsmaterial ist recyclebar. Entsorgen Sie das Material in Übereinstimmung mit den Richtlinien und Vorschriften des Bestimmungslandes.

## 8 Installation

### 8.1 Installationsort



#### Hinweis!

#### Umgebungsbedingungen!

Wenn der Trockner nicht unter geeigneten Umgebungsbedingungen aufgestellt wird, so wird die Fähigkeit des Gerätes, Kältemittelgas zu kondensieren, beeinträchtigt. Dies kann eine höhere Belastung des Kältemittelverdichters, einen Verlust an Effizienz und Leistung des Trockners zur Folge haben.

Das wiederum führt zu überhitzten Verflüssiger-Ventilatormotoren, Versagen elektrischer Komponenten und Trocknerausfall. Fehler dieser Art wirken sich auf die Garantieleistungen aus.

Installieren Sie den Trockner nicht in einer Umgebung, in der sich korrodierend wirkende Chemikalien, explosionsfähige Gase, toxische Gase, Verdampfungswärme, hohe Umgebungstemperaturen oder extremer Staub und Schmutz befinden.

#### Mindestinstallationsanforderungen:

- Wählen Sie eine saubere und trockene Zone, frei von Staub, die geschützt ist gegen atmosphärische Störungen.
- Der tragende Bereich muss glatt sein, waagrecht, und in der Lage, das Gewicht des Trockners zu tragen.
- Minimale Umgebungstemperatur +1°C.
- Maximale Umgebungstemperatur +50°C.
- Sorgen Sie für einen ungehinderten Luftaustausch.
- Lassen Sie einen ausreichenden Abstand auf jeder Seite des Trockners für eine ausreichende Belüftung und um Wartungsarbeiten zu erleichtern. Der Trockner benötigt keine Bodenbefestigung.



#### Verdecken Sie nicht die Lüftungsgitter (auch nicht teilweise).

Vermeiden Sie die Rückführung der ausgehenden Kühlluft.  
Schützen Sie den Trockner vor Zugluft.



#### Hinweis!

Kältetrockner der Reihe RA 20 – 135 eco können an der Wand montiert werden. Siehe Befestigungsmaße bei den Trocknerabmessungen im Anhang.

Die Wandbefestigung verursacht zwangsläufig eine Behinderung des Lüftungsgitters direkt an der Wand. Diese Behinderung beeinträchtigt aber nicht die Leistungsfähigkeit der Belüftung in dem Trockner, die durch weitere Lüftungsgitter an anderen Flächen garantiert wird.

8.2 Installationsplan

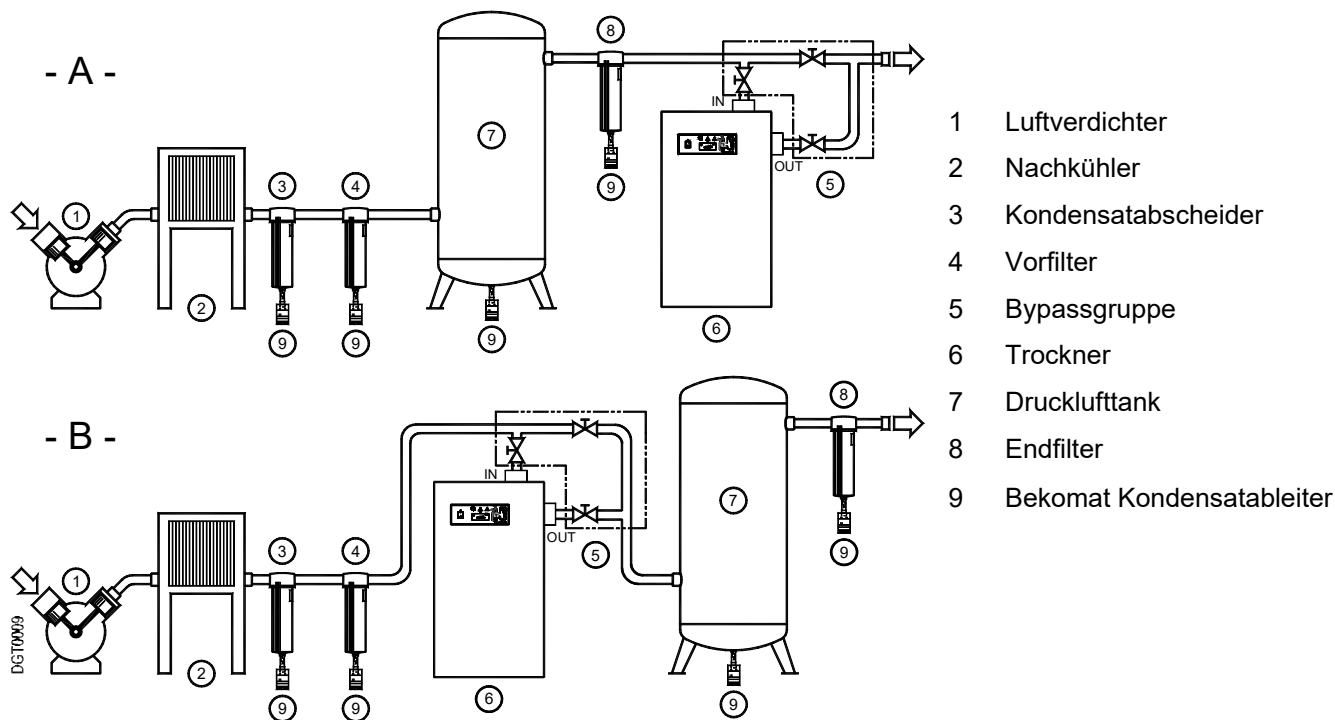

Die Installationsart **Typ A** wird empfohlen, wenn der Gesamtverbrauch der Durchsatzrate des Verdichters entspricht.  
 Die Installationsart **Typ B** wird empfohlen, wenn der Luftverbrauch ständig variiert, mit Spitzenwerten, die die Durchsatzrate des Kompressors erheblich übersteigen. Das Fassungsvermögen des Tanks muss so dimensioniert sein, dass ein möglicher kurzzeitig hoher Luftbedarf (Spitzenluftverbrauch) kompensiert werden kann.



**Blockieren Sie nicht (auch nicht teilweise) das Entlüftungsgitter.**

Verhindern Sie mögliche Rückführungen der Kühl-Abluft.

Schützen Sie den Trockner vor Zugluft.



**Hinweis!**

**Verunreinigte Ansaugluft!**

Wenn die Ansaugluft stark verschmutzt ist (ISO 8573.1 Klasse 3.-3 oder schlechtere Qualität), empfehlen wir den zusätzlichen Einbau eines Vorfilters (z.B. CLEARPOINT F040), um ein Zusetzen des Wärmetauschers zu verhindern.



### 8.4 Anschluss an das Druckluftsystem



#### **Gefahr! Druckluft!**

Alle Arbeiten dürfen nur von qualifizierten Fachkräften durchgeführt werden.

Niemals an unter Druck stehenden Druckluftsystemen arbeiten.



Der Betreiber bzw. Bediener muss dafür Sorge tragen, dass der Trockner nie mit einem Druck betrieben wird, der über dem auf dem Typenschild angegebenen maximalen Druckwert liegt.

Überschreiten des maximalen Betriebsdrucks kann sowohl für den Betreiber als auch für das Gerät gefährlich werden.

Die Lufttemperatur sowie der Luftstrom am Eintritt des Trockners müssen innerhalb der auf dem Typenschild angegebenen Grenzwerte liegen. Die Verbindungsleitungen müssen frei von Staub, Rost, Splittern und anderen Verunreinigungen sein und der Durchflussrate des Trockners entsprechen. Sollte Luft mit einer sehr hohen Temperatur behandelt werden, so könnte sich die Installation eines Nachkühlers als erforderlich erweisen. Für die Durchführung von Wartungsarbeiten wird die Installation eines Bypass-Systems empfohlen, wie in der folgenden Abbildung gezeigt.

Der Trockner wurde so konzipiert, dass die während des Betriebs eventuell auftretenden Vibrationen begrenzt werden. Aus diesem Grunde empfiehlt es sich, Verbindungsleitungen einzusetzen (flexible Schläuche, erschütterungshemmende Armaturen etc.), die den Trockner gegen mögliche Erschütterungen im Leitungssystem abschirmen.



#### **Hinweis! Verunreinigte Ansaugluft!**

Wenn die Ansaugluft stark verschmutzt ist (ISO 8573.1 Klasse 3.-3 oder schlechtere Qualität), empfehlen wir den zusätzlichen Einbau eines Vorfilters (z.B. CLEARPOINT F040), um ein Zusetzen des Wärmetauschers zu verhindern.



#### **VORSICHT:**

Bei der Verrohrung des Trockners müssen die Eintritts- und Austrittsverbindungen, wie schematisch dargestellt, unterstützt werden.

Nichtbeachtung führt zu einer Beschädigung.

## 8.5 Elektrische Verbindungen



### **Gefahr! Netzspannung!**

Der Anschluss an das Stromnetz sollte nur von qualifiziertem Fachpersonal durchgeführt werden und muss den in Ihrer Region geltenden gesetzlichen Vorschriften entsprechen.

Prüfen Sie vor Anschluss des Gerätes bitte das Typenschild, damit die angegebenen Werte nicht überschritten werden. Die Spannungstoleranz beträgt +/- 10%.

DRYPOINT RA 20-370-Trockner werden mit einem VDE 16A Standardnetzkaabel und Schuko-Stecker (zweipolig + Erdung) geliefert. Die DRYPOINT RA 490-960-Geräte werden mit einem Anschlusskasten auf der Rückwand geliefert.

Vergewissern Sie sich, dass geeignete Sicherungen oder Unterbrecher gemäß Typenschildangaben vorhanden sind.

Eine Fehlerstrom-Schutzeinrichtung (RCD) mit  $I_{\Delta n}=0.03A$  verwenden. Der Querschnitt des Stromzuführungskabels muss der Stromaufnahme des Trockners entsprechen, wobei auch die Umgebungstemperatur, die Kabelverlegungsbedingungen, die Länge der Kabel sowie die Auflagen der örtlichen Stromversorger zu berücksichtigen sind.



### **Gefahr! Netzspannung und fehlende Erdung!**

Wichtig: Vergewissern Sie sich, dass die Anlage geerdet ist.

Keine Zwischenstecker am Netzstecker verwenden.

Ein eventueller Austausch des Netzsteckers darf nur von einem qualifizierten Elektriker durchgeführt werden.

## 8.6 Kondensatableiter



### **Gefahr! Druckluft und unter Druck stehendes Kondensat!**

Das Kondensat wird bei Systemdruck abgelassen.



Die Ablaufleitung muss gesichert werden.

Die Kondensatablaufleitung darf niemals gegen Personen gerichtet werden.

Der Trockner wird mit einem bereits eingebauten elektronisch niveaugeregelten BEKOMAT Kondensatableiter geliefert. Verbinden Sie den Kondensatableiter durch ordnungsgemäßes Anschrauben mit einem Sammelsystem oder -behälter.

Den Ableiter nicht an druckführende Anlagen anschließen.



Das Kondensat nicht in die Umgebung entsorgen.

Das im Trockner anfallende Kondensat enthält Ölpartikel, die vom Verdichter in die Luft abgegeben wurden.

Entsorgen Sie das Kondensat entsprechend den örtlichen Vorschriften.

Es empfiehlt sich der Einbau eines Wasser-Ölabscheiders, in welchen das gesamte Kondensat aus den Verdichtern, Trocknern, Tanks, Filtern etc. geleitet wird.

Wir empfehlen ÖWAMAT Öl-Wasser-Abscheider für dispergiertes Verdichterkondensat und BEKOSPLIT Emulsionsspaltanlagen für emulgiertes Kondensat.

## 9 Inbetriebnahme

### 9.1 Vorarbeiten



#### **Hinweis!** **Überschreiten der Betriebsparameter!**

Stellen Sie sicher, dass die Betriebsparameter mit den auf dem Typenschild des Trockners aufgeführten Nennwerten übereinstimmen (Spannung, Frequenz, Luftdruck, Lufttemperatur, Umgebungstemperatur etc.).

Dieser Trockner wurde vor der Auslieferung sorgfältig geprüft, verpackt und kontrolliert. Bitte überprüfen Sie die Unversehrtheit des Trockners bei der Erstinbetriebnahme und kontrollieren Sie die einwandfreie Funktion während der ersten Betriebsstunden.



Die Erstinbetriebnahme muss durch qualifiziertes Personal durchgeführt werden. Beim Installieren und Betreiben dieses Gerätes müssen sämtliche nationale Elektrovorschriften und jegliche andere gültige Bundes- und Landesverordnungen sowie örtliche Bestimmungen eingehalten werden.



Betreiber und Bediener müssen dafür Sorge tragen, dass der Trockner nicht ohne Verkleidung betrieben wird.

### 9.2 Erstinbetriebnahme



#### **Hinweis!**

Die Anzahl an Starts/Stopps durch Drücken des AN-AUS-Schalters - Pos. 1 Steuerpult muss auf sechs pro Stunde beschränkt sein.

Zu häufige Inbetriebnahmen können irreparable Schäden verursachen.



Nachstehendes Verfahren sollte bei der ersten Inbetriebnahme, nach längeren Stillstandsperioden oder nach Wartungsarbeiten angewandt werden.

Die Inbetriebnahme muss durch zertifiziertes Fachpersonal erfolgen.

#### **Folge der Arbeitsschritte (Paragraph 11.1 "Steuertafel" beachten).**

- Stellen Sie sicher, dass alle Schritte des "Installation"-Kapitels eingehalten wurden.
- Stellen Sie sicher, dass die Verbindung zum Druckluft-System vorschriftsmäßig ist und dass die Leitungen ordnungsgemäß befestigt und abgestützt sind.
- Stellen Sie sicher, dass das Kondensatableitungsrohr vorschriftsmäßig befestigt und mit einem Sammelbehälter oder -system verbunden ist.
- Stellen Sie sicher, dass das Bypass-System (sofern vorhanden) geöffnet und der Trockner vom Druckluftnetz getrennt ist.
- Stellen Sie sicher, dass das Handventil des Kondensatablaufkreises offen ist.
- Entfernen Sie das gesamte Verpackungsmaterial sowie andere Dinge, die den Raum um den Trockner blockieren könnten.
- Stellen Sie die Netzverbindung (Stecker in Steckdose) her.
- RA 330-960 eco 3Phasen - schalten Sie den Hauptschalter ein - Pos. A auf der Schalttafel.
- **Hinweis!** RA 330-960 eco 3Phasen - Warten Sie mindestens zwei Stunden, bevor Sie den Trockner starten (Kompressor-Kurbelwannenheizung muss das Öl des Kompressors aufheizen).
- Starten Sie den Trockner, indem Sie den Hauptschalter auf der Steuertafel einschalten (Pos. 1).
- Stellen Sie sicher, dass die DMC 51-Elektronik eingeschaltet ist.
- Ist die auf dem Bildschirm des elektronischen Kontrollgerätes DMC51 angezeigte Temperatur hoch genug, überprüfen, ob der Verdichter innerhalb weniger Minuten startet. **HINWEIS!** – Bei niedrigen Temperaturen wird der Kühlmittelverdichter AUS bleiben.
- **Stellen Sie sicher, dass der Ventilator ordnungsgemäß läuft – warten Sie erste Zuschaltungen ab**
- Warten Sie, bis der Taupunkt stabil bleibt.
- Langsam das Lufteinlassventil öffnen.
- Langsam das Luftauslassventil öffnen.
- Langsam das zentrale Bypassventil des Systems schließen (wenn vorhanden).
- Kontrollieren Sie die Leitungen auf Luftleckagen.
- Stellen Sie die vorschriftsmäßige Funktion des Kondensatableitkreises sicher – warten Sie die ersten Kondensatableitungen ab.



#### **Hinweis!**

Ein auf der Steuereinheit DMC 51 angezeigter Taupunkt zwischen 0°C und +10°C ist nach den möglichen Einsatzbedingungen ordnungsgemäß (Durchflussrate, Lufteingangstemperatur, Umgebungstemperatur etc.).

Im ECO Betriebsmodus (Energiesparen, ESS=JA– siehe Abschnitt 11.12.7), wird der Kühlmittelverdichter durch das elektronische Kontrollgerät DMC51 entsprechend der Wärmebelastung des Trockners AN und AUS gestellt.

Der Trockner muss während der gesamten Druckluftnutzungsdauer eingeschaltet sein, auch wenn der Druckluftverdichter periodisch arbeitet.

### 9.3 Außerbetriebnahme und Wiederinbetriebnahme



RA 330-960 eco **3Phasen** - Bei einer kurzzeitigen Inaktivität (max. 2 - 3 Tage), empfiehlt es sich, den Trockner sowie die Steuertafel weiterhin an den Netzstromkreis angeschlossen zu lassen. Anderenfalls wäre es notwendig, bei erneuter Inbetriebnahme des Trockners mindestens 2 Stunden abzuwarten, bis die Kompressor-Kurbelwellenheizung das Öl im Verdichter erhitzt hat.



#### Außerbetriebnahme (Paragraph 11.1 "Steuertafel" beachten)

- Kontrollieren Sie, ob die Taupunkttemperatur, die auf dem Display der DMC 51-Elektronik angezeigt wird, stabil ist.
- Unterbrechen Sie die Druckluftzufuhr.
- Nehmen Sie den Trockner nach einigen Minuten über den Hauptschalter auf der Steuertafel außer Betrieb. (Pos. 1).



#### Wiederinbetriebnahme (Paragraph 11.1 "Steuertafel" beachten)

- Vergewissern Sie sich, dass der Verflüssiger sauber ist.
- Prüfen Sie, ob am Trockner Netzspannung anliegt.
- Starten Sie den Trockner, indem sie den Hauptschalter auf der Steuertafel einschalten (Pos. 1).
- Stellen Sie sicher, dass die DMC 51-Elektronik eingeschaltet ist.
- Ist die auf dem Bildschirm des elektronischen Kontrollgerätes DMC51 angezeigte Temperatur hoch genug, überprüfen, ob der Kühlmittelverdichter innerhalb weniger Minuten startet. **HINWEIS!** – Bei niedrigen Temperaturen wird der Kühlmittelverdichter AUS bleiben
- Warten Sie einige Minuten und kontrollieren Sie dann, ob die Taupunkttemperatur, die auf dem Display der DMC 51-Elektronik angezeigt wird, stabil ist und ob das Kondensat regelmäßig abgeleitet wird.
- Stellen Sie die Druckluftzufuhr her.



#### RA 330-960 eco 3Phasen - Trockner-Fernsteuerung AN/AUS

- Entfernen Sie die Brücke zwischen Klemme 1 und 2 der Klemmenleiste und verkabeln Sie einen potentialfreien Kontakt (siehe Elektroplan).
- Schalten Sie den Hauptschalter EIN - Pos. 1 auf der Schalttafel.
- Schließen Sie den Kontakt an Klemme 1 und 2 zum Einschalten des Trockners.
- Öffnen Sie den Kontakt an Klemme 1 und 2 zum Ausschalten des Trockners.



Verwenden Sie nur potentialfreie Kontakte, die für 230 Vac geeignet sind. Stellen Sie eine ausreichende Isolierung von potentiell gefährlichen stromführenden Teilen sicher.

Im ECO Betriebsmodus (Energiesparen, ESS=JA– siehe Abschnitt 11.12.7), wird der Kühlmittelverdichter durch das elektronische Kontrollgerät DMC51 entsprechend der Wärmebelastung des Trockners AN und AUS gestellt.

Der Trockner muss während der gesamten Druckluftnutzungsdauer eingeschaltet sein, auch wenn der Druckluftverdichter periodisch arbeitet.



#### Hinweis!

Ein auf der Steuereinheit DMC 51 angezeigter Taupunkt zwischen 0°C und +10°C ist nach den möglichen Einsatzbedingungen ordnungsgemäß (Durchflussrate, Lufteingangstemperatur, Umgebungstemperatur etc.).



#### Hinweis!

Die Anzahl an Starts/Stopps durch drücken des AN-AUS-Schalters - Pos. 1 Steuerpult muss auf sechs pro Stunde beschränkt sein.

Zu häufige Inbetriebnahmen können irreparable Schäden verursachen.

10 Technische Daten

10.1 Technische Daten DRYPOINT RA 20-960 eco 1/230VAC/50-60Hz and 1/230VAC/50Hz

DRYPOINT® RA eco single-phase 230VAC 50-60Hz and 230VAC 50Hz																	
	20	35	50	70	110	135	190	240	330	370	490	630	750	870	960		
Luftdurchflussrate bei Nennbedingungen (1)	[m <sup>3</sup> /h]	21	33	51	72	108	186	240	330	372	486	630	750	870	960		
	[l/min]	350	550	850	1200	1800	2300	3100	4000	5500	6200	8100	10500	14500	16000		
	[scfm]	12	19	30	42	64	81	109	141	194	286	371	441	512	565		
Drucktaupunkt bei Nennbedingungen (1)		+3°C (+37.4°F)															
Nennumgebungstemperatur		+25°C (+77°F)															
Min...max Umgebungstemperatur		+1 ... +50°C (+33.8 ... +122°F)															
Nennintrittslufttemperatur (max.)		+35°C (+95°F) max. +70°C (+158°F)															
Nennintrittsluftdruck		7 barg (101.5 psig)															
Max. Eintrittsluftdruck		14 barg (203.05 psig)															
Luftdruckabfall - Δp	[bar (psi)]	0.02 (0.29)	0.03 (0.44)	0.08 (1.16)	0.11 (1.60)	0.13 (1.89)	0.17 (2.47)	0.15 (2.18)	0.20 (2.90)	0.15 (2.18)	0.18 (2.61)	0.09 (1.31)	0.13 (1.89)	0.07 (1.02)	0.13 (1.89)	0.15 (2.18)	
Einlass-Auslassverbindungen	[BSP-F]	G 1/2"		R134 a		G 1"		G 1.1/4"		G 1.1/2"		G 2"		G 2.1/2"			
Kältemitteltyp		R407C															
Kältemittelmenge (2)	[kg]	0.17	0.19	0.22	0.20	0.22	0.23	0.42	0.44	0.65	0.65	1.15	1.10	2.05	2.40	2.65	
Kühlluft-Ventilatorstrom	[m <sup>3</sup> /h]	200	380														
Wärmeabführung	[kW]	0.45	0.57	0.68	0.87	1.00	1.70	2.36	2.64	3.43	4.11	4.87	4.93	6.50	7.20	7.93	
Standard Stromversorgung (2)		230VAC / single-phase / 50-60Hz															
Nennstromer-brauch	[kW]	0.16	0.18	0.22	0.23	0.31	0.46	0.67	0.68	0.70	0.84	0.98	1.10	1.45	1.69	1.73	
	[A]	1.1	1.2	1.3	1.4	1.9	2.8	3.0	3.1	3.4	3.9	4.6	4.8	6.7	7.6	8.3	
Nennstromer-brauch	[kW]	0.21	0.22	0.27	0.28	0.39	[-]										
	[A]	1.2	1.3	1.5	1.5	2.1	[-]										
Volllaststromstärke FLA	[A]	1.4	1.5	1.6	2.3	3.1	3.5	5.4	5.4	8.8	8.9	9.0	11.2	14.0	14.3		
Max. Lärmpegel bei 1 m	[dbA]	< 70															
Gewicht	[kg]	28	29	31	34	36	37	46	50	55	63	92	94	141	150	161	

(1) Die Nennbedingungen beziehen sich auf eine Umgebungstemperatur von +25°C mit einer Eintrittsluft bei 7 bar(u) und +35°C.

(2) Beachten Sie die Angaben auf dem Typenschild.

10.2 Technische Daten DRYPOINT RA 20-960 eco 1/115VAC/60Hz and 1/230VAC/60Hz

DRYPOINT® RA eco single-phase 115VAC 60Hz and 230VAC 60Hz																					
	20-P	35-P	50-P	70-P	110-P	135-P	190-P	240-P	330-P	330-E	135-E	190-E	240-E	330-E	370-E	490-E	630-E	750-E	870-E	960-E	
Luftdurchflussrate bei Nennbedingungen (1)	[m <sup>3</sup> /h]	21	33	51	72	108	138	186	240	330	138	186	240	330	372	486	630	750	870	960	
	[l/min]	350	550	850	1200	1800	2300	3100	4000	5500	2300	3100	4000	5500	6200	8100	10500	12500	14500	16000	
	[scfm]	12	19	30	42	64	81	109	141	194	81	109	141	194	219	286	371	441	512	565	
Druckkauptpunkt bei Nennbedingungen (1)		+3°C (+37.4°F)																			
Nennumgebungstemperatur		+25°C (+77°F)																			
Min...max Umgebungstemperatur		+1 ... +50°C (+33.8 ... +122°F)																			
Nenn Eintrittslufttemperatur (max.)		+35°C (+95°F) max. +70°C (+158°F)																			
Nenn Eintrittsluftdruck		7 barg (101.5 psig)																			
Max. Eintrittsluftdruck		16 barg (232.06 psig)																			
Luftdruckabfall - Δp	[bar (psil)]	0.02 (0.29)	0.03 (0.44)	0.08 (1.16)	0.11 (1.60)	0.13 (1.89)	0.17 (2.47)	0.15 (2.18)	0.20 (2.90)	0.15 (2.18)	0.17 (2.47)	0.15 (2.18)	0.20 (2.90)	0.15 (2.18)	0.18 (2.61)	0.09 (1.31)	0.13 (1.89)	0.07 (1.02)	0.13 (1.89)	0.15 (2.18)	
Einlass-Auslassverbindungen	[BSP-F]	G 1/2"		G 1/2"		G 1"		G 1 1/4"		G 1 1/2"		G 1 1/4"		G 1 1/2"		G 2"		G 2 1/2"			
Kältemitteltyp		R407C																			
Kältemittelmenge (2)	[kg]	0.18	0.23	0.20	0.30	0.38	0.45	0.50	0.62	0.62	0.27	0.45	0.50	0.62	0.75	1.00	1.05	1.80	1.80	2.10	2.10
Kühlluft-Ventilatorstrom	[m <sup>3</sup> /h]	300		300		300		600		900		600		900		2500		2800		3500	
Wärmeabführung	[kW]	0.53	0.67	1.20	1.44	1.99	3.78	3.84	3.96	3.96	1.96	3.75	3.81	3.87	5.04	5.95	7.80	7.83	8.00	8.06	8.06
Standard Stromversorgung (2)		115VAC / single-phase / 60Hz																			
Nennstromverbrauch	[kW]	0.16	0.22	0.23	0.33	0.41	0.49	0.86	0.89	0.94	0.49	0.86	0.89	0.94	1.18	1.39	1.86	1.93	2.10	2.12	2.12
Vollaststromstärke FLA	[A]	1.5	2.0	2.1	3.0	3.7	4.4	7.6	8.2	8.6	2.9	3.8	4.1	4.3	5.4	6.4	8.5	8.8	9.6	9.7	9.7
Max. Lärmpegel bei 1 m	[dba]	3.1	4.5	5.3	7.1	8.7	12.5	12.5	12.6	12.6	4.9	7.3	7.3	7.4	8.3	10.3	14.0	14.0	15.0	15.0	15.0
Gewicht	[kg]	28	29	31	34	36	37	46	50	55	37	46	50	55	63	92	94	141	150	161	161

(1) Die Nennbedingungen beziehen sich auf eine Umgebungstemperatur von +25°C mit einer Eintrittsluft bei 7 bar(U) und +35 °C.  
 (2) Beachten Sie die Angaben auf dem Typenschild.

10.3 Technische Daten DRYPOINT RA 330-960 eco 3/400VAC/50Hz and 3/460VAC/60Hz

DRYPOINT® eco RA three-phase 400VAC 50Hz and 460VAC 60Hz															
	330-C	370-C	490-C	630-C	750-C	870-C	960-C	330-R	370-R	490-R	630-R	750-R	870-R	960-R	
Luftdurchflussrate bei Nennbedingungen (1)	[m <sup>3</sup> /h]	330	372	486	630	870	960	330	372	486	630	750	870	960	
	[l/min]	5500	6200	8100	10500	14500	16000	5500	6200	8100	10500	12500	14500	16000	
	[scfm]	194	219	286	371	441	565	194	219	286	371	441	512	565	
Drucktaupunkt bei Nennbedingungen (1)		+3°C (+37.4°F)													
Nennumgebungstemperatur		+25°C (+77°F)													
Min.....max Umgebungstemperatur		+1 ..... +50°C (+33.8 ..... +122°F)													
Nennintrittslufttemperatur (max.)		+35°C (+95°F) max. +70°C (+158°F)													
Nennintrittsluftdruck		7 barg (101.5 psig)													
Max. Eintrittsluftdruck		14 barg (203.05 psig)													
Luftdruckabfall - Δp	[bar (psi)]	0.15 (2.18)	0.18 (2.61)	0.09 (1.31)	0.13 (1.89)	0.07 (1.02)	0.13 (1.89)	0.15 (2.18)	0.15 (2.18)	0.18 (2.61)	0.09 (1.31)	0.13 (1.89)	0.07 (1.02)	0.13 (1.89)	0.15 (2.18)
Einlass-Auslassverbindungen	[BSP-F]	G 1.1/2"	G 1.1/2"	G 2"	G 2.1/2"	R407C	R407C	G 1.1/2"	G 1.1/2"	G 2"	G 2"	G 2.1/2"	R407C	G 2.1/2"	
Kältemitteltyp		R134.a													
Kältemittelmenge (2)	[kg]	0.80	1.15	1.20	1.25	2.30	2.65	0.78	0.89	1.26	1.25	1.80	2.20	2.00	
Kühlluft-Ventilatorstrom	[m <sup>3</sup> /h]	2300	2500	2600	2600	3300	3400	2500	2800	2800	2900	3600	3700	3700	
Wärmeabführung	[kW]	3.19	3.26	3.31	4.48	5.93	7.80	4.02	4.16	4.37	5.33	7.18	7.30	9.47	
Standard Stromversorgung (2)		400VAC / three-phase / 50Hz													
Nennstromverbrauch	[kW]	1.10	1.15	1.20	1.28	1.50	2.17	1.13	1.28	1.31	1.67	2.35	2.50	2.75	
Volllaststromstärke FLA	[A]	1.7	1.8	1.9	2.3	2.5	3.9	1.8	1.9	2.0	2.6	3.7	3.9	4.2	
Max. Lärmpegel bei 1 m	[dB(A)]	2.7	2.7	3.0	5.7	5.7	6.7	2.8	2.8	4.5	4.5	6.4	6.4	7.4	
Gewicht	[kg]	72	80	80	108	110	158	160	160	170	170	158	160	170	

(1) Die Nennbedingungen beziehen sich auf eine Umgebungstemperatur von +25°C mit einer Eintrittsluft bei 7 bar(t) und +35 °C.

(2) Beachten Sie die Angaben auf dem Typenschild.

# 11 Technische Beschreibung

## 11.1 Steuertafel

Die unten erklärte Steuertafel ist die einzige Trockner-Bedienoberfläche.

### RA 20 – 240 eco

- 1 Hauptschalter
- 2 DMC 51 Elektronik
- 3 Luft- und Kältegasfließschema

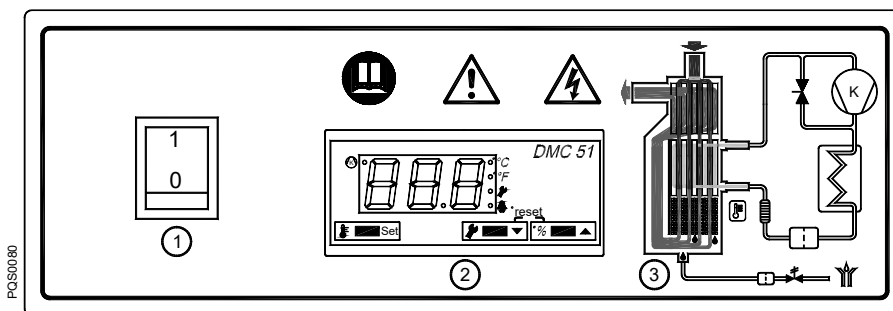

### RA 330 – 960 eco

- 1 Hauptschalter
- 2 DMC 51 Elektronik
- 3 Luft- und Kältegasfließschema

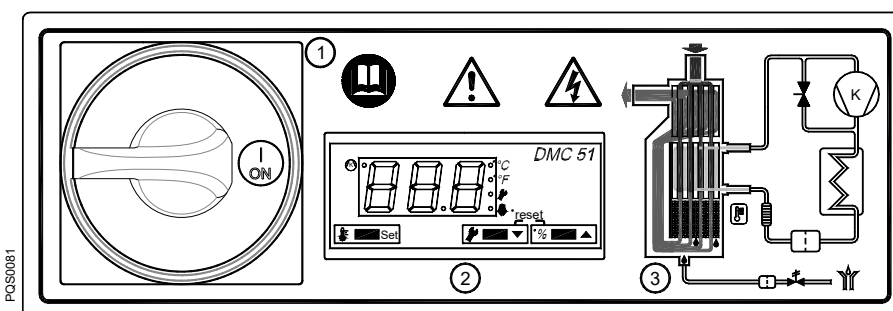

### RA 330 – 960 eco 3phase

- A Hauptschalter
- 1 Hauptschalter
- 2 DMC 51 Elektronik
- 3 Luft- und Kältegasfließschema

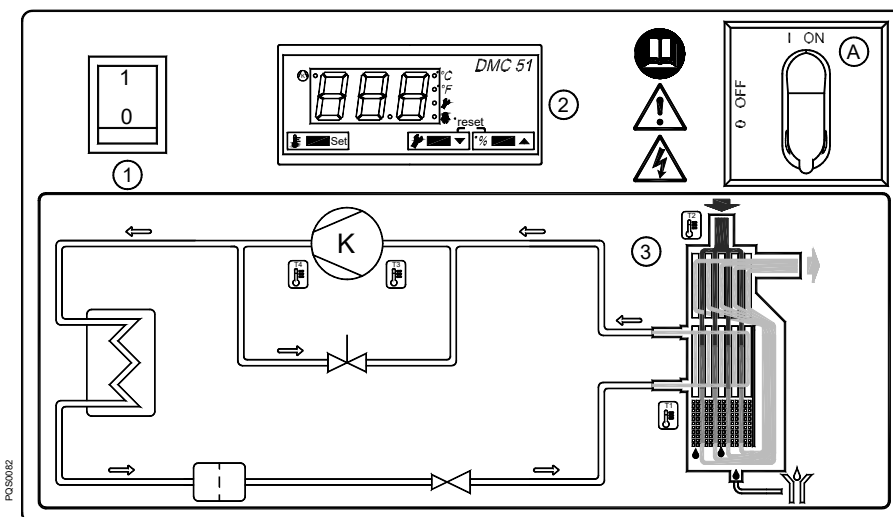

### 11.2 Funktionsbeschreibung

**Funktionsweise** – Die in diesem Handbuch beschriebenen Trocknermodelle arbeiten alle nach dem gleichen Prinzip. Die heiße feuchtigkeitsbeladene Luft wird in einen Luft-/Luft-Wärmetauscher geleitet. Dann strömt die Luft durch einen Verdampfer, den man auch als Luft-/Kältemittel-Wärmetauscher kennt. Die Lufttemperatur wird auf etwa 2 °C gesenkt, so dass Wasserdampf zu Flüssigkeit kondensiert. Das Kondensat fließt kontinuierlich zusammen und wird im Abscheider gesammelt, um dann über den Kondensatableiter abgelassen zu werden. Anschließend wird die kalte, trockene Luft wieder durch den Luft-/Luft-Wärmetauscher geleitet, so dass sie beim Austritt aus dem Trockner wieder bis auf 8 °C unter Eintrittstemperatur erwärmt wird.

**Kältekreis** – Das Kältemittel wird durch den Verdichter geführt und gelangt unter hohem Druck in einen Verflüssiger. Dort findet eine Abkühlung statt, durch die das Kältemittel in einen unter hohem Druck stehenden flüssigen Zustand kondensiert. Die Flüssigkeit wird durch ein Kapillarrohr gedrückt, in dem der resultierende Druckabfall dafür sorgt, dass das Kältemittel bei einer bestehenden Temperatur verdampft. Das unter niedrigem Druck stehende flüssige Kältemittel wird in den Wärmetauscher geleitet, wo es expandiert. Die durch die Expansion entstehende Kälte dient im Wärmetauscher zur Abkühlung der Druckluft. Dabei verdampft das Kältemittel. Das Niederdruckgas wird wieder dem Verdichter zugeführt, wo es erneut verdichtet wird und wieder in den Kreislauf eintritt.

**Betrieb im Öko-Modus (Zyklus)** (Energie sparen, ESS=JA – siehe Abschnitt 11.12.7) – Das elektronische Überwachungsgerät DMC51 kontrolliert ständig die Temperatur des Taupunkts. Bei niedriger Belastung nähert sich der Taupunkt nahe dem Gefrierpunkt, an dieser Stelle kontrolliert das DMC51 das Abstellen des Verdichters.

Der Verdichter wird neu gestartet, wenn die Temperatur des Taupunkts über den Sollwert hinaus ansteigt. Um unnötig viele Zyklen zu vermeiden, sorgt das DMC51 dafür, dass der Verdichter für eine Mindestzeit läuft (ungefähr 6 Minuten), in der gegebenenfalls ein Magnetventil EVH aktiviert wird, welches ein Heißgas-Bypass-Ventil in Gang setzt. Auf diese Weise kann der Verdichter nicht mehr als 10 Zyklen pro Stunde ausführen. Das Magnetventil EVL und das Kontrollventil CHV (falls installiert) unterstützt eine Verlängerung der Auszeit des Kompressors und vermeidet den sofortigen Ausgleich von Hoch- und Niederdruck des Kühlmittelkreislaufes. Das Magnetventil EVL wird vor dem Verdichter aktiviert, um die Drücke auszugleichen und es bleibt während der gesamten Laufzeit des Verdichters aktiviert.

Mit diesen Trocknern wird der Energieverbrauch nahezu proportional zur Wärmebelastung des Trockners selbst angeglichen, wodurch bei den meisten Anwendungen eine beträchtliche Energieeinsparung möglich ist.

**Betrieb im Heißgas-Bypass-Modus** (KEINE Energiesparung, ESS=NEIN – siehe Abschnitt 11.12.7) – Das elektronische Überwachungsgerät DMC51 hält ständig Verdichter, Magnetventil EVH und Magnetventil EVL in Betrieb. Bei zur geringer Druckluftbeschickung wird das überschüssige Kühlmittel automatisch über das Heißgas-Bypass-Ventil zum Verdichter umgeleitet.

11.3 Fließschema

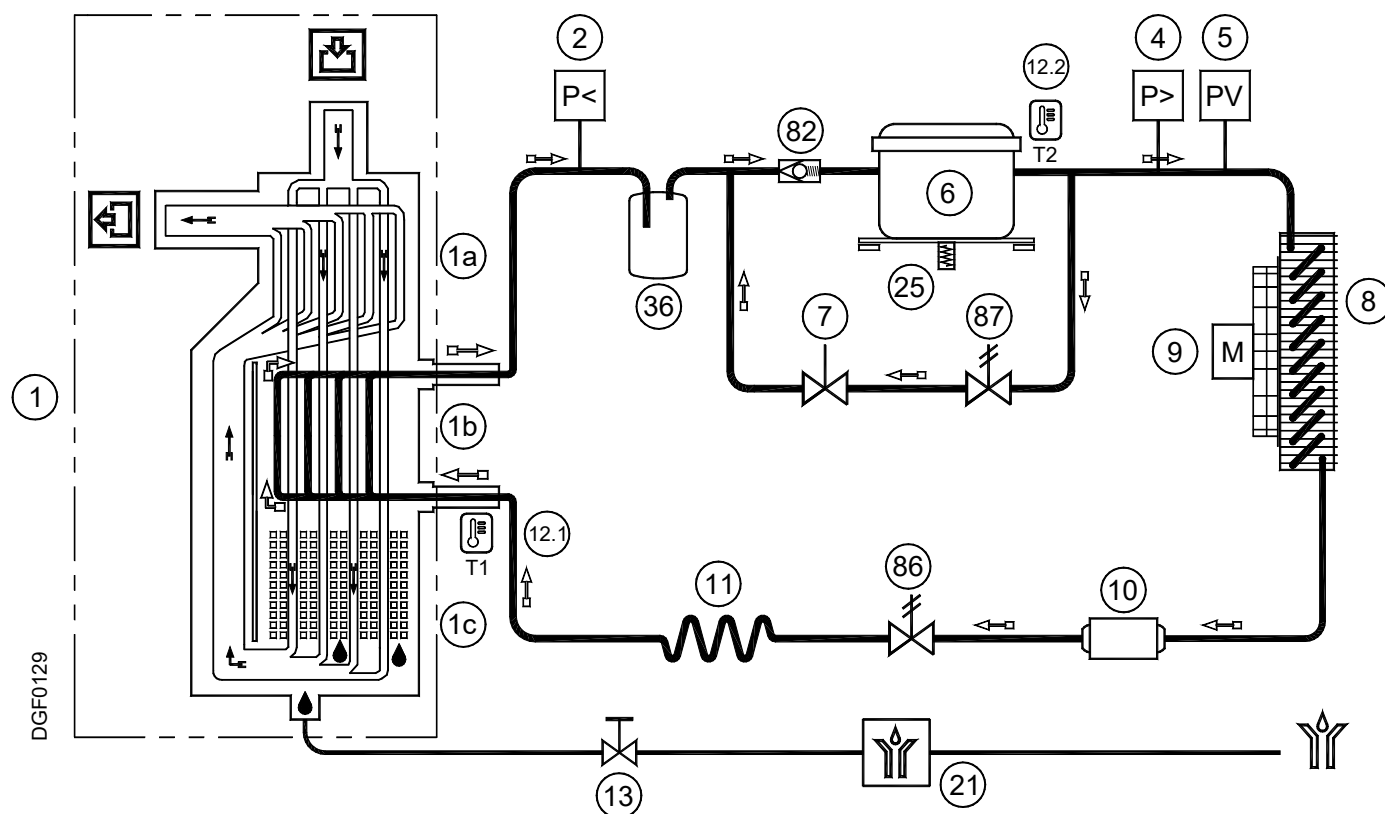

- |   |   |      |  |
|---|---|------|--|
| 1 | Alu-Wärmetauschermodul  | 10   | Filtertrockner   |
| a | Luft-/Luftwärmetauscher   | 11   | Kapillarrohr   |
| b | Luft-/Kältemittelwärmetauscher  | 12.1 | T1 Temperaturfühler (Taupunkt)                             |
| c | Kondensatabscheider   | 12.2 | T2 Temperaturfühler (Verdichterablass)<br>(RA 330-960 eco) |
| 2 | Kältemittel Druckschalter LPS (P<)<br>(RA 490-960 eco und RA 330-960 eco 3Phasen) | 13   | Kondensatableiter Absperrventil                            |
| 4 | Kältemittel Druckschalter HPS (P>)<br>(RA 490-960 eco und RA 330-960 eco 3Phasen) | 21   | Kondensatableiter BEKOMAT                                  |
| 5 | Kältemittel Ventilator druckschalter PV   | 25   | Kompressor-Kurbelwannenheizung<br>(RA 330-960 eco 3Phasen) |
| 6 | Kältemittelverdichter   | 36   | Kühlmittel Ansaugabscheider                                |
| 7 | Heißgas-Bypassventil  | 82   | Kontrollventil CHV   |
| 8 | Verflüssiger  | 86   | Flüssigkeitsmagnetventil EVL                               |
| 9 | Verflüssiger Ventilator   | 87   | Heißgasmagnetventil EVH                                    |

⇒ Druckluft-Strömungsrichtung

⇨ Kältegas-Strömungsrichtung

### 11.4 Kältemittelverdichter

Die verwendeten Kältemittelverdichter werden von führenden Herstellern gebaut. Die hermetisch abgeschlossene Bauweise ist absolut gasdicht. Die eingebaute Schutzvorrichtung schützt den Verdichter vor Überhitzung und Überstrom. Der Schutz wird automatisch zurückgesetzt, sobald die Nennbedingungen wieder erreicht sind.

### 11.5 Verflüssiger

Der Verflüssiger ist die Komponente, in der das Gas, welches aus dem Verdichter kommt, abgekühlt, kondensiert und verflüssigt wird. Die Temperatur der Umgebungsluft darf auf keinen Fall die Nennwerte überschreiten. Es ist ebenfalls wichtig, dass die Verflüssiger-Einheit frei von Staub und anderen Verunreinigungen gehalten wird.

### 11.6 Filtertrockner

Trotz eines kontrollierten Vakuumierens können sich Spuren von Feuchtigkeit im Kältekreis ansammeln. Der Filtertrockner dient dazu, diese Feuchtigkeit aufzunehmen und zu binden.

### 11.7 Kapillarrohr

Das Kapillarrohr ist ein Kupferrohr mit einem reduzierten Durchmesser, welches sich zwischen dem Verflüssiger und dem Verdampfer befindet und als Drosseleinrichtung fungiert, um den Druck des Kältemittels zu verringern. Die Druckverringerung dient dazu, innerhalb des Verdampfers eine optimale Temperatur zu erreichen. Je geringer der Ausgangsdruck am Kapillarrohr, desto niedriger die Verdampfungstemperatur.

Die Länge und der innere Durchmesser des Kapillarrohrs sind genau bemessen, um die Leistung des Trockners zu gewährleisten, Einstellungen oder Wartungsarbeiten sind nicht erforderlich.

### 11.8 Alu-Wärmetauscher

Das Wärmetauschermodul besteht aus einem Luft-/Luftwärmetauscher, einem Luft-/Kältemittelwärmetauscher sowie einem Hochleistungsabscheider. Die Druckluft durchströmt den Wärmetauscher von oben nach unten. Die großen Querschnitte der Strömungskanäle bewirken eine geringe Strömungsgeschwindigkeit und einen geringen Druckluftverlust.

Im Luft-/Luftwärmetauscher erfolgt der Wärmeaustausch im Gegenstrom wodurch eine maximale Wärmeübertragung garantiert wird. Ebenfalls im Gegenstrom findet die Wärmeübertragung im Luft-/Kältemittelwärmetauscher statt. Hierdurch kommt es zur vollständigen Verdampfung des Kältemittels.

Der Hochleistungsabscheider sorgt für eine annähernd vollständige Abscheidung des Kondensats. Eine Wartung des Hochleistungsabscheiders ist nicht erforderlich.

## 11.9 Heißgasbypassventil

Bei Teillast führt das Ventil einen Teil des Heißgases direkt wieder in die Saugleitung des Kältemittelverdichters zurück. Dabei bleibt die Verdampfungstemperatur/der Verdampfungsdruck konstant.



### EINSTELLUNG

Das Heissgas-Bypassventil wird im Zuge der Endabnahme des Trockners eingestellt. Normalerweise ist keine weitere Einstellung erforderlich; sollte eine Einstellung dennoch erforderlich werden, so muss sie von einem erfahrenen Fachtechniker für Kühlanlagen vorgenommen werden.

### WARNUNG

Der Einsatz des Schröder-Ventils 1/4" ist nur bei tatsächlicher Fehlfunktion des Kühlsystems erforderlich. Jedes Mal, wenn ein Manometer an das Ventil angeschlossen wird, geht eine gewisse Menge Kältemittel verloren.

Ohne dass der Druckluftfluss den Trockner durchströmt die Regulierungsschraube (Position A in der Abbildung) so weit drehen, dass der gewünschte Wert erreicht ist:

Heissgas einstellung: R134.a druck 2.2 barg (+0.1 / -0 bar)  
R407C druck 4.7 barg (+0.1 / -0 bar)

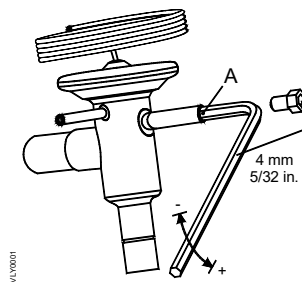

## 11.10 Kältemitteldruckschalter LPS – HPS – PV

Um die Betriebssicherheit und den Schutz des Trockners zu gewährleisten, sind eine Reihe von Druckschaltern im Gaskreis installiert.

**LPS** : Niederdruck-Schutzvorrichtung an der Ansaugseite des Kompressors, löst aus, wenn der Druck unter den voreingestellten Wert fällt. Die Werte werden automatisch zurückgesetzt wenn die Nennbedingungen wiederhergestellt sind.

Eichdruck : R 134.a Stopp 0.7 barg - Restart 1.7 barg  
R 407 C Stopp 1.7 barg - Restart 2.7 barg

**HPS** : Das Hochdruck-Steuerungsgerät, welches sich an der Austrittsseite des Kompressors befindet, wird aktiviert, wenn der Druck den voreingestellten Wert überschreitet. Es besitzt eine Handrückstellaste auf der Steuerung selbst.

Eichdruck : R 134.a Stopp 20 barg - Manuell reset (P<14 bar)  
R 407 C Stopp 30 barg - Manuell reset (P<23 bar)

**PV** : Ventilatorsteuerungs-Druckschalter, welcher sich an der Austrittsseite des Kompressors befindet. Er hält die Kondensationstemperatur / Druck konstant innerhalb der voreingestellten Grenzwerte

Eichdruck : R 134.a Start 11 barg (+0.5 / -0 bar) – Stopp 8 barg (+0 / -0.5 bar)  
R 407 C Start 18 barg (+0.5 / -0 bar) – Stopp 14 barg (+0 / -0.5 bar)

## 11.11 Kompressor-Kurbelgehäuseheizung (RA 330-960 eco 3Phasen)

Bei niedrigen Temperaturen kann sich das Öl leichter mit dem Kältegas mischen. Wenn also der Kompressor startet, kann Öl in den Kältekreis gezogen werden und zu „hydraulischen Stößen“ führen.

Um dies zu vermeiden, ist eine Widerstandsheizung in der Ansaugseite des Kompressors installiert. Wenn das System an das Stromnetz angeschlossen ist und der Kompressor nicht läuft, hält die Heizung das Öl auf der richtigen Temperatur. Diese Heizung wird durch einen Temperaturschalter gesteuert, der ein Überhitzen des Öls verhindert.

**HINWEIS**: Die Heizung muss mindestens einige Stunden vor dem Anfahren des Kältekompressors ans Netz angeschlossen sein werden.

11.12 DMC 51 Elektronik (Steuereinheit Drucklufttrockner)

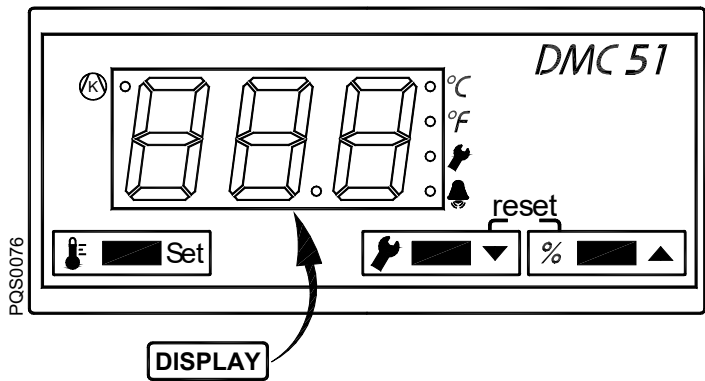

- °C      Led - Temperatur in °C
- °F      Led - Temperatur in °F
- (K)      Led - Verdichter AN
- 🔔      Led - Alarm
- 🛠️      Led - Servicewarnung
- Button – Zugriff Konfigurationsmenü / Ablasstemperatur
- Button – Verringern / Service
- Button – Erhöhen / % Energieersparnis

Das DMC51 kontrolliert alle Vorgänge, Alarme und Trocknungseinstellung.

**11.12.1 Einschalten des Trockners**

Schließen Sie den Trockner an das Stromnetz an und schalten Sie ihn über den AN/AUS-Schalter ein (Pos. 1 Abschnitt 11.1).

Während des Normalbetriebs zeigt das Display die Taupunkttemperatur an.

**11.12.2 Ausschalten des Trockners**

Schalten Sie das Gerät über den AN/AUS-Schalter aus (Pos. 1 Abschnitt 11.1).

**11.12.3 Anzeige der Betriebsparameter**

Während des Normalbetriebs zeigt das Display die Taupunkttemperatur an (in °C oder °F).

Led  (K) Anzeige Kompressor AN.

Drücken Sie die  Taste und halten Sie sie gedrückt, um die Ablasstemperatur des Verdichters anzuzeigen (Sonde T2 falls installiert).

Drücken Sie die - Taste und halten Sie sie gedrückt, um die bis zur nächsten Wartung verbleibenden Stunden anzuzeigen.

Drücken Sie die  + - Tasten und halten Sie sie gedrückt, um die Gesamtbetriebsstundenzahl des Trockners anzuzeigen.

Drücken Sie die  Taste und halten Sie sie gedrückt, um den %-Anteil an Energieersparnis anzuzeigen.

**Hinweis:**

Die Temperaturen werden in °C oder °F angezeigt (LED  °C oder  °F leuchtet).

Die gesamten Betriebsstunden sowie die Stunden bis zur nächsten Wartung werden im Feld 0...999 Stunden, und in 1000 Stunden von 1,0 Stunden an aufwärts (Beispiel: Wenn das Display die Zahl 35 anzeigt, so sind 35 Stunden gemeint; wenn das Display die Zahl 3,5 anzeigt, so sind 3500 Stunden gemeint).

Der %-Anteil an Energieersparnis wird unter Berücksichtigung der Betriebsstunden des Verdichters im Verhältnis zu den Betriebsstunden des Trockners berechnet (Beispiel: während 10 Betriebsstunden des Trockners lief der Verdichter 4 Stunden, auf dem Bildschirm werden 60% Energieersparnis angezeigt).

**11.12.4 Anzeige einer Servicewarnung**



Eine Servicewarnung ist ein außergewöhnliches Ereignis und erfordert die Aufmerksamkeit des Bedieners/Service-Technikers. Der Trockner wird nicht angehalten.

Bei aktiver Servicewarnung blinkt das  Led.

Gilt die Servicewarnung nicht mehr, wurde aber nicht zurückgestellt (wurde aber gespeichert), leuchtet das  Led dauerhaft.

In beiden Fällen erscheinen auf dem Bildschirm die Temperatur des Taupunkts und die Servicewarnungen, die gerade gelten oder nicht mehr gelten, jedoch noch nicht zurückgestellt wurden.

Service-Warnungen werden NICHT automatisch zurückgestellt.

Für ein **RESET** der Servicewarnungen muss das  Led dauerhaft aufleuchten (nicht blinken), halten Sie gleichzeitig die  +  Tasten für drei Sekunden. Nur die gespeicherten Servicewarnungen werden zurückgestellt.

Service-Warnungen, die noch aktiviert bleiben, werden weiterhin durch das blinkende  Led angezeigt.

**HINWEIS: Der Betreiber/Wartungstechniker muss den Trockner untersuchen und das Problem, welches zur Auslösung der Servicewarnung führte, beheben.**

Service-Warnung	Beschreibung
<b>HdP</b>	HdP – Hoher Taupunkt: Taupunkt zu hoch, höher als der eingestellte HdS-Wert
<b>LdP</b>	LdP – Niedriger Taupunkt : Taupunkt zu niedrig Einstellung T1 < -1°C (30°F) Verzögerung 5 Minuten / Zurückstellen T1 > -0.5°C (31°F)
<b>SrV</b>	SrV - Service : Wartungsservicezeit abgelaufen SrV

**11.12.5 Anzeige einer Alarm**





Ein Alarm ist ein außergewöhnliches Ereignis zur Vermeidung von Maschinen- und Personenschäden, er führt immer zum Anhalten des Trockners.

Bei aktivem Alarm blinkt das  Led.

Ist der Alarm nicht länger aktiv, wurde aber nicht zurückgesetzt (jedoch gespeichert), leuchtet das  Led dauerhaft (der Trockner bleibt auf jeden Fall AUS).

In beiden Fällen erscheint auf dem Bildschirm **oFF** sowie die Alarme, die gerade gelten oder nicht mehr gelten, jedoch noch nicht zurückgestellt wurden.

Alarme werden NICHT automatisch zurückgestellt.

Für ein **RESET** der Alarme muss das  Led dauerhaft aufleuchten (nicht blinken), halten Sie gleichzeitig die  +  Tasten für drei Sekunden. Nur die gespeicherten Alarme werden zurückgestellt. Alarme, die noch aktiviert bleiben, werden weiterhin durch das blinkende  Led angezeigt.



Der Trockner startet automatisch nach dem Zurückstellen der Alarme.

**HINWEIS: Der Betreiber/Wartungstechniker muss den Trockner untersuchen und das Problem, welches zur Auslösung der Alarm führte, beheben.**

Alarm	Beschreibung
<b>LP</b>	LP - Niederdruck: die Kältemittel-Niederdruckschutzvorrichtung LPS hat ausgelöst
<b>Hdt</b>	Hdt – Hohe Austrittstemperatur: Kompressorausstrittstemperatur außerhalb der Sicherheitsgrenze Einstellung T2 > 110°C (230°F) Verzögerung 1 Minute / Zurückstellen T2 < 90°C (194°F)
<b>ICE</b>	ICE - ICE / Vereisung: Temperatur im Tauscher (Sonde T1) ist zu niedrig und führt zu einer Vereisung des Kondensats. Einstellung T1 < -2°C (28°F) Verzögerung 1 Minute / Zurückstellen T1 > 0°C (32°F)
<b>toC</b>	toC – Too many Cycles (zu viele Zyklen): der Verdichter wurde zu oft AN/AUS gestellt (mehr als 5-maliges Anhalten bevor die Mindestlaufzeit erreicht ist)
<b>PF1</b>	PF1 – Sonde 1 Störung: Störung Sonde BT1
<b>PF2</b>	PF2 – Sonde 1 Störung: Störung Sonde BT1

### 11.12.6 Vorgänge der Servicewarnungen / Alarmsignale

Das DMC51 ist mit einem 12 Vdc Signal ausgestattet (max. 15 mA), um Servicewarnungen oder Alarme anzuzeigen.

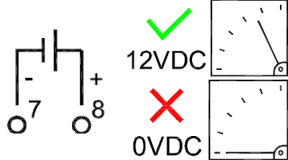

Trockner angeschaltet und keine Servicewarnung und kein Alarm (aktiv und noch nicht zurückgesetzt) angezeigt.

Trockner nicht angeschaltet oder Servicewarnung oder Alarm (aktiv und noch nicht zurückgesetzt) angezeigt.

### 11.12.7 Einstellung der Betriebsparameter – SETUP Menü

Das Setup Menü kann für die Einstellung der Betriebsparameter verwendet werden.



Der Zugang zum Setup Menü darf nur qualifiziertem Personal erlaubt sein. Der Hersteller ist nicht verantwortlich für Fehlfunktionen oder Ausfall des Trockners durch Änderung der Betriebsparameter.

Wenn der Trockner ON ist, kann das Setup Menü geöffnet werden. Drücken Sie dazu gleichzeitig die beiden Tasten + für mindestens 5 Sekunden.

Der Zugang zum Menü wird bestätigt durch die Anzeige **HdS** auf dem Display (erster Parameter des Menüs).

Halten Sie die Taste gedrückt, um den Wert des gewählten Parameters anzuzeigen. Drücken Sie die Pfeiltasten und , um den Wert zu ändern. Durch Loslassen der Taste bestätigen Sie den Wert und die Anzeige springt auf den nächsten Parameter.

Drücken Sie die Tasten + , um das Menü zu verlassen (wenn keine Taste gedrückt wird, wird das Menü automatisch nach 30 Sekunden verlassen).

ID	Beschreibung	Grenzwerte	Auflösung	Standard setup
<b>HdS</b>	HdS – hoher Taupunkt Einstellung: Alarm bei Grenzwert für einen hohen Taupunkt (Der Alarm verschwindet, wenn die Temperatur unter den Wert 0.5°C / 1°F fällt.)	0.0...25.0 °C or 32 ... 77 °F	0.5 °C or 1 °F	20 or 68
<b>Hdd</b>	Hdd – hoher Taupunkt Verzögerung : Verzögerung der Alarmanzeige	00 ... 20 Minuten	1 min	15
<b>SrL</b>	SrV - Service Einstellung: Zeit-Einstellung für Angabe einer Servicewarnung. 00 = Servicewarnung ist ausgestellt.	0.0 ... 9.0 (x 1000) Stunden	0.1 (x1000) Stunden	8.0
<b>SCL</b>	SCL - Skala: Anzeige der Temperatur- und Druck-Skala.	°C ... °F	-	°C oder °F
<b>ESS</b>	ESS – Energy Saving Set: Einstellung, wenn der Trockner im Energiesparzyklus läuft. JA = Energiesparmodus aktiv (Zyklusmodus). NEIN = Energiesparmodus nicht aktiv (Heißgas-Bypass-System)	JA...NEIN	-	Ja

### 11.13 Elektronisch niveaugeregelter BEKOMAT Kondensatableiter

Der elektronisch niveaugeregelte BEKOMAT Kondensatableiter verfügt über ein spezielles Kondensatmanagement, welches dafür sorgt, dass Kondensat sicher und ohne unnötigen Druckluftverlust abgeleitet wird. Dieser Ableiter hat einen Kondensatsammelraum, in dem ein kapazitiver Sensor ständig den Flüssigkeitsstand kontrolliert. Sobald das Schallniveau erreicht ist, gibt der kapazitive Sensor ein Signal an die elektronische Steuerung und ein Membran-Magnetventil öffnet sich, um das Kondensat abzuleiten. Der BEKOMAT schließt bevor Druckluft entweichen kann.



#### Hinweis!

Diese BEKOMAT Kondensatableiter wurden speziell für den Betrieb in einem **DRYPOINT RA** Kältetrockner ausgelegt. Die Installation in anderen Druckluftaufbereitungsanlagen oder der Austausch gegen eine andere Ableitermarke kann zu Störungen führen. Der maximale Betriebsdruck (siehe Typenschild) darf nicht überschritten werden!

**Stellen Sie sicher, dass das vorgeschaltete Ventil offen ist, wenn der Trockner in Betrieb geht.**

**Um detaillierte Informationen zu Ableiterfunktionen, Troubleshooting, Wartung und Ersatzteilen zu erhalten, lesen Sie bitte die Installations- und Betriebsanleitung des BEKOMAT Kondensatableiters.**

## 12 Wartung, Fehlerbehebung, Ersatzteile und Abbau

### 12.1 Kontrollen und Wartung



#### Zertifiziertes Fachpersonal

Installations- und Montagearbeiten dürfen ausschließlich von autorisiertem und qualifiziertem Fachpersonal durchgeführt werden. Das zertifizierte Fachpersonal hat sich vor Aufnahme jeglicher Arbeiten an dem Druckluft-Kältetrockner DRYPOINT® RA 20-960 eco durch Studium der Bedienungsanleitung eingehend zu informieren. Die Verantwortung für die Einhaltung dieser Vorschriften liegt beim Betreiber. Für die Qualifikation und Sachkunde des zertifizierten Fachpersonals gelten die jeweils gültigen Richtlinien.

Für einen sicheren Betrieb darf das Gerät nur nach den Angaben in der Bedienungsanleitung installiert und betrieben werden. Bei der Verwendung sind zusätzlich die für den jeweiligen Anwendungsfall erforderlichen nationalen und betrieblichen Rechts- und Sicherheitsvorschriften sowie Unfallverhütungsvorschriften zu beachten. Sinngemäß gilt dies auch bei Verwendung von Zubehör.



#### Gefahr!

##### Druckluft!

**Durch Kontakt mit schnell oder schlagartig entweichender Druckluft oder durch berstende und/oder nicht gesicherte Anlagenteile besteht Gefahr schwerer Verletzungen oder Tod.**

Druckluft ist eine hochgefährliche Energiequelle.

Arbeiten Sie niemals am Trockner, wenn das System unter Druck steht.

Richten Sie niemals die Druckluftaustritts- oder Kondensatableiterschläuche gegen Personen.

Der Anwender ist verantwortlich für die ordnungsgemäße Wartung des Trockners. Das Nichtbefolgen der Anweisungen unter dem Kapitel "Installation" und "Wartung, Fehlermeldung, Ersatzteile und Abbau" führt zum Erlöschen der Garantie. Durch unsachgemäße Wartung können gefährliche Situationen für das Personal und/oder das Gerät entstehen.



#### Gefahr!

##### Netzspannung!

**Durch Kontakt mit Netzspannung führenden nichtisolierten Teilen besteht Gefahr eines elektrischen Schlages mit Verletzung und Tod.**

Nur qualifiziertes Fachpersonal ist befugt, elektrisch betriebene Geräte zu bedienen. Vor Wartung des Gerätes müssen die folgenden Bedingungen erfüllt sein:

Vergewissern Sie sich, dass die Spannungsversorgung abgeschaltet ist, das Gerät gesperrt und für Wartungsarbeiten gekennzeichnet ist, und dass die Stromzufuhr während der Arbeiten nicht wiederhergestellt werden kann.



Bevor Sie Wartungsarbeiten am Trockner ausführen, schalten Sie ihn ab und warten Sie mindestens 30 Minuten.



#### Vorsicht!

##### Heiße Oberflächen!

**Während des Betriebs können an einigen Komponenten Oberflächentemperaturen von über +60°C auftreten. Es besteht das Risiko von Verbrennungen.**

Alle in Frage kommenden Bauteile sind innerhalb des verschlossenen Gehäuses montiert. Das Gehäuse darf nur von zertifiziertem Fachpersonal<sup>4</sup> geöffnet werden.

Einige Komponenten können während des Betriebs hohe Temperaturen erreichen. Vermeiden Sie jeden Kontakt, bis das System oder die Komponente abgekühlt sind.

<sup>4</sup> Zertifiziertes Fachpersonal sind vom Hersteller autorisierte Personen mit Erfahrung und technischer Ausbildung, Kenntnissen der entsprechenden Vorschriften und Gesetzen sowie der Fähigkeit, die erforderlichen Arbeiten durchzuführen und etwaige Gefahren bei Maschinentransport, Installation, Betrieb und Wartung zu erkennen und zu vermeiden. Qualifizierte und autorisierte Bediener sind vom Hersteller im Umgang mit der Kälteanlage unterwiesene Personen mit Erfahrung und technischer Ausbildung, Kenntnissen der entsprechenden Vorschriften und Gesetzen.



### TÄGLICH:

- Prüfen Sie, ob der auf der Elektronik angezeigte Taupunkt korrekt ist.
- Stellen Sie sicher, dass das Kondensatableitsystem richtig funktioniert.
- Vergewissern Sie sich, dass der Verflüssiger sauber ist.

### ALLE 200 STUNDEN ODER MONATLICH



MAX 2 bar / 30 Psig

- Reinigen Sie den Verflüssiger mit einem Luftstrahl (max. 2 bar / 30 psig) von innen nach außen. Achten Sie dabei darauf, dass die Aluminiumlamellen des Kühlpakets nicht beschädigt werden.
- Überprüfen Sie am Ende den Betrieb des Geräts.

### ALLE 1000 STUNDEN ODER JÄHRLICH



- Überprüfen Sie alle Schrauben, Klemmen und Verbindungen des elektrischen Systems auf festen Sitz. Kontrollieren Sie das Gerät auf gebrochene, gerissene oder blankliegende Kabel.
- Kontrollieren Sie den Kältekreis auf Zeichen von Öl- und Kältemittelleckagen.
- Messen und notieren Sie die Stromstärke. Stellen Sie sicher, dass die abgelesenen Werte innerhalb der zulässigen Grenzwerte liegen, wie in der Kennwerttabelle angegeben.
- Kontrollieren Sie die Schlauchleitungen des Kondensatableiters und tauschen Sie sie gegebenenfalls aus.
- Überprüfen Sie am Ende den Betrieb des Geräts.



### ALLE 8000 STUNDEN

- Service Unit(s) des BEKOMAT(S) austauschen.
- Betriebsrelais des Verdichters ersetzen KC (RA 190-960 eco)

## 12.2 Fehlermeldungen



### Zertifiziertes Fachpersonal

Installations- und Montagearbeiten dürfen ausschließlich von autorisiertem und qualifiziertem Fachpersonal durchgeführt werden. Das zertifizierte Fachpersonal hat sich vor Aufnahme jeglicher Arbeiten an dem Druckluft-Kältetrockner DRYPOINT® RA 20-960 eco durch Studium der Bedienungsanleitung eingehend zu informieren. Die Verantwortung für die Einhaltung dieser Vorschriften liegt beim Betreiber. Für die Qualifikation und Sachkunde des zertifizierten Fachpersonals gelten die jeweils gültigen Richtlinien.

Für einen sicheren Betrieb darf das Gerät nur nach den Angaben in der Bedienungsanleitung installiert und betrieben werden. Bei der Verwendung sind zusätzlich die für den jeweiligen Anwendungsfall erforderlichen nationalen und betrieblichen Rechts- und Sicherheitsvorschriften sowie Unfallverhütungsvorschriften zu beachten. Sinngemäß gilt dies auch bei Verwendung von Zubehör.

### Gefahr!

#### Druckluft!

**Durch Kontakt mit schnell oder schlagartig entweichender Druckluft oder durch berstende und/oder nicht gesicherte Anlagenteile besteht Gefahr schwerer Verletzungen oder Tod.**

Druckluft ist eine hochgefährliche Energiequelle.

Arbeiten Sie niemals am Trockner, wenn das System unter Druck steht.

Richten Sie niemals die Druckluftaustritts- oder Kondensatableiterschläuche gegen Personen.

Der Anwender ist verantwortlich für die ordnungsgemäße Wartung des Trockners. Das Nichtbefolgen der Anweisungen unter dem Kapitel "Installation" und "Wartung, Fehlermeldung, Ersatzteile und Abbau" führt zum Erlöschen der Garantie. Durch unsachgemäße Wartung können gefährliche Situationen für das Personal und/oder das Gerät entstehen.



### Gefahr!

#### Netzspannung!

Durch Kontakt mit Netzspannung führenden nichtisolierten Teilen besteht Gefahr eines elektrischen Schlages mit Verletzung und Tod.

Nur qualifiziertes Fachpersonal ist befugt, elektrisch betriebene Geräte zu bedienen. Vor Wartung des Gerätes müssen die folgenden Bedingungen erfüllt sein:

Vergewissern Sie sich, dass die Spannungsversorgung abgeschaltet ist, das Gerät gesperrt und für Wartungsarbeiten gekennzeichnet ist, und dass die Stromzufuhr während der Arbeiten nicht wiederhergestellt werden kann.



Bevor Sie Wartungsarbeiten am Trockner ausführen, schalten Sie ihn ab und warten Sie mindestens 30 Minuten.





**Vorsicht!**  
**Heiße Oberflächen!**

Während des Betriebs können an einigen Komponenten Oberflächentemperaturen von über +60°C auftreten. Es besteht das Risiko von Verbrennungen.

Alle in Frage kommenden Bauteile sind innerhalb des verschlossenen Gehäuses montiert. Das Gehäuse darf nur von zertifiziertem Fachpersonal geöffnet werden.

Einige Komponenten können während des Betriebs hohe Temperaturen erreichen. Vermeiden Sie jeden Kontakt, bis das System oder die Komponente abgekühlt sind.

STÖRUNG	MÖGLICHE URSACHE – VORGESCHLAGENE MASSNAHME
◆ Keine Bildschirmanzeige des DMC51	<ul style="list-style-type: none"> <li>⇒ Prüfen Sie, ob eine Verbindung zum Stromnetz besteht.</li> <li>⇒ Prüfen Sie die elektrische Verkabelung.</li> <li>⇒ Falls vorhanden – Der Druckschalter HPS wurde aktiviert – siehe entsprechenden Punkt</li> <li>⇒ RA 330-960 eco 3Phasen - Stromschutz (siehe FU2 im Schaltplan des Hilfskreislaufes) ausgelöst. Stromschutz rücksetzen und kontrollieren, ob der Trockner nun läuft.</li> <li>⇒ RA 330-960 eco 3phase – Fernsteuerung ist AUS (siehe Kontakte an den Enden 1-2 auf dem Schaltplan)</li> </ul>
◆ Der Kältemittelverdichter funktioniert nicht.	<ul style="list-style-type: none"> <li>⇒ Wenn ESS=JA (siehe Abschnitt 11.12.7) – der auf dem DMC51 angezeigte Taupunkt ist ausreichend niedrig, das Led  ist AUS, der Verdichter ist nicht aktiv - warten Sie, bis die Temperatur ansteigt.</li> <li>⇒ Aktivierung des internen Hitzeschutzes des Verdichters – warten Sie 30 Minuten, versuchen Sie es dann erneut.</li> <li>⇒ Prüfen Sie die elektrische Verkabelung.</li> <li>⇒ Falls vorhanden – Das KC Relais ist defekt - tauschen Sie es aus</li> <li>⇒ Falls vorhanden – ersetzen Sie den internen Hitzeschutz und/oder das Inbetriebnahme-Relais und/oder den Anlaufkondensator und/oder den Arbeitskondensator.</li> <li>⇒ DMC51 – Das Led  ist AN – siehe entsprechenden Punkt.</li> <li>⇒ Wenn der Verdichter immer noch nicht funktioniert, tauschen Sie ihn aus.</li> </ul>
◆ Wenn ESS=JA (siehe Abschnitt 11.12.7) - Der Verdichter bleibt unerwartet kurze Zeit AUS	<ul style="list-style-type: none"> <li>⇒ Die AUS-Zeit des Verdichters steht in Zusammenhang mit der aktuellen Wärmebelastung des Trockners. Ist der Trockner unter geringer oder ohne Belastung und bei milden/niedrigen Umgebungstemperaturen in Betrieb und der Verdichter bleibt für zu kurze Zeit AUS (weniger als 3-5 Minuten), müssen Sie kontrollieren, welcher der folgenden Gründe für die Fehlfunktion ursächlich ist: <ul style="list-style-type: none"> <li>1. Die Taupunktsonde T1 misst die Temperatur nicht richtig - stellen Sie sicher, dass der Fühler gut in die Sonde eingeführt ist.</li> <li>2. Die Wärmeisolierung der Taupunktsonde T1 ist beschädigt - ersetzen Sie die Wärmeisolierung.</li> <li>3. Die Umgebungstemperatur ist zu hoch oder die Raumlüftung ist unzureichend - sorgen Sie für ausreichende Ventilation.</li> <li>4. Das Magnetventil EVL funktioniert nicht korrekt - siehe entsprechende Angaben.</li> <li>5. Das Kontrollventil - falls installiert - ist blockiert (offen) - wenden Sie sich für einen</li> </ul> </li> <li>⇒ Austausch an einen Servicetechniker von BEKO.</li> </ul>

## Wartung, Fehlerbehebung, Ersatzteile und Abbau

---

- ◆ Der Ventilator der Verflüssigers funktioniert nicht
  - ⇒ Prüfen Sie die elektrische Verkabelung.
  - ⇒ PV-Druckschalter ist defekt. Setzen Sie sich mit einem BEKO-Servicetechniker in Verbindung.
  - ⇒ RA 330-960 eco 3Phasen - Stromschutz (siehe FU1-FU2 im Schaltplan) ausgelöst. Stromschutz rücksetzen und kontrollieren, ob der Trockner nun läuft.
  - ⇒ Es gibt ein Leck im Kältekreis – setzen Sie sich mit einem BEKO Servicetechniker in Verbindung.
  - ⇒ Wenn der Ventilator immer noch nicht funktioniert, tauschen Sie ihn aus.

---

- ◆ Taupunkt zu hoch.
  - ⇒ Der Trockner startet nicht – siehe entsprechenden Punkt.
  - ⇒ Der T1-Taupunktfühler erfasst die Temperatur nicht ordnungsgemäß – stellen Sie sicher, dass der Sensor bis zum Boden der Alu-Rohr-Tauchhülse geschoben ist.
  - ⇒ Der Kältemittelverdichter funktioniert nicht – siehe entsprechenden Punkt.
  - ⇒ Die Umgebungstemperatur ist zu hoch oder die Raumbelüftung unzureichend – sorgen sie für ausreichende Belüftung
  - ⇒ Die Eingangsluft ist zu heiß – stellen sie die Nennbedingungen wieder her.
  - ⇒ Der Eingangsluftdruck ist zu niedrig – stellen sie die Nennbedingungen wieder her.
  - ⇒ Der Eingangsluftdurchsatz ist höher als der Durchsatz des Trockners – reduzieren Sie die Durchflussrate – stellen sie die Nennbedingungen wieder her.
  - ⇒ Der Verflüssiger ist verschmutzt – bitte reinigen
  - ⇒ Der Verflüssiger-Ventilator funktioniert nicht – siehe entsprechenden Punkt
  - ⇒ Der Trockner leitet das Kondensat nicht ab – siehe entsprechenden Punkt.
  - ⇒ Wenn ESS=NEIN (siehe Abschnitt 11.12.7) – Das Heißgasbypassventil ist nicht mehr richtig eingestellt – setzen sie sich mit einem BEKO-Servicetechniker in Verbindung, um die Nenneinstellung wieder herzustellen.
  - ⇒ Wenn ESS = JA (siehe Abschnitt 11.12.7) - Der Taupunkt bei diesem Trockner schwankt (der Verdichter geht AN und AUS) und kann für einige Zeit höhere Werte als normal erreichen - warten Sie, bis der Verdichter startet und der Taupunkt wird auf niedrigere Temperatur sinkt.
  - ⇒ Es ist ein Leck im Kältekreis – setzen Sie sich mit einem BEKO-Servicetechniker in Verbindung.

---

- ◆ Taupunkt zu niedrig mit Parameter ESS=NEIN (siehe Abschnitt 11.12.7)
  - ⇒ Der Ventilator ist immer AN – überprüfen Sie die Verkabelung, kontrollieren Sie die Einstellung des PV Druckschalters oder ob dieser defekt ist - wenden Sie sich für einen Austausch an einen Servicetechniker von BEKO.
  - ⇒ Die Umgebungstemperatur ist zu niedrig – stellen Sie die Nennbedingungen wieder her.
  - ⇒ Das Heißgasbypassventil ist nicht mehr richtig eingestellt – setzen Sie sich mit einem BEKO-Servicetechniker in Verbindung, um die Nenneinstellung wiederherzustellen.

---





- ◆ Taupunkt zu niedrig mit Parameter ESS=JA (siehe Abschnitt 11.12.7)
  - ⇒ Der Taupunkt bei diesem Trockner schwankt (der Verdichter geht AN und AUS) und kann für einige Zeit niedrigere Werte als normal erreichen - warten Sie, bis der Taupunkt auf Normaltemperatur ansteigt.
  - ⇒ Der Kältemittelverdichter ist stets AN, auch wenn das Led  AUS ist – überprüfen Sie die Verkabelung oder ob das KC-Relais (falls installiert) defekt ist - tauschen Sie es gegebenenfalls aus.





---

- ◆ Extremer Druckabfall im Trockner.
  - ⇒ Der Trockner leitet das Kondensat nicht ab – siehe entsprechenden Punkt.
  - ⇒ Der Taupunkt ist zu niedrig – das Kondensat ist gefroren und blockiert die Luft – siehe entsprechenden Punkt.
  - ⇒ Wenn ESS=JA (siehe Abschnitt 11.12.7) - Die Taupunktsonde T1 misst die Temperatur nicht richtig und das Kondensat gefriert - stellen Sie sicher, dass der Fühler gut in die Sonde eingeführt ist.
  - ⇒ Prüfen Sie die flexiblen Verbindungsschläuche auf Verengungen.

◆ Der Trockner leitet das Kondensat nicht ab.	<ul style="list-style-type: none"> <li>⇒ Das Absperrventil am Kondensatauslass ist geschlossen – öffnen Sie es.</li> <li>⇒ Überprüfen Sie die elektrische Verkabelung.</li> <li>⇒ Der Taupunkt ist zu niedrig – das Kondensat ist gefroren – siehe entsprechenden Punkt.</li> <li>⇒ Der Kondensatableiter BEKOMAT funktioniert nicht ordnungsgemäß (siehe BEKOMAT-HANDBUCH).</li> <li>⇒ Druck am Drucklufteinlass ist zu niedrig und das Kondensat läuft nicht ab - stellen Sie die Sollwerte wieder her</li> </ul>
◆ Störung beim Kondensatableiten.	<ul style="list-style-type: none"> <li>⇒ Bitte lesen Sie in der separaten BEKOMAT-Installations- und Betriebsanleitung nach.</li> </ul>
◆ Wasser in der Leitung.	<ul style="list-style-type: none"> <li>⇒ Falls vorhanden – unbehandelte Luftströme durch die Bypass-Einheit – schließen Sie den Bypass.</li> <li>⇒ Der Trockner leitet das Kondensat nicht ab – siehe entsprechenden Punkt.</li> <li>⇒ Taupunkt zu hoch – siehe entsprechenden Punkt.</li> <li>⇒ Die dem Trockner nachgeschaltete Druckluftleitung befindet sich in sehr niedriger Umgebungstemperatur und die verbleibende Feuchtigkeit in der Druckluft kondensiert: es ist erforderlich, die Anlage des Druckluftverteilersystems zu überprüfen.</li> <li>⇒ Wenn ESS=JA (siehe Abschnitt 11.12.7) - Der Taupunkt dieses Trockners schwankt (der Verdichter geht AN und AUS). Bei niedrigen Umgebungstemperaturen (im Winter) kondensiert die in der Druckluft verbleibende Feuchtigkeit . ESS=NEIN einstellen (siehe Abschnitt 11.12.7)</li> </ul>
◆ Der innere Hitzeschutz des Verdichters wurde aktiviert	<ul style="list-style-type: none"> <li>⇒ Kontrollieren Sie welche Ursache dafür verantwortlich ist:               <ol style="list-style-type: none"> <li>1. Übermäßige Hitzebelastung - stellen Sie die Standardbetriebsbedingungen wieder her</li> <li>2. Der Lufteinlass ist zu heiß - stellen Sie die Sollbedingungen wieder her.</li> <li>3. Die Umgebungstemperatur ist zu hoch oder die Raumlüftung ist unzureichend – sorgen Sie für ausreichende Ventilation.</li> <li>4. Der Kondensator ist verschmutzt - reinigen Sie ihn.</li> <li>5. Der Ventilator funktioniert nicht - siehe entsprechenden Punkt.</li> <li>6. Wenn ESS=NEIN (siehe Abschnitt 11.12.7) - das Heißgas-Bypass-Ventil ist nicht eingestellt - wenden Sie sich zwecks Einstellung der Sollwerte an einen Servicetechniker von BEKO .</li> <li>7. Das Magnetventil EVL funktioniert nicht korrekt - siehe entsprechenden Punkt.</li> <li>8. Es gibt ein Leck im Kühlkreislauf - bitte wenden Sie sich an einen Servicetechniker von BEKO.</li> </ol> </li> <li>⇒ Warten Sie 30 Minuten und versuchen Sie es erneut.</li> </ul>
◆ Das Magnetventil EVL oder EVH funktioniert nicht richtig	<ul style="list-style-type: none"> <li>⇒ Das Magnetventil ist nicht aktiviert und es liegt keine Spannung an der Spule an - überprüfen Sie die Stromkabel.</li> <li>⇒ Das Magnetventil ist nicht aktiviert und es liegt keine Spannung an der Spule an – das innere Relais des DMC51 ist defekt - ersetzen Sie das DMC51.</li> <li>⇒ Das Magnetventil ist nicht aktiviert und es liegt Spannung an der Spule an - die Spule ist defekt - ersetzen Sie sie.</li> <li>⇒ Das Magnetventil ist nicht aktiviert und es liegt Spannung an der Spule an – das Magnetventil ist blockiert - wenden Sie sich zwecks Austausch an einen Servicetechniker von BEKO.</li> <li>⇒ Das Magnetventil ist stets aktiviert und es liegt stets Spannung an der Spule an - überprüfen Sie die Stromkabel.</li> <li>⇒ Das Magnetventil ist stets aktiviert und es liegt stets Spannung an der Spule an - das innere Relais des DMC51 ist defekt - ersetzen Sie das DMC51.</li> <li>⇒ Das Magnetventil ist stets aktiviert und es liegt keine Spannung an der Spule an – das Magnetventil ist blockiert - wenden Sie sich zwecks Austausch an einen Servicetechniker von BEKO.</li> </ul>

- ◆ Falls vorhanden: der HPS Hochdruckschalter ist ausgelöst.
- ⇒ Prüfen Sie, welcher der folgenden Gründe für das Auslösen verantwortlich ist:
1. Die Umgebungstemperatur ist zu hoch oder die Raumbelüftung unzureichend – sorgen Sie für ausreichende Belüftung
  2. Der Verflüssiger ist verschmutzt – bitte reinigen
  3. Der Verflüssiger-Ventilator funktioniert nicht – siehe entsprechenden Punkt
  4. Das Magnetventil EVL funktioniert nicht korrekt - siehe entsprechenden Punkt
- ⇒ Setzen Sie den Druckschalter zurück, indem Sie die Taste auf dem Regler selbst drücken – prüfen Sie die einwandfreie Funktion des Trockners.
- ⇒ Der HPS-Druckschalter ist defekt – setzen Sie sich wegen des Austausches mit einem BEKO-Servicetechniker in Verbindung.
- 
- ◆ Falls vorhanden: der LPS Niederdruckschalter ist ausgelöst.
- ⇒ Es gibt ein Leck im Kühlkreislauf - bitte wenden Sie sich an einen Servicetechniker von BEKO.
- ⇒ Das Magnetventil EVL funktioniert nicht korrekt - siehe entsprechenden Punkt.
- ⇒ Das Magnetventil EVH funktioniert nicht korrekt - siehe entsprechenden Punkt.
- ⇒ Das Heißgas-Bypass-Ventil ist defekt - wenden Sie sich für den Austausch an einen Servicetechniker von BEKO
- ⇒ Der Druckschalter stellt sich automatisch zurück, wenn die normalen Bedingungen zurückgesetzt werden– kontrollieren Sie die korrekte Funktion des Trockners.
- 
- ◆ Wenn T2 installiert ist: Der Alarm **Hdt** (Hdt) Temperatur am Verdichterablass ist zu hoch– wurde ausgelöst.
- ⇒ Kontrollieren Sie, welche der folgenden Ursachen den Alarm ausgelöst hat:
1. Übermäßige Hitzebelastung - stellen Sie die Standardbetriebsbedingungen wieder her.
  2. Der Lufteinlass ist zu heiß - stellen Sie die Sollbedingungen wieder her.
  3. Die Umgebungstemperatur ist zu hoch oder die Raumlüftung ist unzureichend – sorgen Sie für ausreichende Ventilation.
  4. Der Kondensator ist verschmutzt - reinigen Sie ihn.
  5. Der Ventilator funktioniert nicht - siehe entsprechenden Punkt.
  6. Der Ventilator ist stets AN - überprüfen Sie die Verkabelung, kontrollieren Sie die Einstellung des PV Druckschalters oder ob dieser defekt ist - wenden Sie sich für einen Austausch an einen Servicetechniker von BEKO.
  7. Der T2 Fühler ist defekt - tauschen Sie ihn aus.
  8. Wenn ESS=NEIN (siehe Abschnitt 11.12.7) - das Heißgas-Bypass-Ventil ist nicht eingestellt - wenden Sie sich zwecks Einstellung der Sollwerte an einen Servicetechniker von BEKO .
  9. Das Magnetventil EVL funktioniert nicht korrekt - siehe entsprechenden Punkt.
  10. Es gibt ein Leck im Kühlkreislauf - bitte wenden Sie sich an einen Servicetechniker von BEKO.
- 
- ◆ Der Alarm **toC** (toC), - AN/AUS - Zyklen des Verdichters treten zu häufig auf – wurde ausgelöst
- ⇒ Wenn ESS=JA (siehe Abschnitt 11.12.7) - Der Kühlmittelverdichter muss für eine Mindestzeit AN bleiben (ungefähr 6 Minuten), innerhalb der gegebenenfalls das DMC51 das Magnetventil EVH aktiviert, welches ein Heißgas-Bypass-Ventil in Gang setzt. Um ein Gefrieren zu vermeiden, wenn der Taupunkt zu stark sinkt obwohl das Heißgas-Bypass-Ventil in Betrieb ist, stellt sich der Verdichter vor seiner Mindestlaufzeit (ungefähr 6 Minuten) AUS. Geschieht dies zu häufig, wird der Alarm (TOC) aktiviert, um Schäden am Verdichter zu vermeiden.
- ⇒ Kontrollieren Sie, welche der folgenden Ursachen den Alarm ausgelöst hat:
1. Der Lufteinlass ist zu kalt - stellen Sie die Sollbedingungen wieder her.
  2. Die Umgebungstemperatur ist zu niedrig - stellen Sie die Sollbedingungen wieder her.
  3. Das Heißgas-Bypass-Ventil ist nicht eingestellt - wenden Sie sich zwecks Einstellung der Sollwerte an einen Servicetechniker von BEKO.
  4. Das Magnetventil EVH funktioniert nicht korrekt - siehe entsprechenden Punkt.
- 
- ◆ Der Alarm **ICE** (ICE) wurde ausgelöst
- ⇒ Kontrollieren Sie, welche der folgenden Ursachen den Alarm ausgelöst hat:
1. Der Lufteinlass ist zu kalt - stellen Sie die Sollbedingungen wieder her.
  2. Die Umgebungstemperatur ist zu niedrig - stellen Sie die Sollbedingungen wieder her.
  3. Der Kühlmittelverdichter ist stets AN, auch wenn das Led AUS ist - überprüfen
  4. Sie die Verkabelung oder ob das KC-Relais (falls installiert) defekt ist - tauschen Sie es gegebenenfalls aus.

- ◆ DMC51 – LED  ist AN oder blinkt
- ⇒ Wenn das LED  blinkt: einer oder mehrere Alarme wurden ausgelöst und auf dem Bildschirm erscheint **OFF** und der aktivierte Alarm.
- ⇒ Wenn das LED  leuchtet: einer oder mehrere Alarme müssen zurückgesetzt werden und auf dem Bildschirm erscheint **OFF** sowie die Alarme, die nicht mehr gültig sind aber noch nicht zurückgesetzt wurden.
- ⇒ Die Alarme werden über folgende Hinweise angezeigt:
1. : **LP** LP - LPS Druckschalter aktiviert (Niedrigdruck) – siehe entsprechendes Kapitel.
  2. : **Hdt** Hdt - Ablasstemperatur des Verdichters ist zu hoch (Sonde T2) – siehe entsprechendes Kapitel.
  3. : **ICE** ICE - Temperatur im Austauscherelement ist zu niedrig (Sonde T1) - der Taupunkt ist zu niedrig - siehe entsprechendes Kapitel.
  4. : **toC** toC – AN/AUS -Zyklen des Verdichters treten zu häufig auf – Verdichter wurde wiederholt vor seiner Mindestlaufzeit (ungefähr 6 Minuten) AUS gestellt – siehe entsprechendes Kapitel.
  5. : **PF1** PF1 - Ausfall der Temperatursonde T1 (Taupunkt) - überprüfen Sie die Verkabelung und/oder tauschen Sie die Sonde aus.
  6. : **PF2** PF2 - Ausfall der Temperatursonde T2 (Verdichterablass) - wenn die Sonde T2 installiert ist: überprüfen Sie die Verkabelung und/oder tauschen Sie die Sonde aus; wenn die Sonde T2 nicht installiert ist: überprüfen Sie die Verkabelung und/oder tauschen Sie den Widerstand R aus.
- HINWEIS: nach Problemlösung müssen die Alarme zurückgestellt werden (drücken Sie gleichzeitig 3 Sekunden die  +  Tasten).**

- ◆ DMC51 – LED  ist AN oder blinkt
- ⇒ Blinkt LED  sind ein oder mehrere Servicewarnungen aktiv
- ⇒ Leuchtet LED  auf: ein oder mehrere Servicewarnungen müssen noch zurückgestellt werden. Der Bildschirm zeigt die Temperatur des Taupunkts und die aktuellen oder noch nicht zurückgestellten Servicewarnungen.
- ⇒ Die Servicewarnungen werden über folgende Hinweise angezeigt:
1. : **Hdp** Hdp - Taupunkt zu hoch (höher als Einstellungswert HdS) – siehe entsprechendes Kapitel.
  2. : **Ldp** Ldp - Taupunkt zu niedrig – siehe entsprechendes Kapitel.
  3. : **SrV** SrV - Service - Wartungsmeldung Frist abgelaufen (SrV Parameter) – geplante Wartung durchführen und Stundenzähler zurücksetzen.
- HINWEIS: nach Problemlösung müssen die Alarme zurückgestellt werden (drücken Sie gleichzeitig 3 Sekunden die  +  Tasten).**

### 12.3 Empfohlene Ersatzteile

Eine Ersatzteilliste ist auf einem entsprechenden Aufkleber auf der Innenseite des Trockners aufgedruckt. Auf diesem Aufkleber ist jedes Ersatzteil mit seiner ID-Nummer und der dazu gehörigen Ersatzteilnummer gekennzeichnet. Es folgt die Vergleichstabelle zwischen ID-Nummern und den als Referenz dienenden Explosionszeichnungen mit ihren Beschreibungen und der in den Trocknern installierten Anzahl.

ID N.	BESCHREIBUNG	DP RA eco																
		20	35	50	70	110	135	190	240	330	370	490	630	750	870	960		
2	LPS	Druckschalter											1	1	1	1	1	
4	HPS	Druckschalter											1	1	1	1	1	
5	PV	Druckschalter	1	1	1	1	1	1	1	1	1	1	1	1	1	1	1	
6	MC	Kompressor	1	1	1	1	1	1	1	1	1	1	1	1	1	1	1	
7		Heißgas-Bypassventil	1	1	1	1	1	1	1	1	1	1	1	1	1	1	1	
9	MV	Kompletter Ventilator											1	1	1	1	1	
9.1	MV	Ventilatormotor	1	1	1	1	1	1	1	1	1							
9.2		Ventilatorflügel	1	1	1	1	1	1	1	1	1							
9.3		Ventilatorgitter	1	1	1	1	1	1	1	1	1							
10		Filtertrockner	1	1	1	1	1	1	1	1	1	1	1	1	1	1	1	
12	BT	Temperatursonde	1	1	1	1	1	1	1	1	2	2	2	2	2	2	2	
17	DMC51	Anzeigemodul	1	1	1	1	1	1	1	1	1	1	1	1	1	1	1	
		Hauptmodul	1	1	1	1	1	1	1	1	1	1	1	1	1	1	1	1
		Verbindungskabel hauptmodul - anzeigemodul	1	1	1	1	1	1	1	1	1	1	1	1	1	1	1	1
21	ELD	Elektronischer Kondensatableiter BEKOMAT	1	1	1	1	1	1	1	1	1	1	1	1	1	1	1	1
		Service-Einheit für BEKOMAT	1	1	1	1	1	1	1	1	1	1	1	1	1	1	1	1
22	S1	Blinkschalter	1	1	1	1	1	1										
	QS	Hauptschalter							1	1	1	1	1	1	1	1	1	1
82	CHV	Kontrollventil									1	1	1	1	1	1	1	1
86	EVL	Flüssigkeitsmagnetventil	1	1	1	1	1	1	1	1	1	1	1	1	1	1	1	1
		Elektrospule Flüssigkeitsmagnetventil	1	1	1	1	1	1	1	1	1	1	1	1	1	1	1	1
87	EVH	Heißgasmagnetventil	1	1	1	1	1	1	1	1	1	1	1	1	1	1	1	1
		Elektrospule Heißgasmagnetventil	1	1	1	1	1	1	1	1	1	1	1	1	1	1	1	1
	KC	Relais							1	1	1	1	1	1	1	1	1	1

ID N.	BESCHREIBUNG	DP RA-C eco & DP RA-R eco							
		330	370	490	630	750	870	960	
2	LPS	Druckschalter	1	1	1	1	1	1	1
4	HPS	Druckschalter	1	1	1	1	1	1	1
5	PV	Druckschalter	1	1	1	1	1	1	1
6	MC	Kompressor	1	1	1	1	1	1	1
7		Heißgas-Bypassventil	1	1	1	1	1	1	1
9	MV	Kompletter Ventilator	1	1	1	1	1	1	1
10		Filtertrockner	1	1	1	1	1	1	1
12	BT	Temperatursonde	2	2	2	2	2	2	2
17	DMC51	Anzeigemodul	1	1	1	1	1	1	1
		Hauptmodul	1	1	1	1	1	1	1
		Verbindungskabel hauptmodul - anzeigemodul	1	1	1	1	1	1	1
21	ELD	Elektronischer Kondensatableiter BEKOMAT	1	1	1	1	1	1	1
		Service-Einheit für BEKOMAT	1	1	1	1	1	1	1
22	S1	Blinkschalter	1	1	1	1	1	1	1
	QS	Hauptschalter	1	1	1	1	1	1	1
86	EVL	Flüssigkeitsmagnetventil	1	1	1	1	1	1	1
		Elektrospule Flüssigkeitsmagnetventil	1	1	1	1	1	1	1
87	EVH	Heißgasmagnetventil	1	1	1	1	1	1	1
		Elektrospule Heißgasmagnetventil	1	1	1	1	1	1	1
60	FU	Gerätesicherungsausrüstung	1	1	1	1	1	1	1
	KC1	Schütz	1	1	1	1	1	1	1
	TF	Umspanner	1	1	1	1	1	1	1

## 12.4 Wartungsarbeiten am Kältekreis



### Vorsicht! Kältemittel!

Wartungs- und Instandhaltungsarbeiten an Kältesystemen dürfen nur von BEKO-Servicetechnikern gemäß den örtlichen Vorschriften durchgeführt werden.

Die Gesamtmenge an Kältemittel im System muss zu Recyclingzwecken, Wertstoffrückgewinnung oder Entsorgung aufgefangen werden.

**Das Kältemittel darf nicht in die Umwelt entsorgt werden.**

Bei Lieferung ist der Trockner betriebsbereit und befüllt mit einem Kältemittel der Sorte R134a oder R407C.



Sollten Sie ein Kältemittelleck feststellen, setzen Sie sich bitte mit einem BEKO-Servicetechniker in Verbindung. Vor jeglichem Eingriff ist der Raum zu durchlüften.

Wenn der Kältekreis aufgefüllt werden muss, wenden Sie sich ebenfalls an einen BEKO-Servicetechniker.

Die Kältemittelsorte und Menge finden Sie auf dem Typenschild des Trockners.

Eigenschaften der verwendeten Kältemittel:

Kältemittel	Chemische Formel	MIK	GWP
R134a - HFC	CH <sub>2</sub> FCF <sub>3</sub>	1000 ppm	1430
R407C - HFC	R32/125/134a (23/25/52) CHF <sub>2</sub> CF <sub>3</sub> /CH <sub>2</sub> F <sub>2</sub> /CH <sub>2</sub> FCF <sub>3</sub>	1000 ppm	1773.85

## 12.5 Demontage des Trockners

Bei Abbau des Trockners müssen alle zur Anlage gehörenden Teile und Betriebsmittel getrennt und gesondert entsorgt werden.



Komponente	Material
Kältemittel	R407C, R134a, Öl
Dach und Trägerelemente	Baustahl, Epoxidanstrich
Kältemittelverdichter	Stahl, Kupfer, Aluminium, Öl
Alu-Wärmetauscher	Aluminium
Verflüssigereinheit	Aluminium, Kupfer, Baustahl
Rohr	Kupfer
Ventilator	Aluminium, Kupfer, Stahl
Ventil	Messing, Stahl
Kondensatableiter BEKOMAT	PVC, Aluminium, Stahl
Isoliermaterial	Synthetisches Gummi ohne FCKW, Polystyrol, Polyurethan
Elektrisches Kabel	Kupfer, PVC
Elektrische Teile	PVC, Kupfer, Messing



Wir empfehlen Ihnen, die gültigen Sicherheitsvorschriften für die Entsorgung eines jeden Materialtyps zu befolgen.

Das Kältemittel enthält Schmieröltröpfchen, die vom Verdichter freigesetzt werden.

Das Kältemittel darf nicht in die Umwelt entsorgt werden. Es muss mit einem geeigneten Gerät aus dem Trockner abgesaugt und dann einer Sammelstelle zugeführt werden.

13 Anhänge

13.1 Trocknerabmessungen

13.1.1 Trocknerabmessungen DRYPOINT RA 20-70 eco

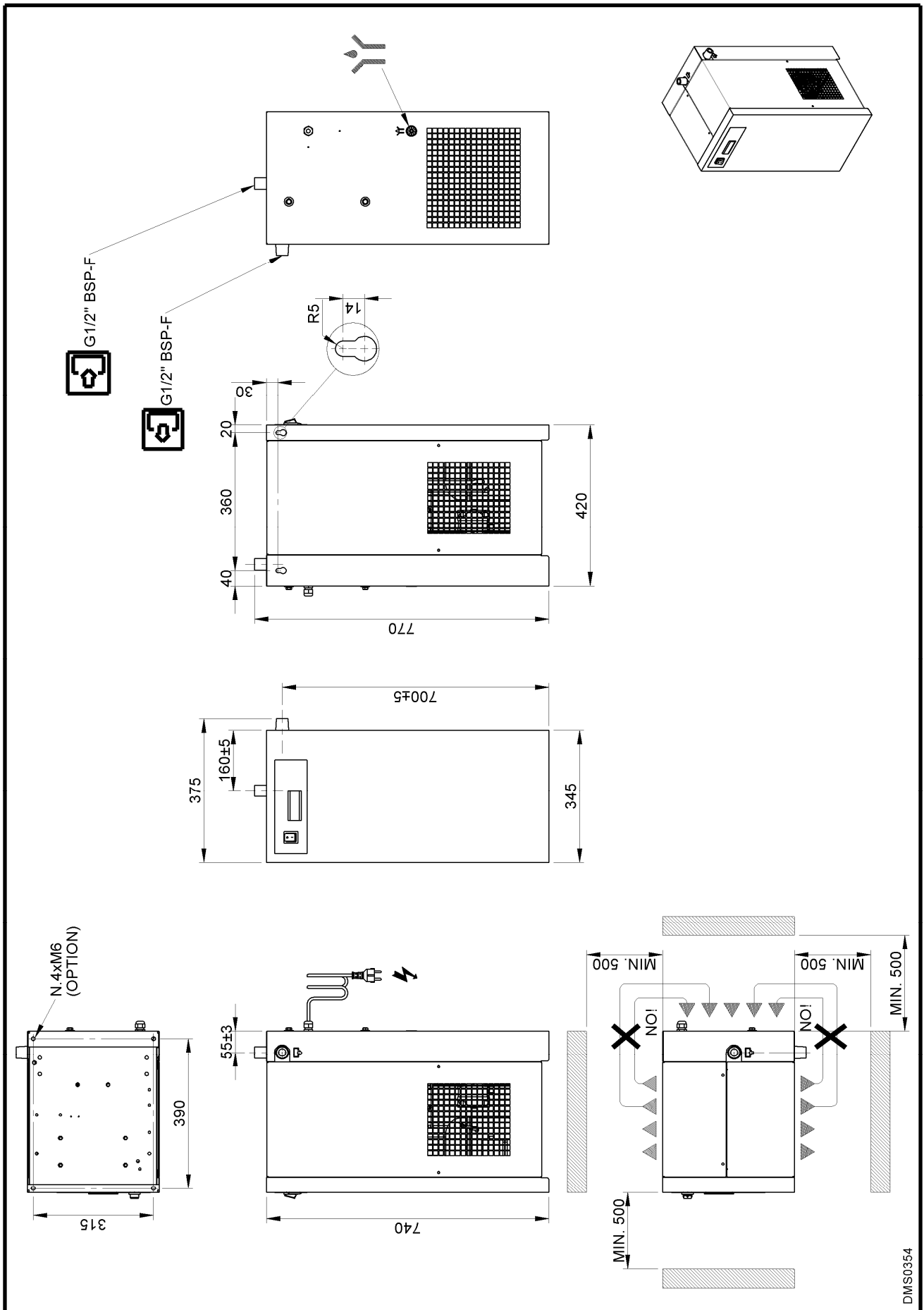

DMS0354

13.1.2 Trocknerabmessungen DRYPOINT RA 110-135 eco

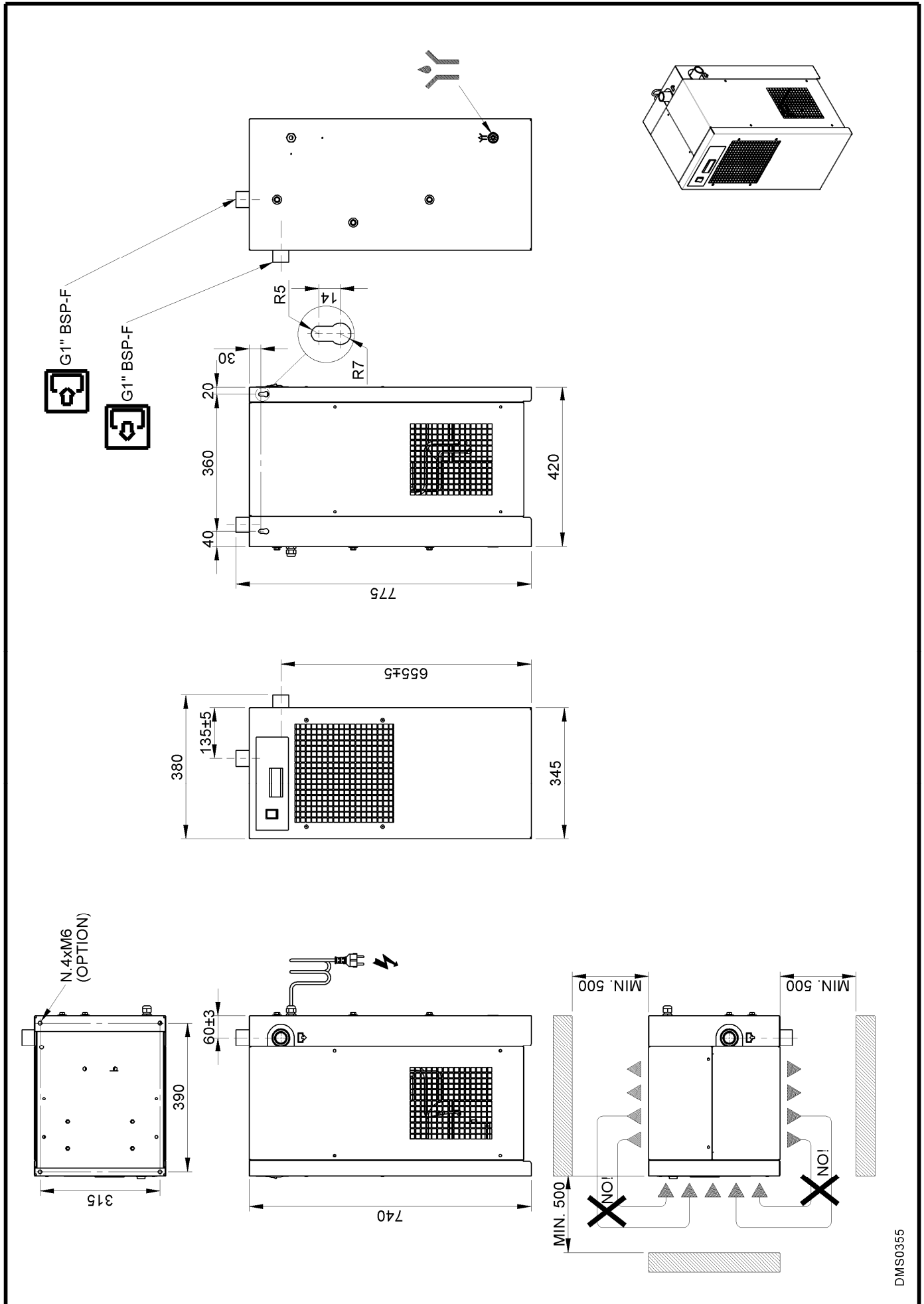

DMS0355

13.1.3 Trocknerabmessungen DRYPOINT RA 190-240 eco

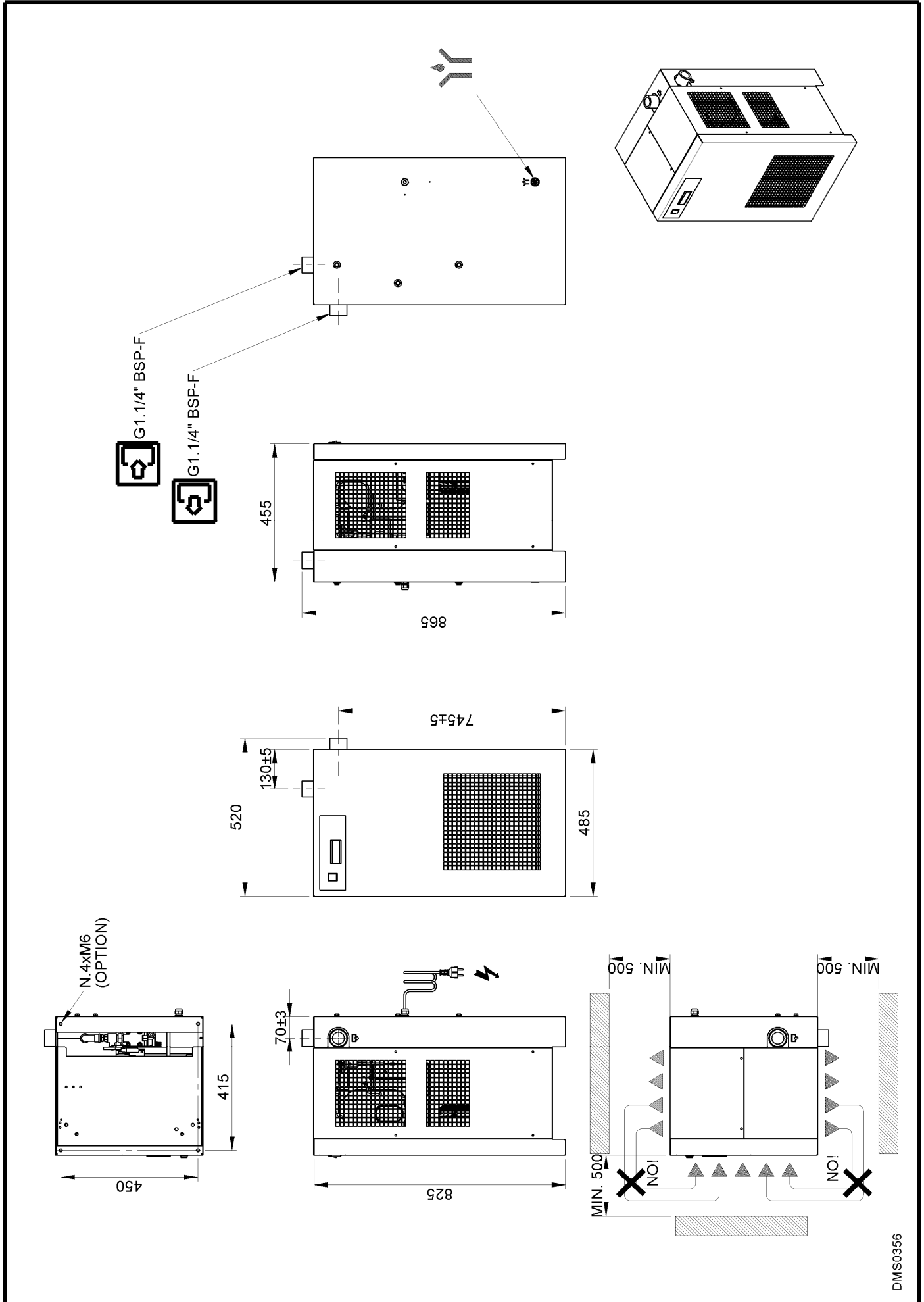

DMS0356

13.1.4 Trocknerabmessungen DRYPOINT RA 330-370 eco

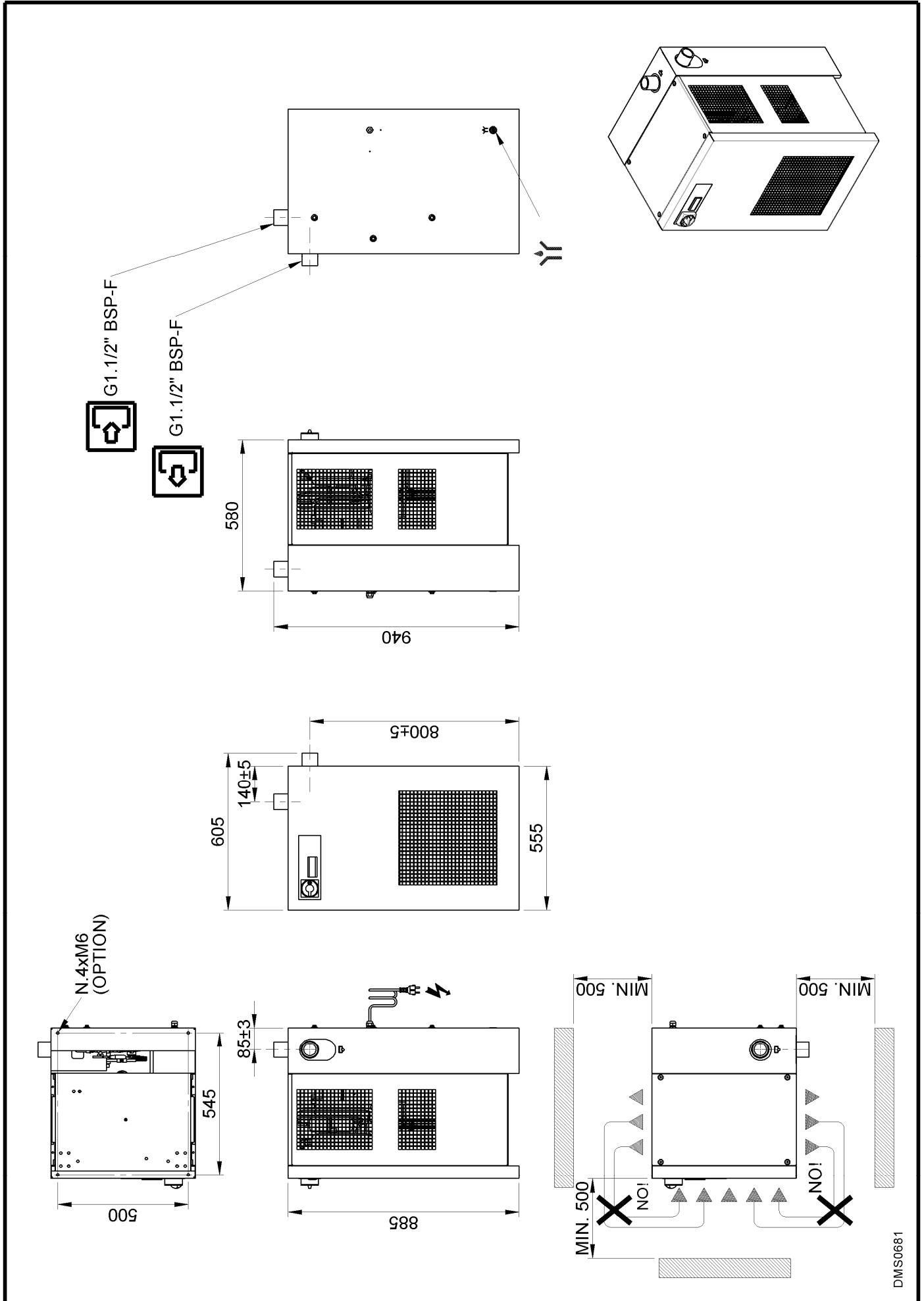

DMS0681

13.1.5 Trocknerabmessungen DRYPOINT RA 490-630 eco

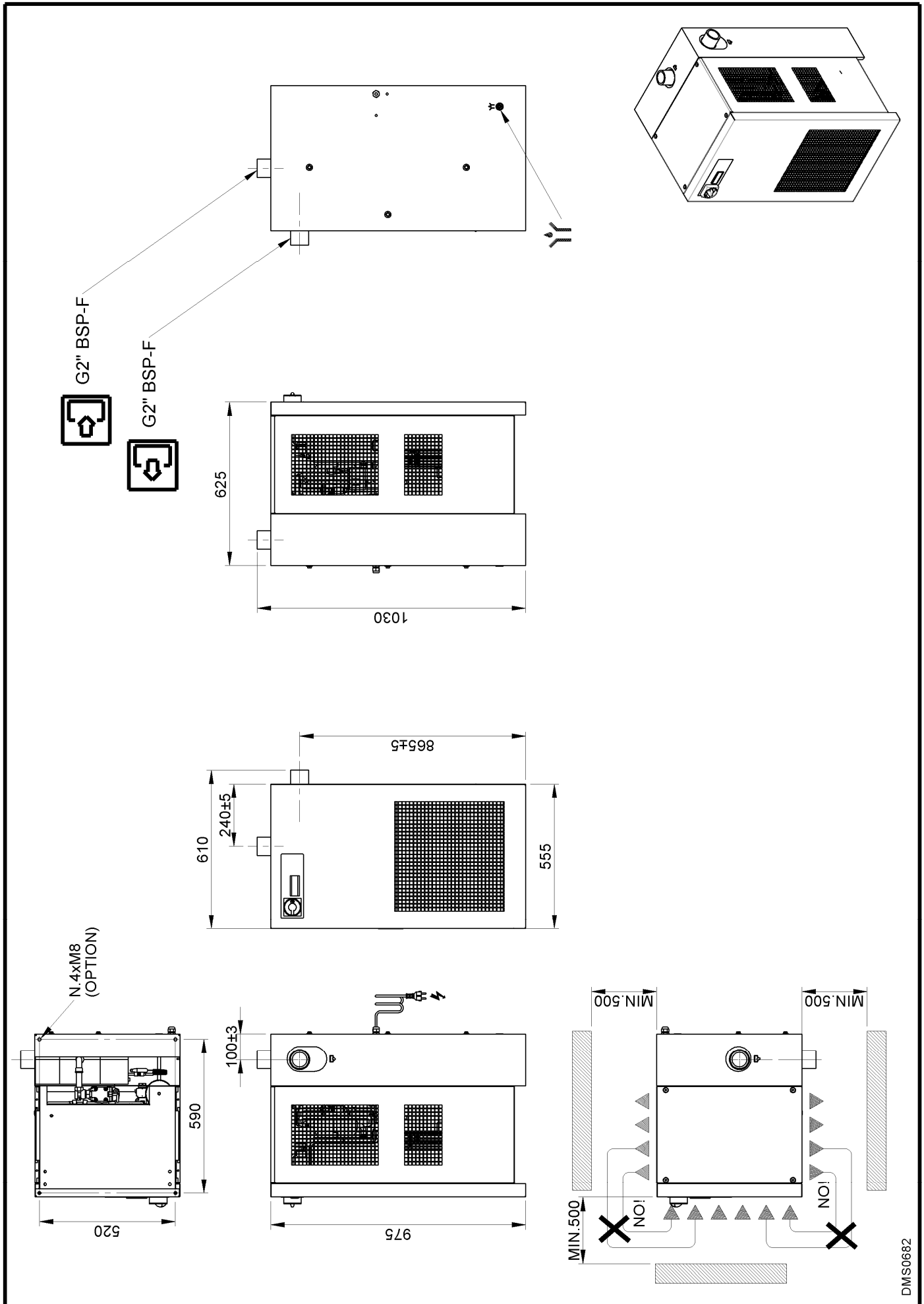

DMS0682

13.1.6 Trocknerabmessungen DRYPOINT RA 750-960 eco

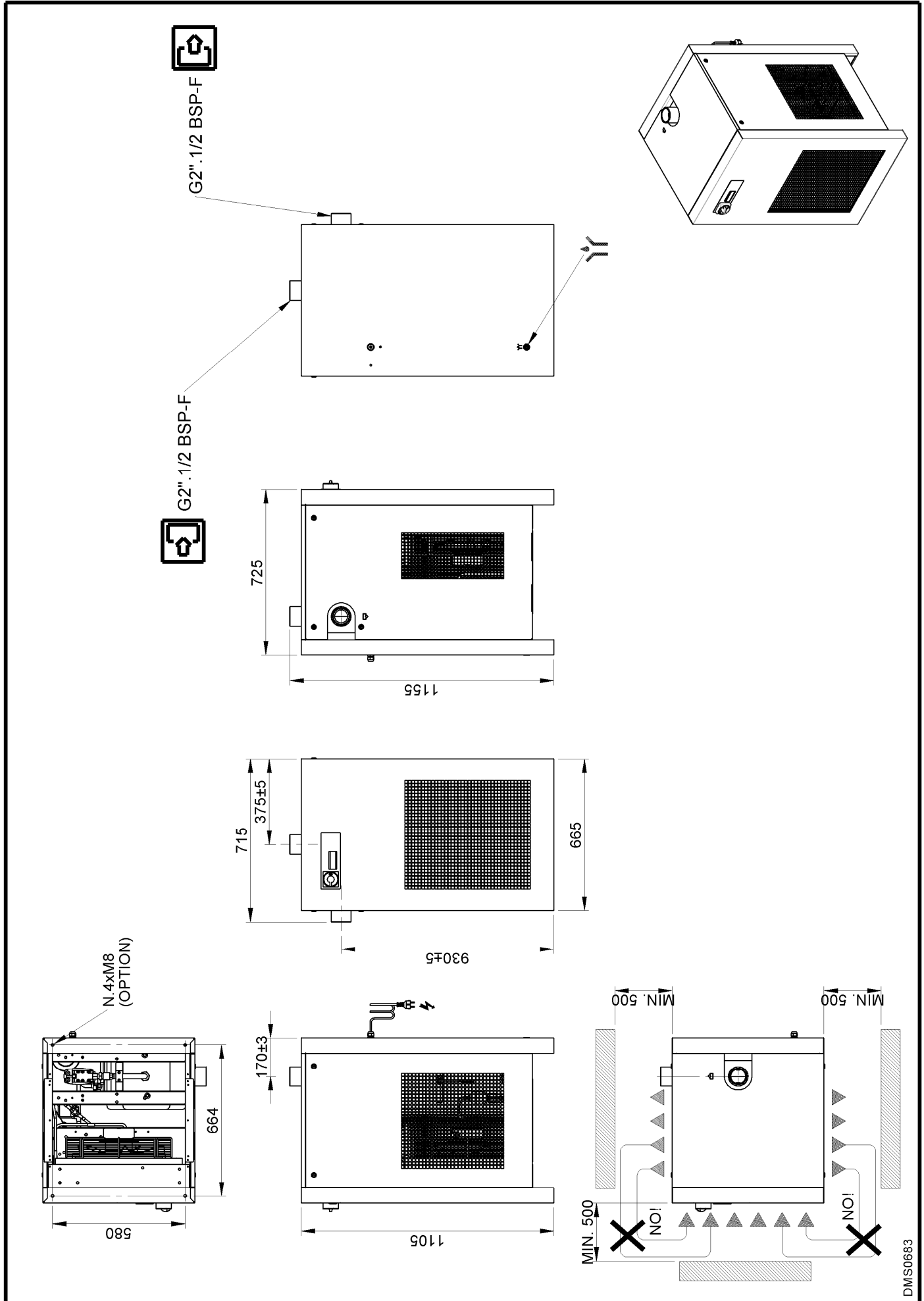

DMS0683

13.1.7 Trocknerabmessungen DRYPOINT RA 330-370 eco 3Phasen

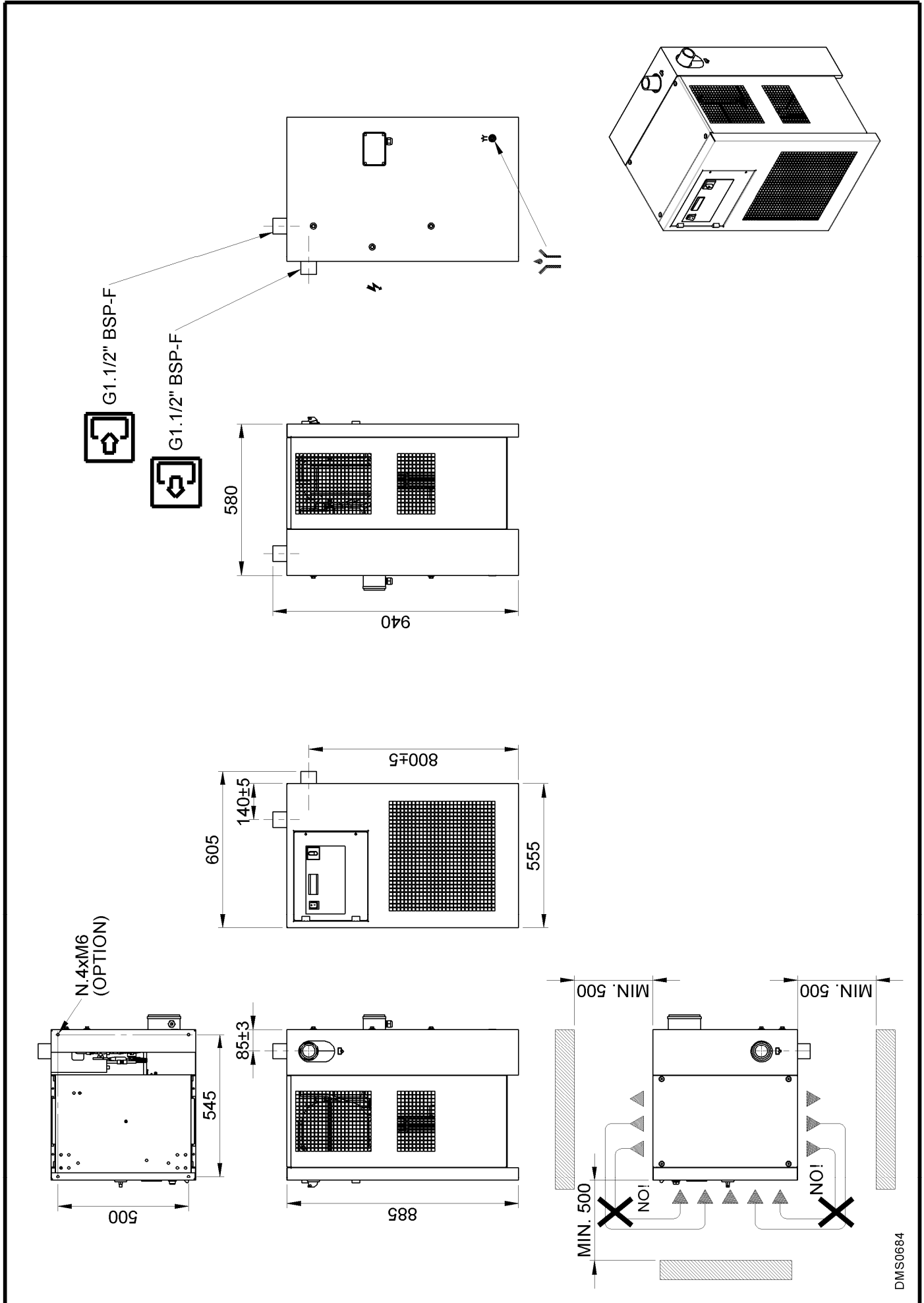

DMS0684

13.1.8 Trocknerabmessungen DRYPOINT RA 490-630 eco 3Phasen

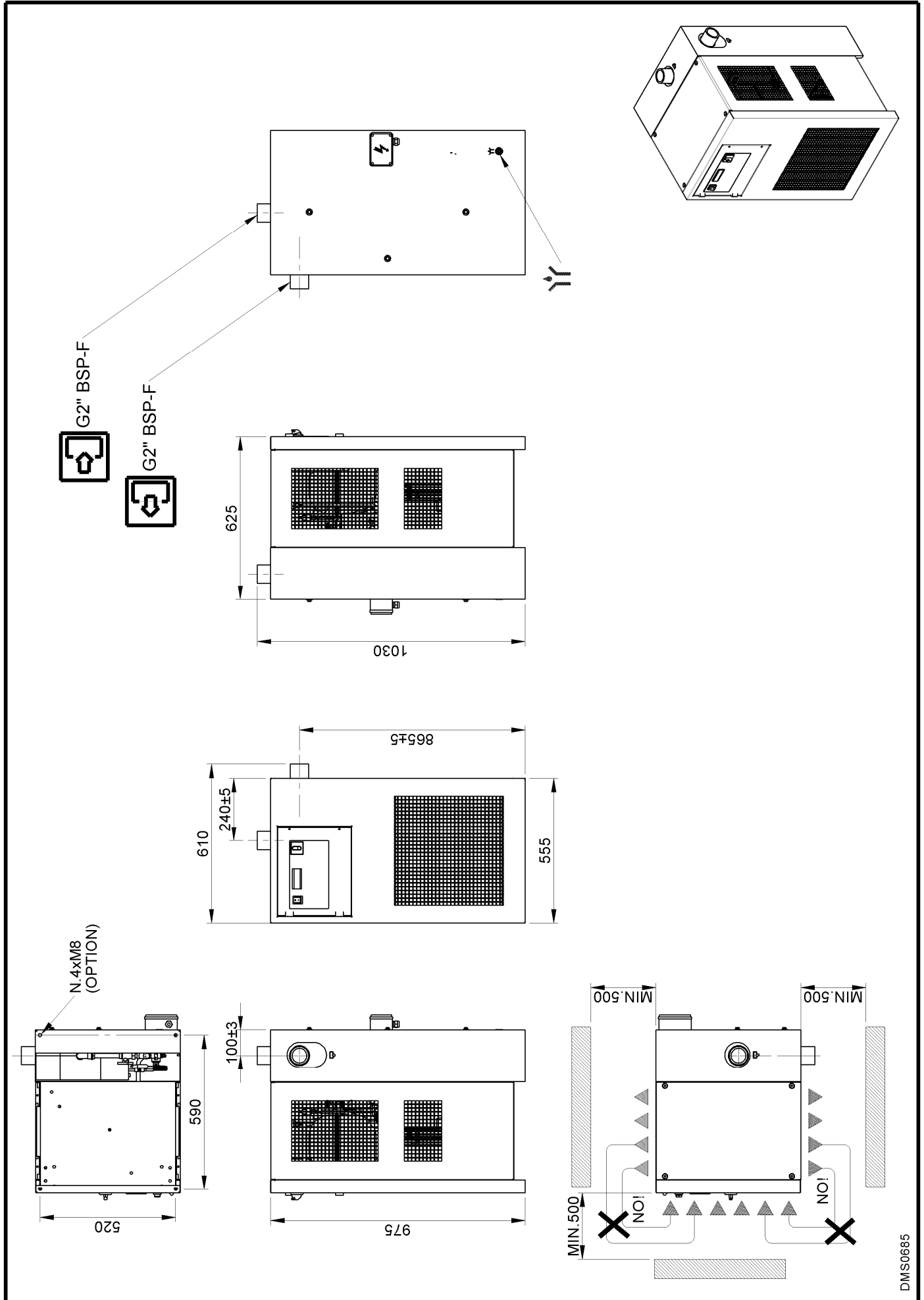

DMS0685

13.1.9 Trocknerabmessungen DRYPOINT RA 750-960 eco 3Phasen

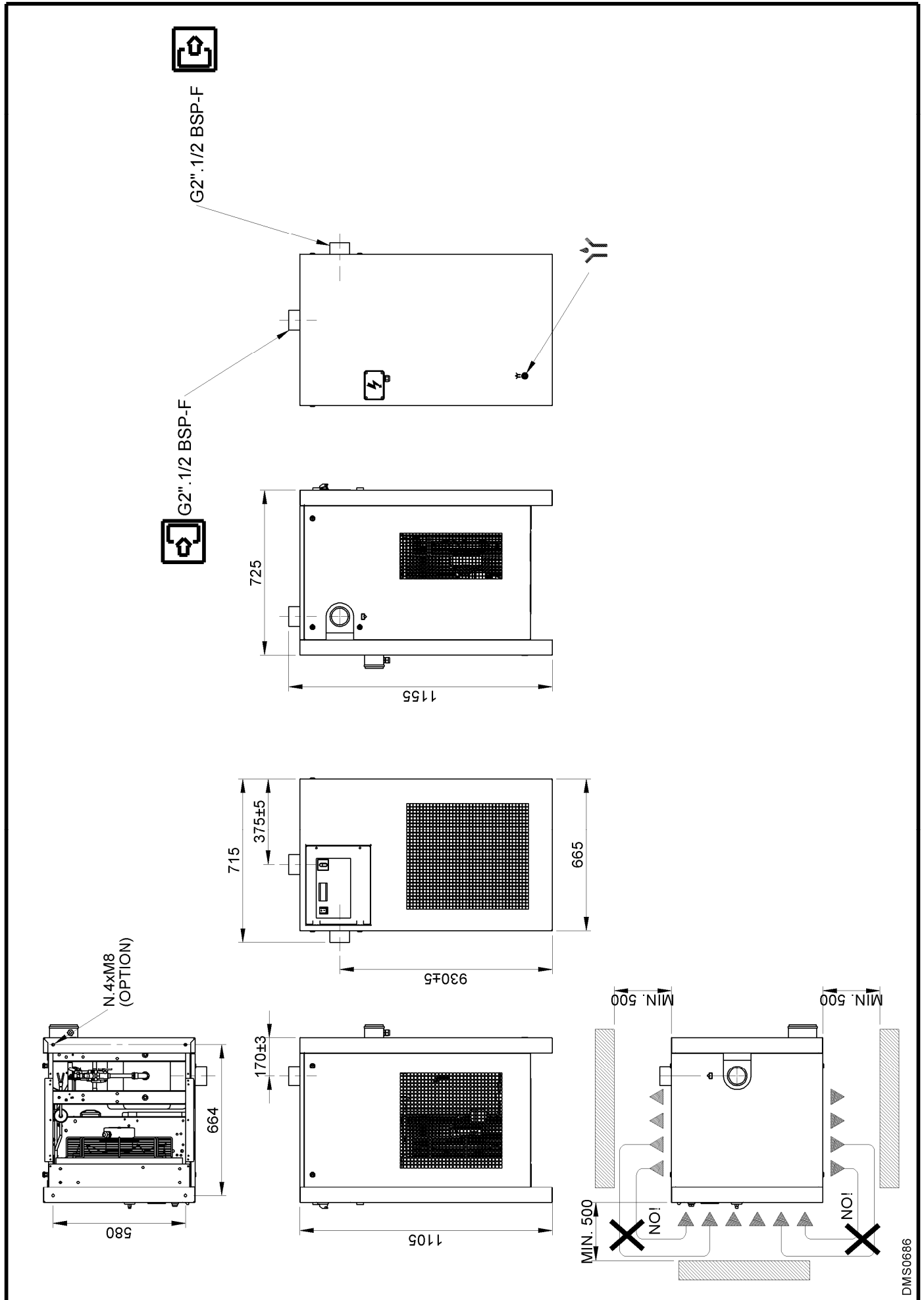

DMS0686

## 13.2 Explosionszeichnung

### 13.2.1 Komponenten der Explosionszeichnung

<b>1</b> Alu-Trocken-Modul	<b>51</b> Frontplatte
<b>1.1</b> Isoliermaterial	<b>52</b> Rückwand
<b>2</b> Kältemitteldruckschalter LPS	<b>53</b> Rechte Seitenwand
<b>4</b> Kältemitteldruckschalter HPS	<b>54</b> Linke Seitenwand
<b>5</b> Kältemittel Ventilator-Druckschalter PV	<b>55</b> Abdeckung
<b>6</b> Kompressor	<b>56</b> Bodenplatte
<b>7</b> Heißgas-Bypassventil	<b>57</b> Oberplatte
<b>8</b> Verflüssiger	<b>58</b> Stützträger
<b>9</b> Verflüssiger Ventilator	<b>59</b> Haltebügel
<b>9.1</b> Motor	<b>60</b> Schaltfeld
<b>9.2</b> Flügel	<b>61</b> Elektrischer Verbindungsstecker
<b>9.3</b> Gitter	<b>62</b> Elektrokasten
<b>10</b> Filtertrockner	<b>66</b> QE Tür
<b>11</b> Kapillarröhrchen	<b>81</b> Ablaufschema Aufkleber
<b>12</b> T1 Temperatursonde (Taupunkt)	<b>82</b> Kontrollventil CHV
<b>13</b> Kondensatableiter Serviceventil	<b>83</b> Betriebsventil– Hochdruckseite
<b>17</b> Lufttrockner Steuerung	<b>84</b> Betriebsventil– Niederdruckseite
<b>21</b> Bekomat Ableiter	<b>86</b> Flüssigkeitsmagnetventil EVL
<b>22</b> Hauptschalter	<b>87</b> Heißgasmagnetventil EVH
<b>36</b> Flüssigkeitsabscheider	

13.2.2 Explosionszeichnung DRYPOINT RA 20-35 eco

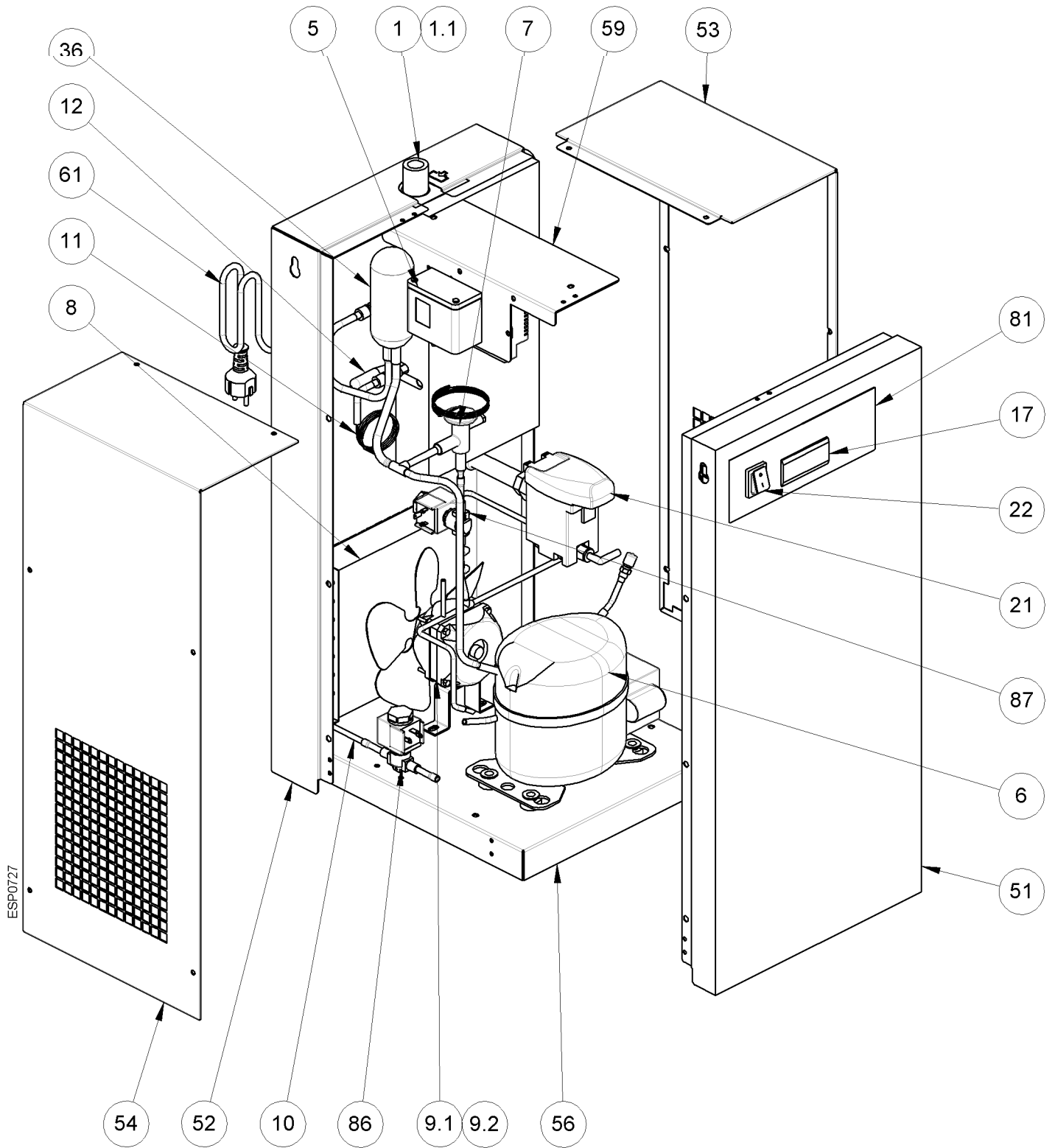

13.2.3 Explosionszeichnung DRYPOINT RA 50-70 eco

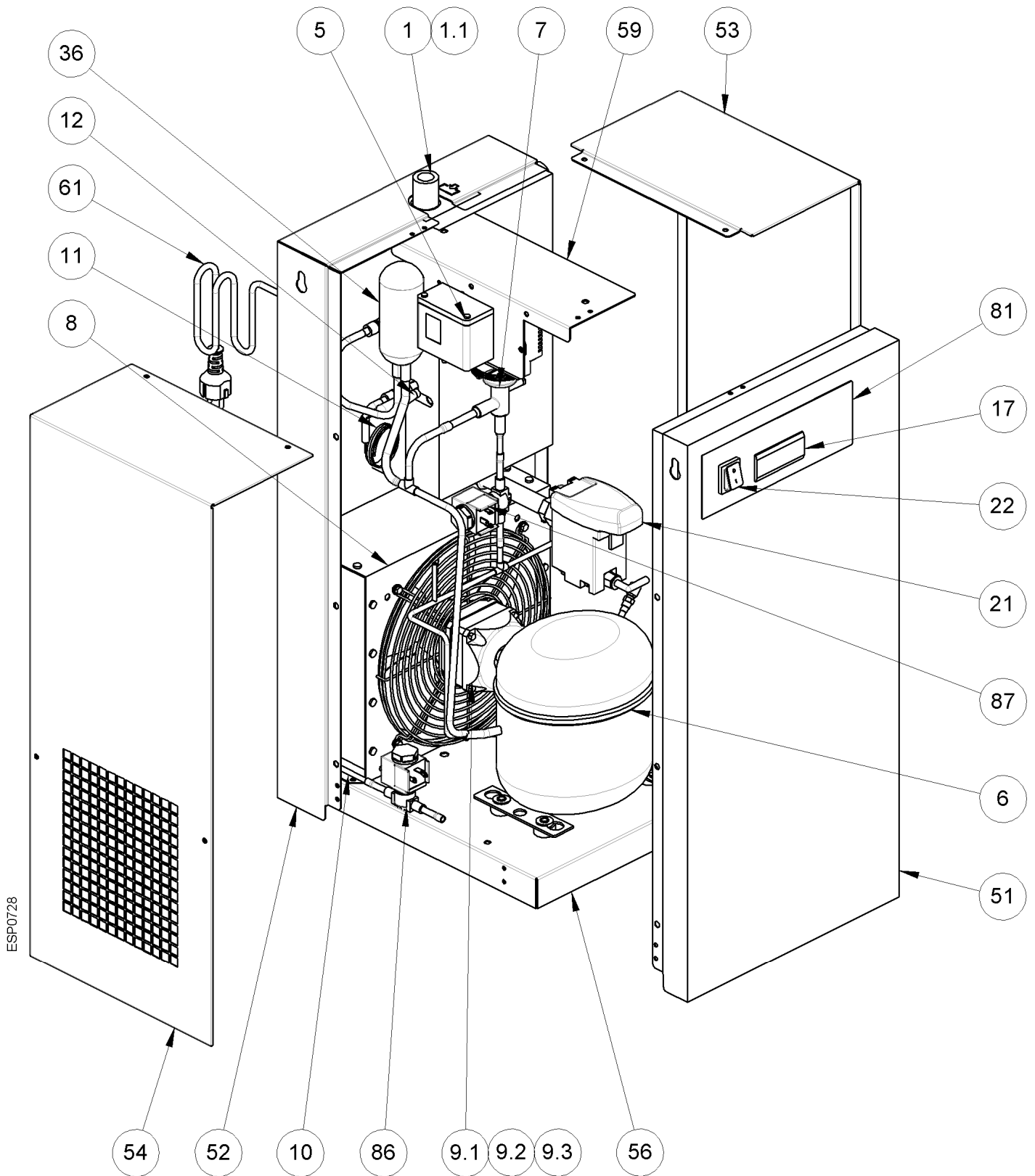

13.2.4 Explosionszeichnung DRYPOINT RA 110-135 eco

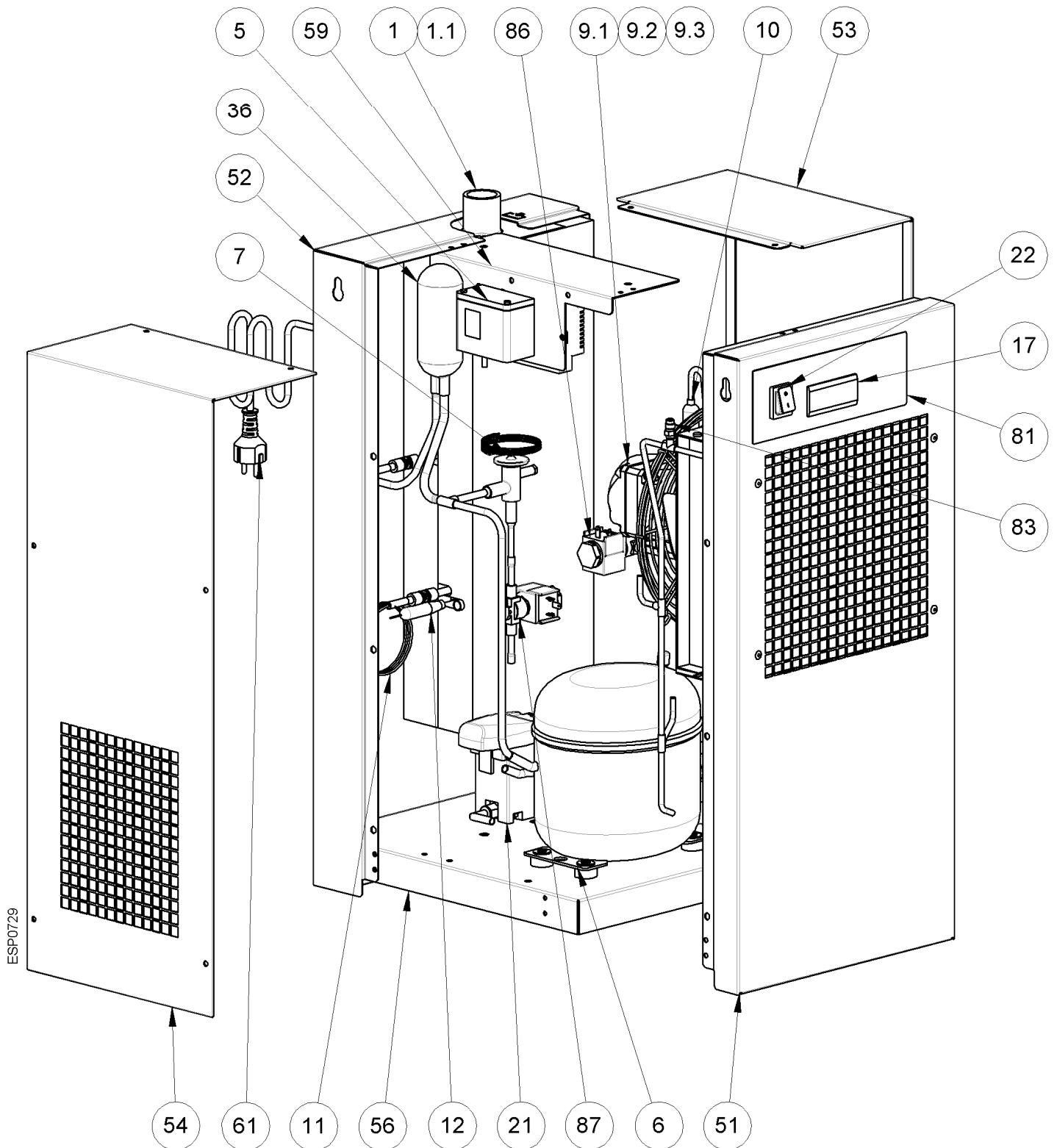

13.2.5 Explosionszeichnung DRYPOINT RA 190-240 eco

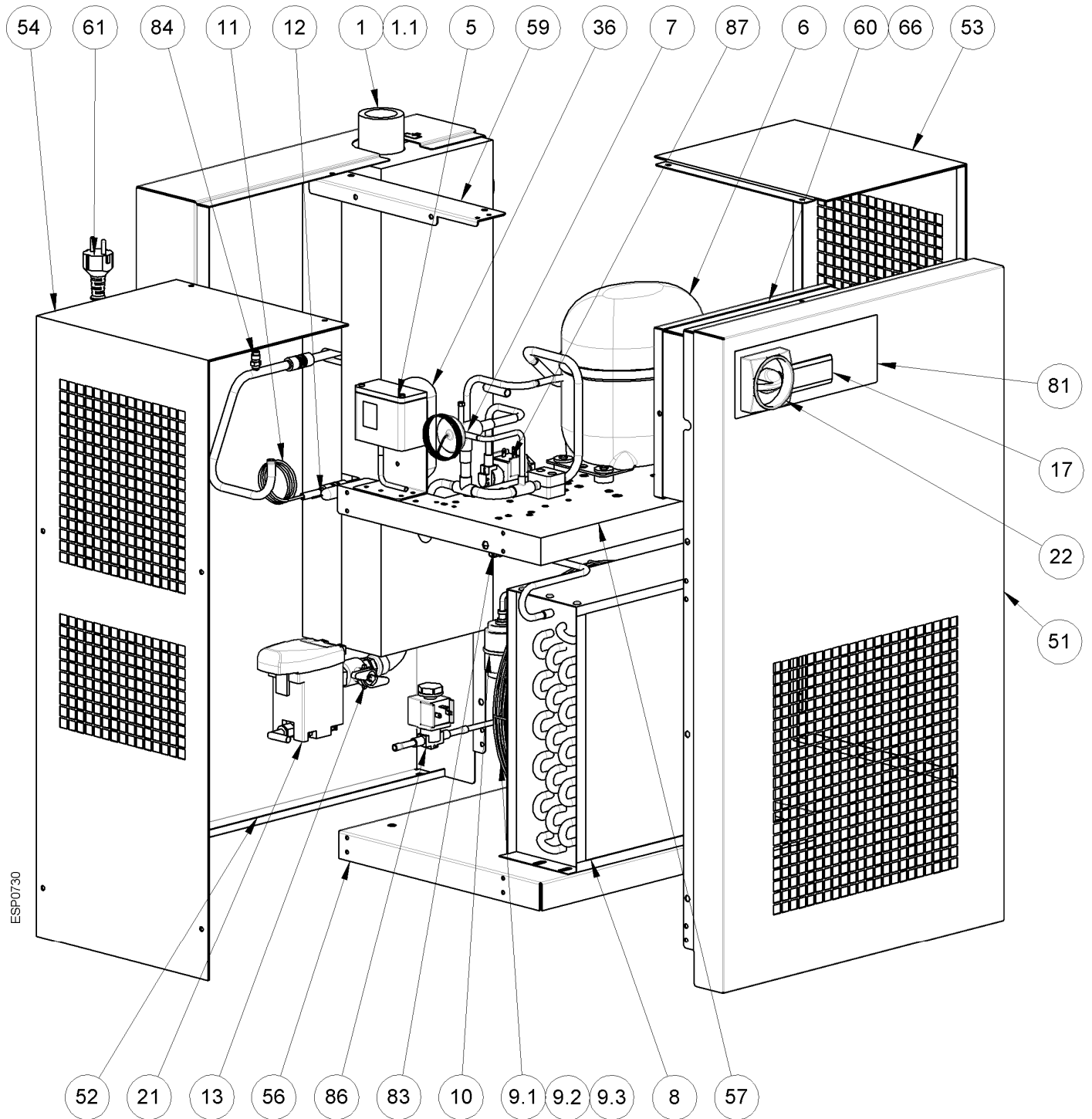

13.2.6 Explosionszeichnung DRYPOINT RA 330-370 eco

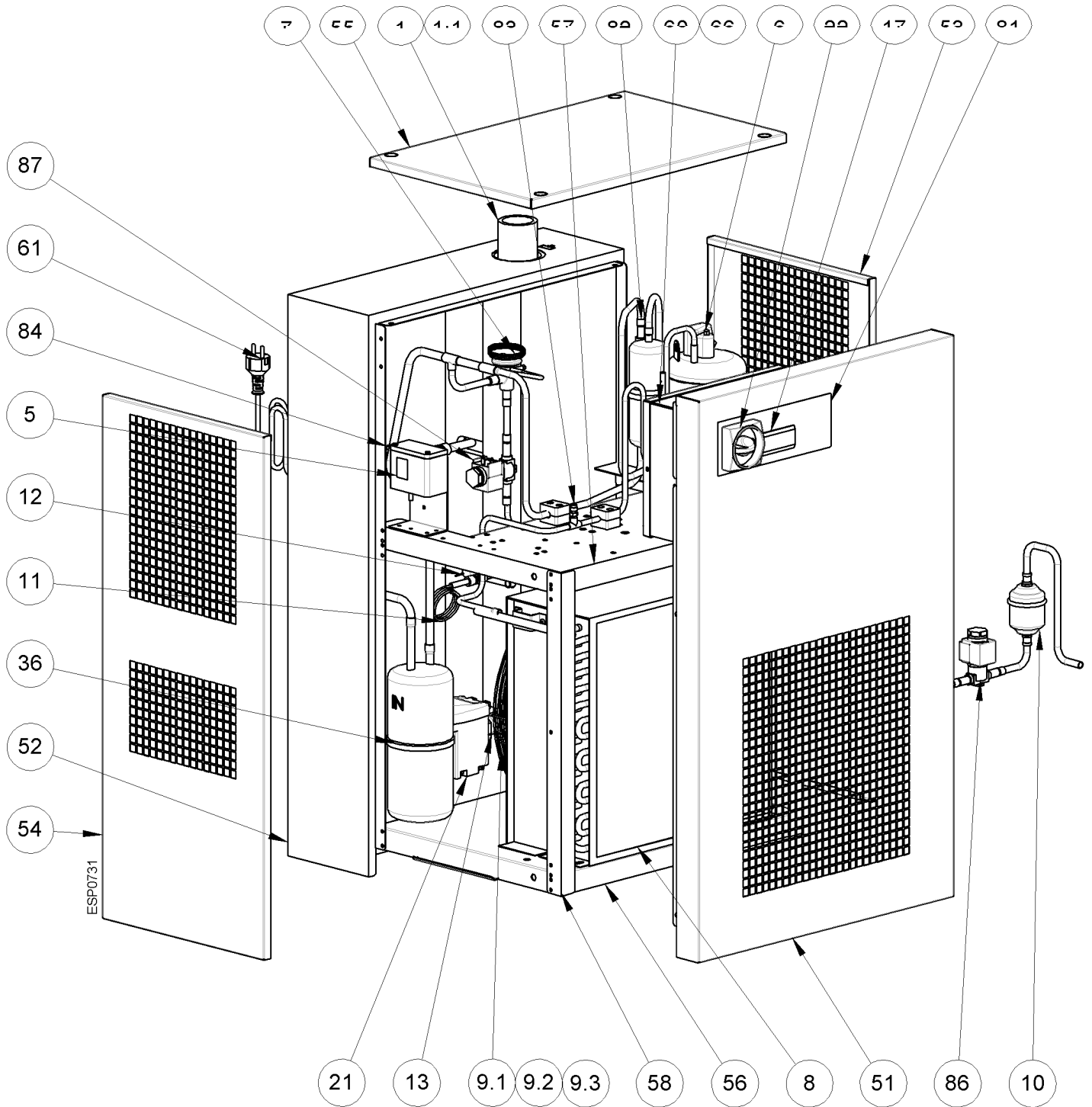

13.2.7 Explosionszeichnung DRYPOINT RA 490-630 eco

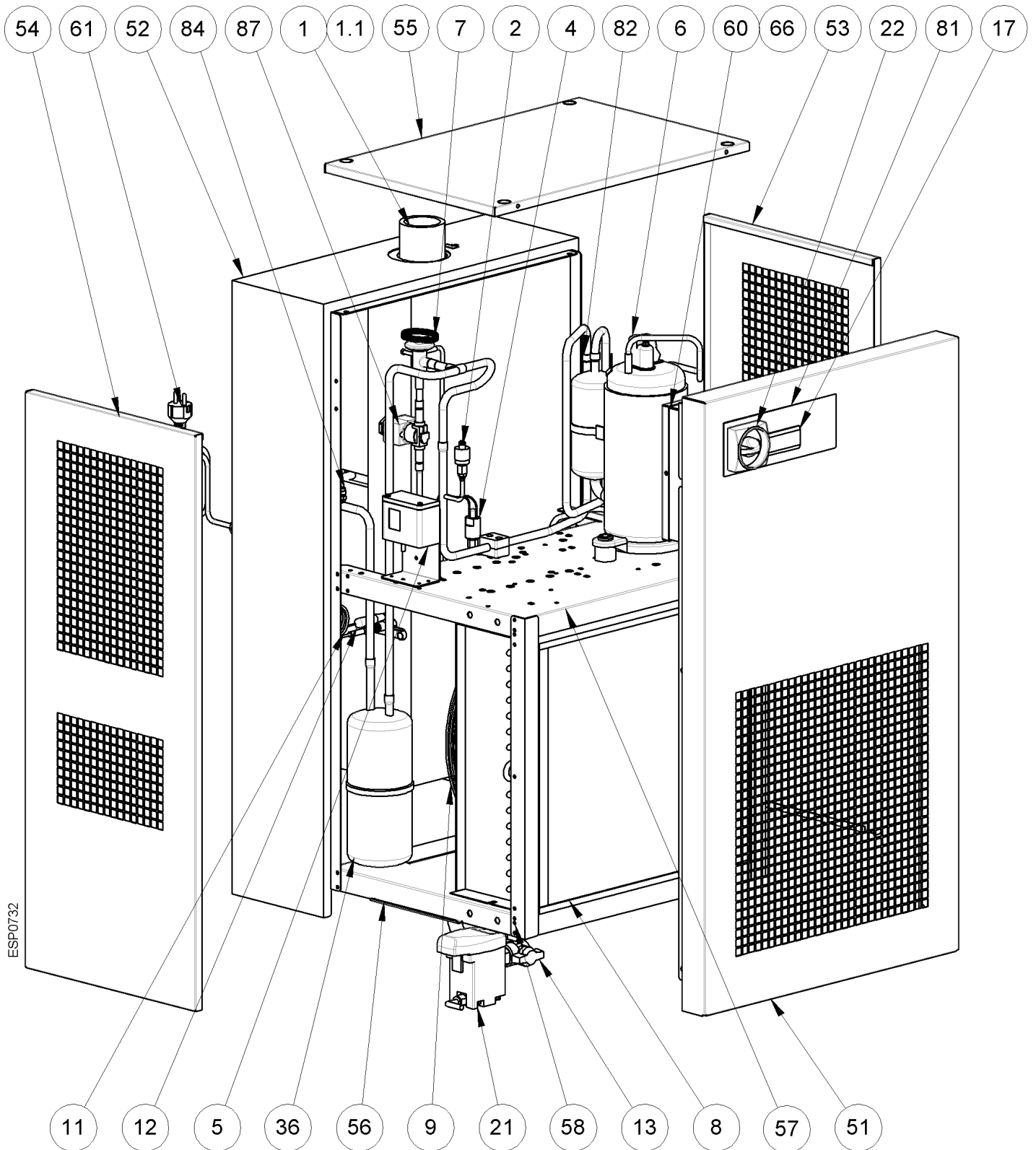

13.2.8 Explosionszeichnung DRYPOINT RA 750-960 eco

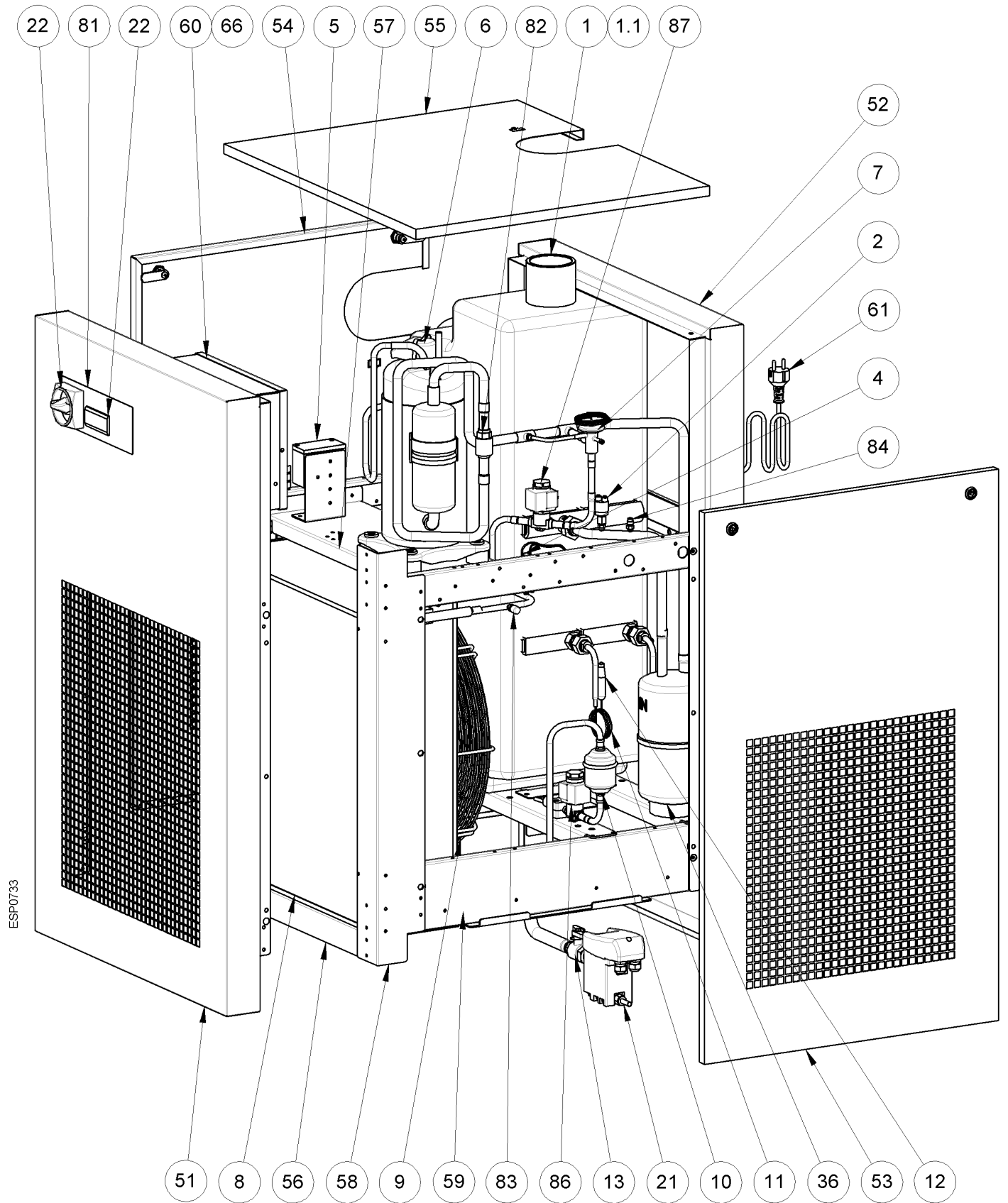

ESP0733

13.2.9 Explosionszeichnung DRYPOINT RA 330-370 eco 3phase

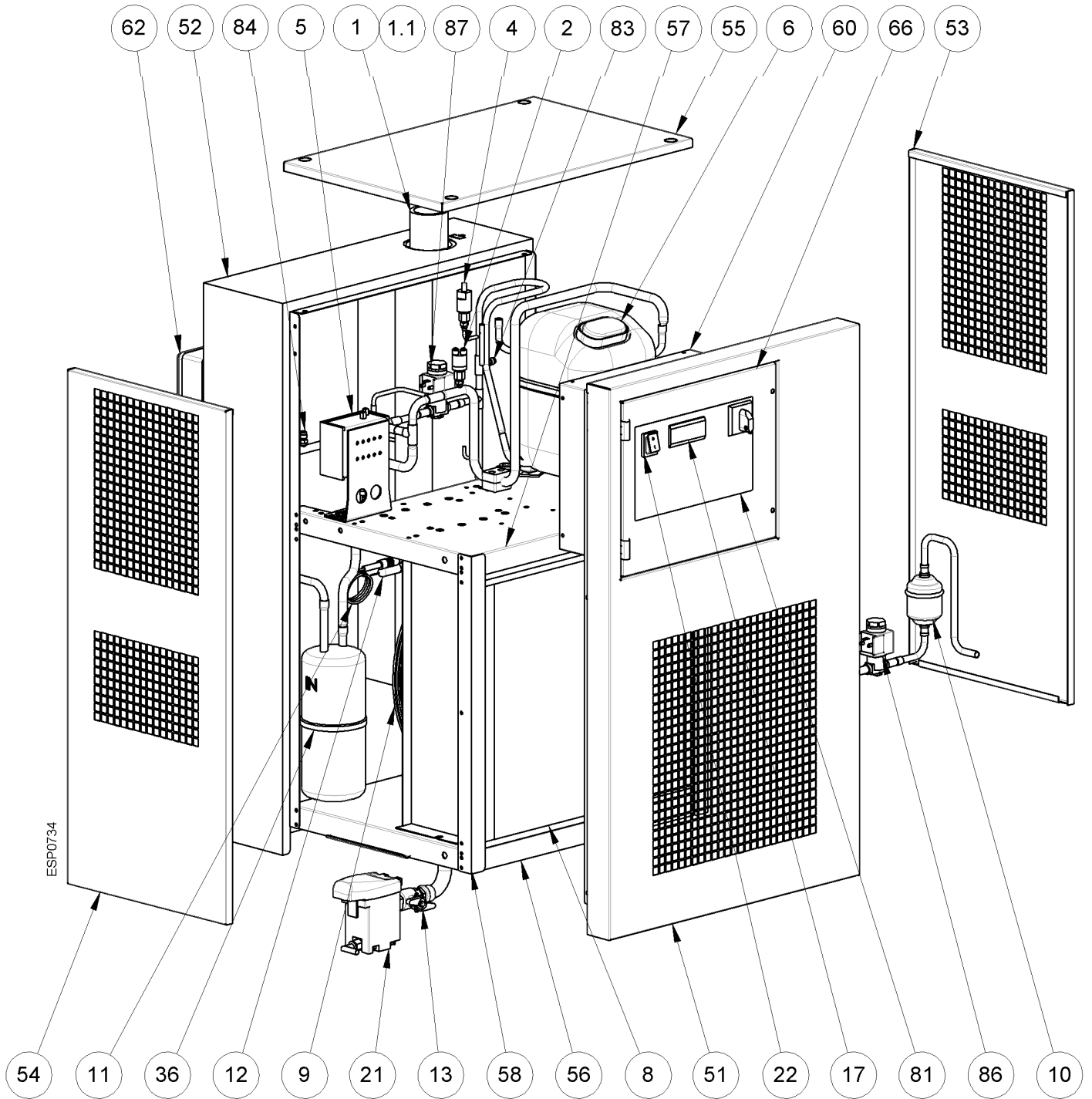

13.2.10 Explosionszeichnung DRYPOINT RA 490-630 eco 3phase

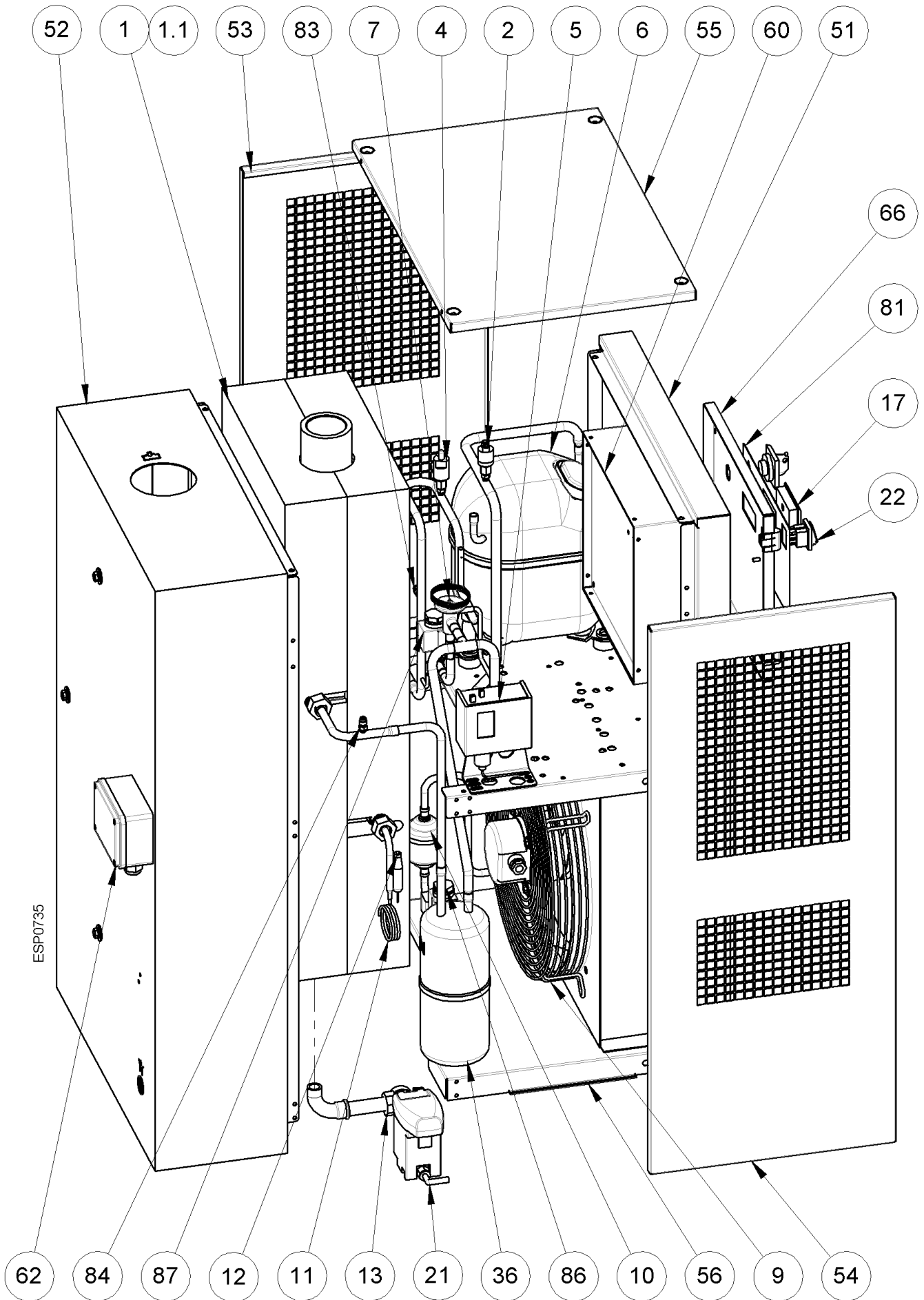

13.2.11 Explosionszeichnung DRYPOINT RA 750-960 eco 3phase

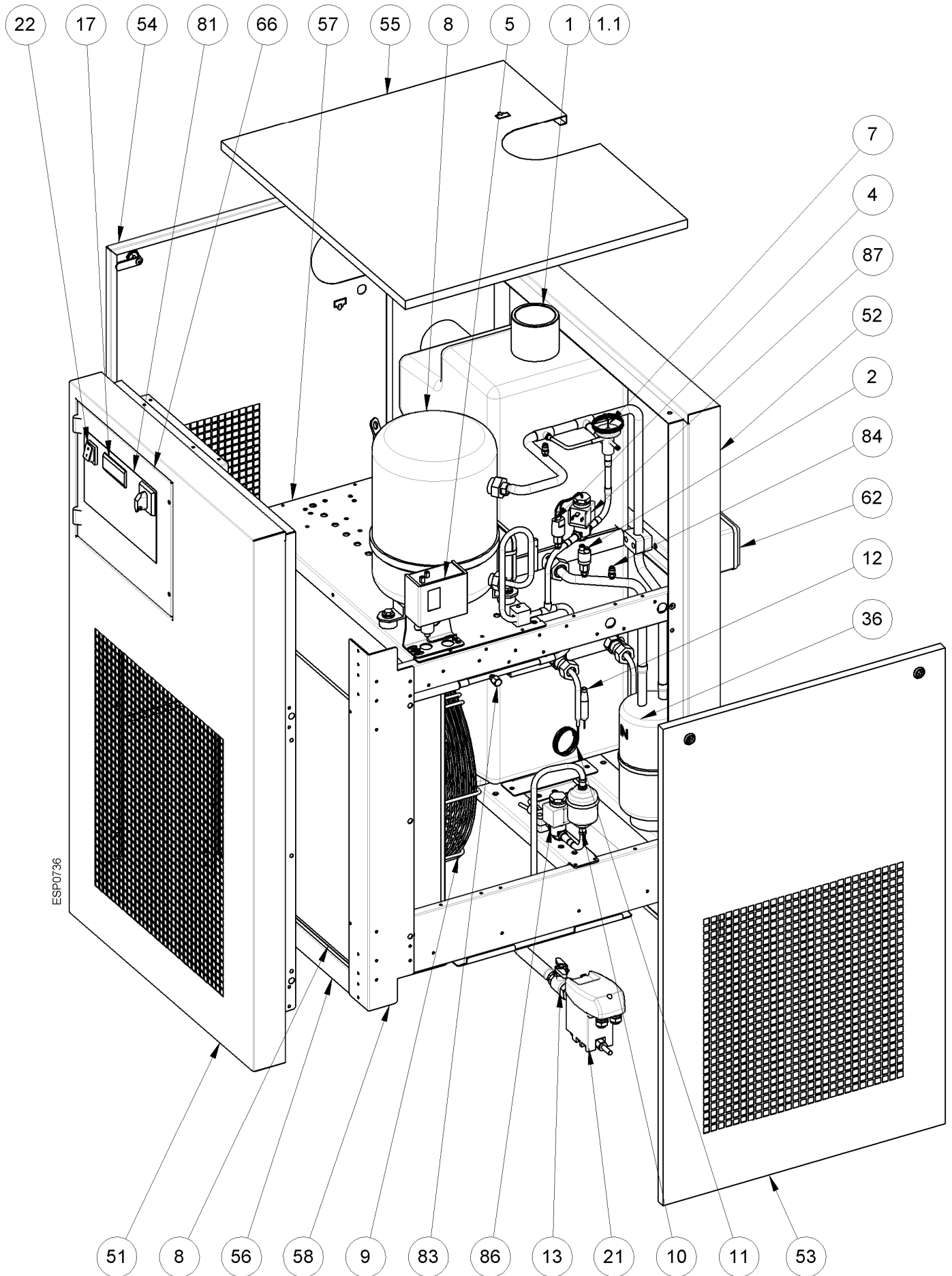

### 13.3 Schaltpläne

#### 13.3.1 Schaltplan – Verzeichnis der Komponenten

<b>MC</b>	:	Kompressor		
		<b>KT</b>	:	Kompressor Wärmeschutz
		<b>KR</b>	:	Kompressor Einschaltrelais (falls installiert)
		<b>CS</b>	:	Kompressor Anlaufkondensator (falls installiert)
		<b>CR</b>	:	Kompressor Betriebskondensator (falls installiert)
<b>MV</b>	:	Verflüssiger Ventilator		
		<b>CV</b>	:	Ventilator Anlaufkondensator (falls installiert)
<b>DMC51</b>	:	DMC51 Hauptmodul - Lufttrocknersteuerung		
		DMC51 Anzeigemodul - Lufttrocknersteuerung		
		<b>BT1</b>	:	T1 Temperatursonde – Taupunkt
		<b>BT2</b>	:	T2 Temperatursonde – Verdichterablass
<b>EVH</b>	:	Heißgasmagnetventil		
<b>EVL</b>	:	Flüssigkeitsmagnetventil		
<b>KC</b>	:	Kompressor Betriebsrelais		
<b>HPS</b>	:	Druckschalter - Kompressoraustrittsseite (HOCHDRUCK)		
<b>LPS</b>	:	Druckschalter - Kompressoransaugseite (NIEDERDRUCK)		
<b>PV</b>	:	Druckschalter – Ventilatorsteuerung		
<b>ELD</b>	:	BEKOMAT Ableiter		
<b>S1</b>	:	AN/AUS Schalter		
<b>QS</b>	:	Hauptschalter mit Verriegelungsvorrichtung		
<b>RC</b>	:	Kompressor-Kurbelwannenheizung		
<b>BOX</b>	:	Elektroanschluss		
<b>NT4</b>	:	Seitens des Kunden gestellt und verkabelt		
<b>NT5</b>	:	Interne Steuerung		
<b>BN</b>	=	BRAUN	<b>OR</b>	= ORANGE
<b>BU</b>	=	BLAU	<b>RD</b>	= ROT
<b>BK</b>	=	SCHWARZ	<b>WH</b>	= WEISS
<b>YG</b>	=	GELB/GRÜN	<b>WH/BK</b>	= WEISS/SCHWARZ

13.3.2 Schaltplan DRYPOINT RA 20-135 eco

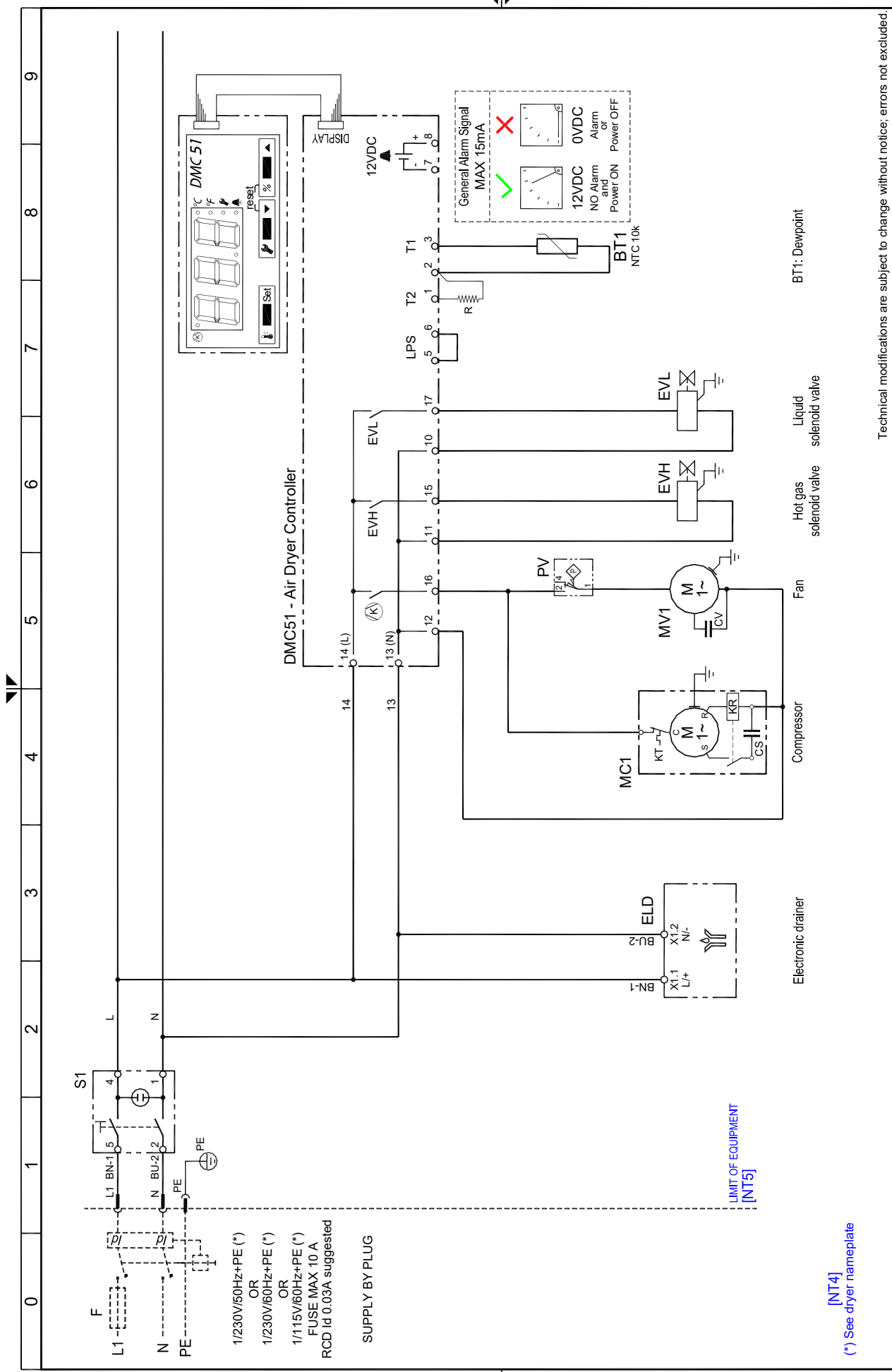

Technical modifications are subject to change without notice; errors not excluded.

Drawing no.: **BKRAECOSEL0170**  
 Rev.: **00**  
 Note: .

**BEKO**  
 BEKO TECHNOLOGIES GMBH  
 http://www.beko-technologies.com

[NT4]  
 (\*) See dryer nameplate

13.3.3 Schaltplan DRYPOINT RA 190-240 eco

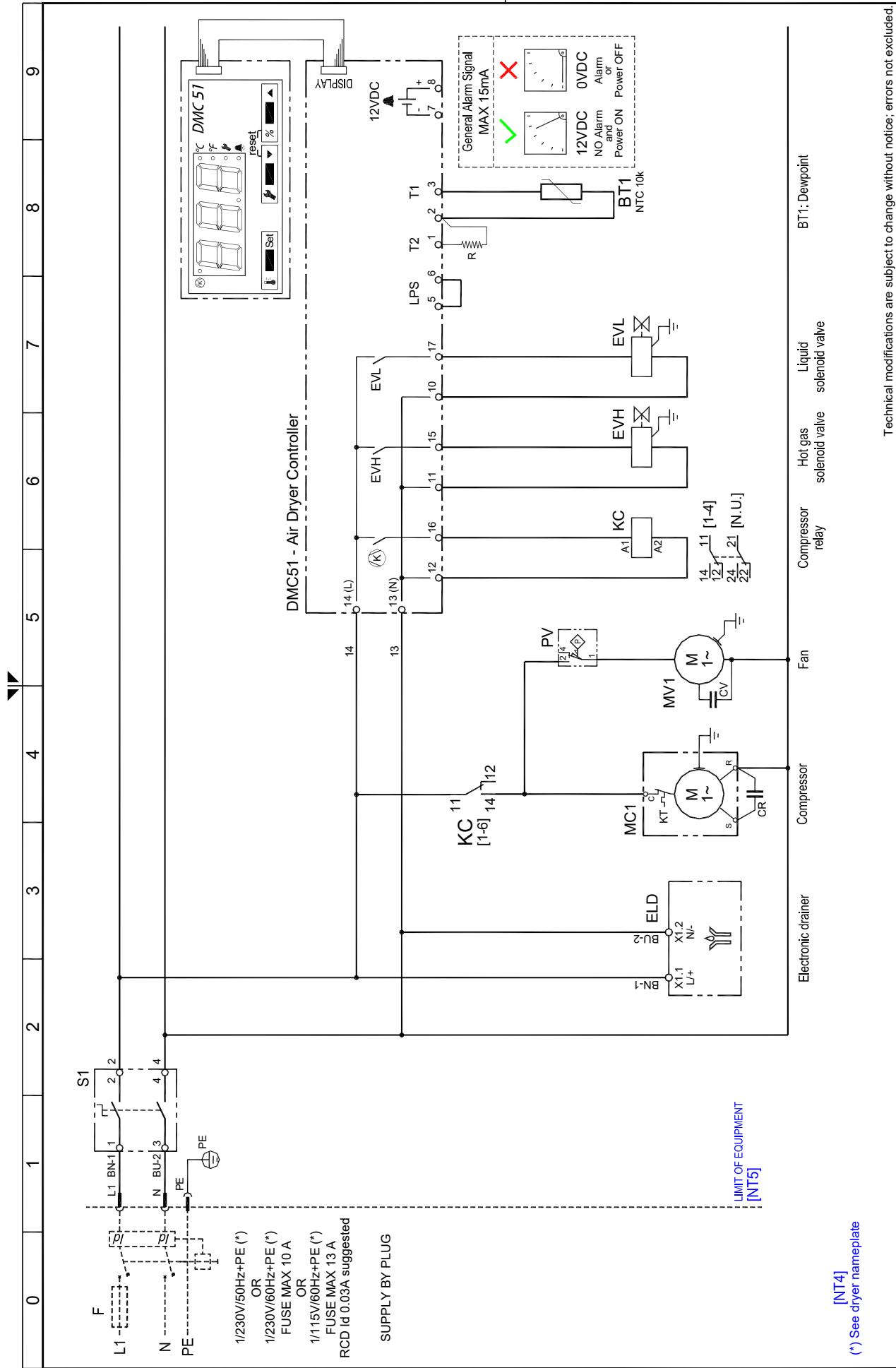

Technical modifications are subject to change without notice; errors not excluded.  
 Drawing no.: **BKRAECOSEL0171**  
 Rev.: **00**  
 Note: -  
 Sheet **01** of **01**

**BEKO** TECHNOLOGIES GMBH  
<http://www.beko-technologies.com>

[NT4] See dryer nameplate

13.3.4 Schaltplan DRYPOINT RA 330-370 eco

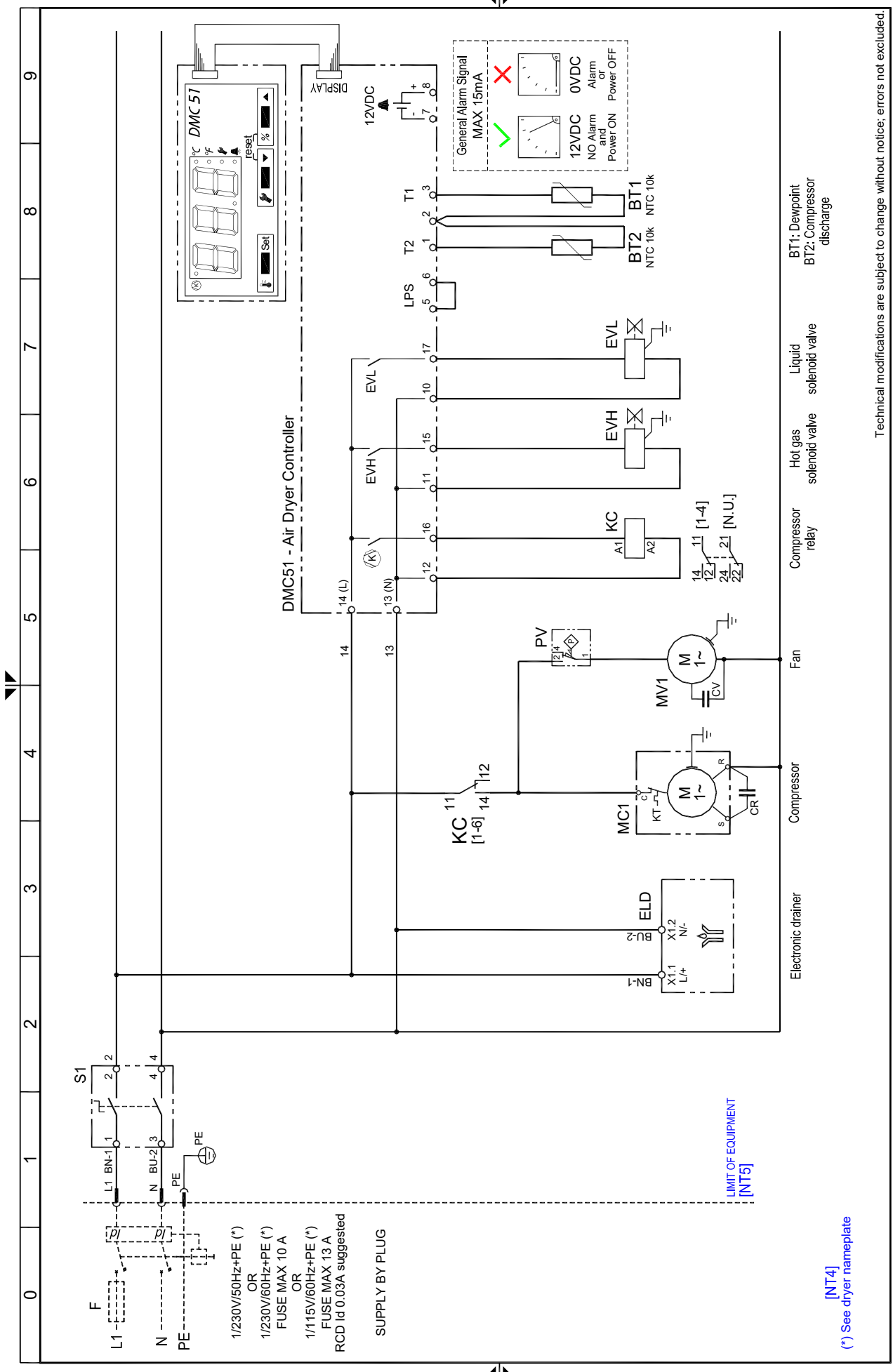

Technical modifications are subject to change without notice; errors not excluded.

Drawing no.: **BKRAECOSEL0172**  
 Rev.: **00**  
 Note: -  
 Sheet **01** of **01**

BEKO TECHNOLOGIES GMBH  
<http://www.beko-technologies.com>



13.3.5 Schaltplan DRYPOINT RA 490-630 eco

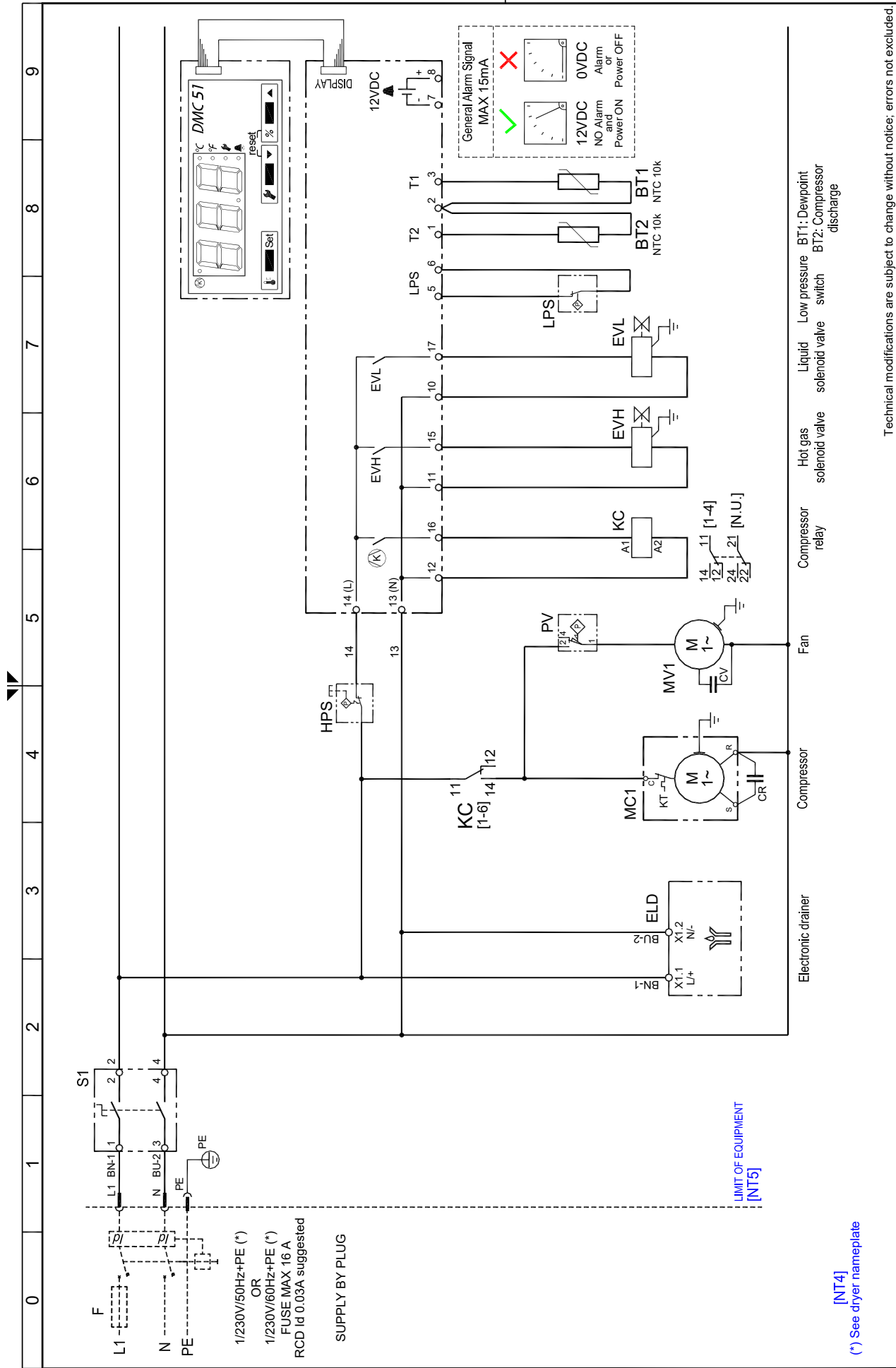

Technical modifications are subject to change without notice; errors not excluded.

Drawing no.: BKRAECOSEL0179  
Rev.: 00  
Note: -  
Sheet 01 of 01

BEKO TECHNOLOGIES GMBH  
http://www.beko-technologies.com

13.3.6 Schaltplan DRYPOINT RA 750-960 eco

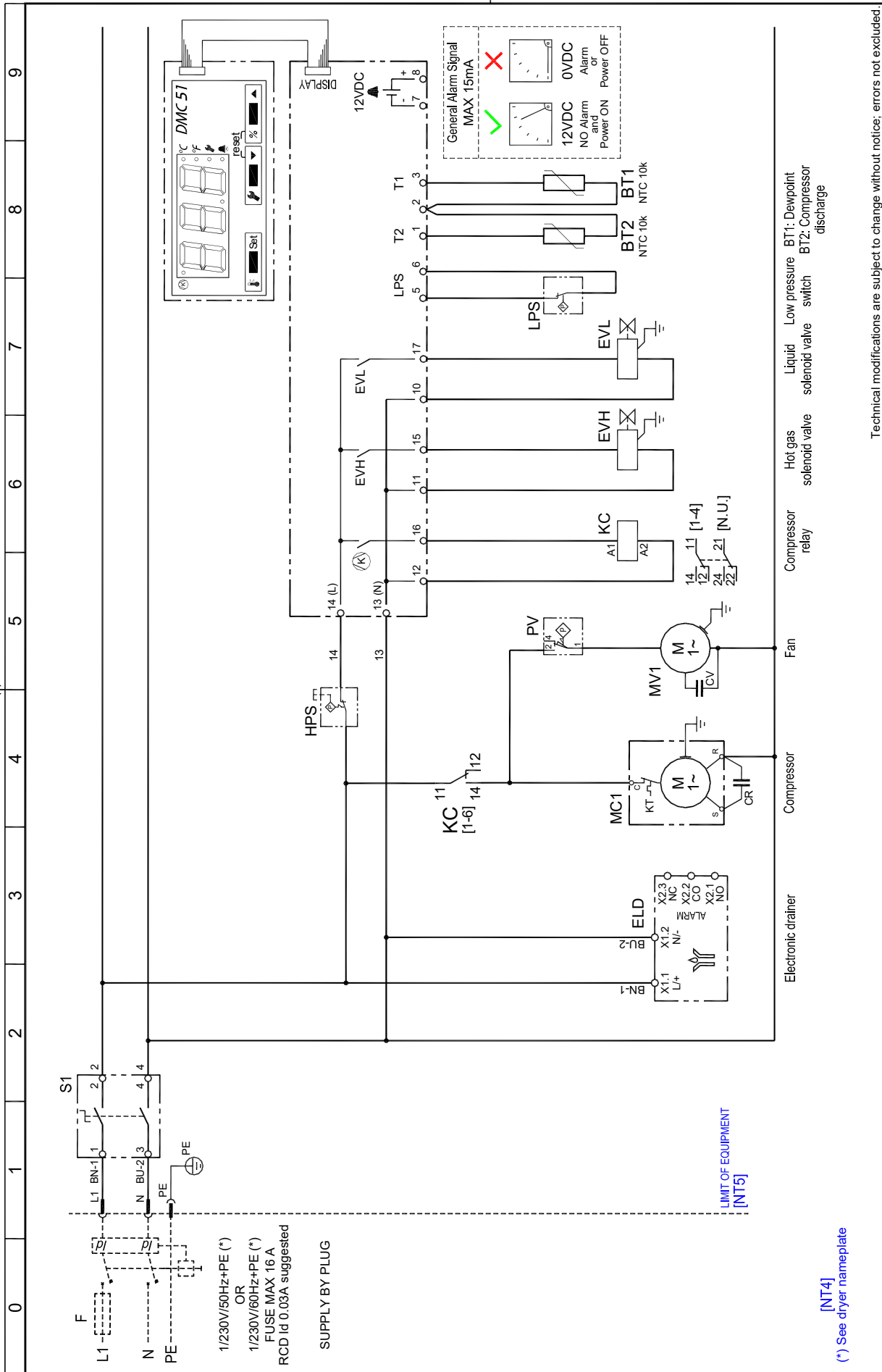

Technical modifications are subject to change without notice; errors not excluded

Rev.

00

Drawing no. :

BKRAECOSEL0180

Note :

Sheet 01 of 01

BEKO TECHNOLOGIES GMBH

http:// www.beko-technologies.com



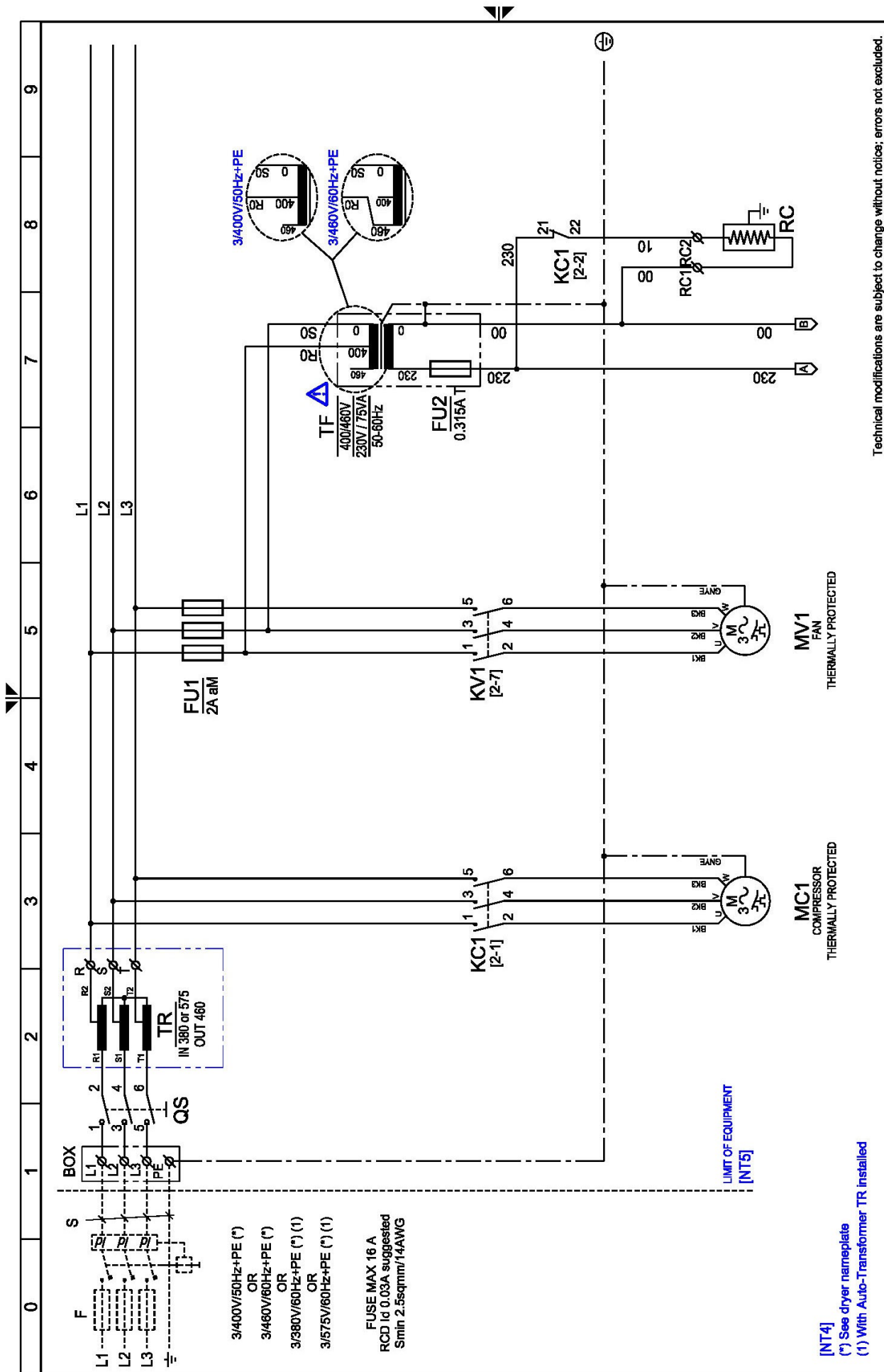



13.3.9 Schaltplan DRYPOINT RA 330-630 eco 3phase 3/3

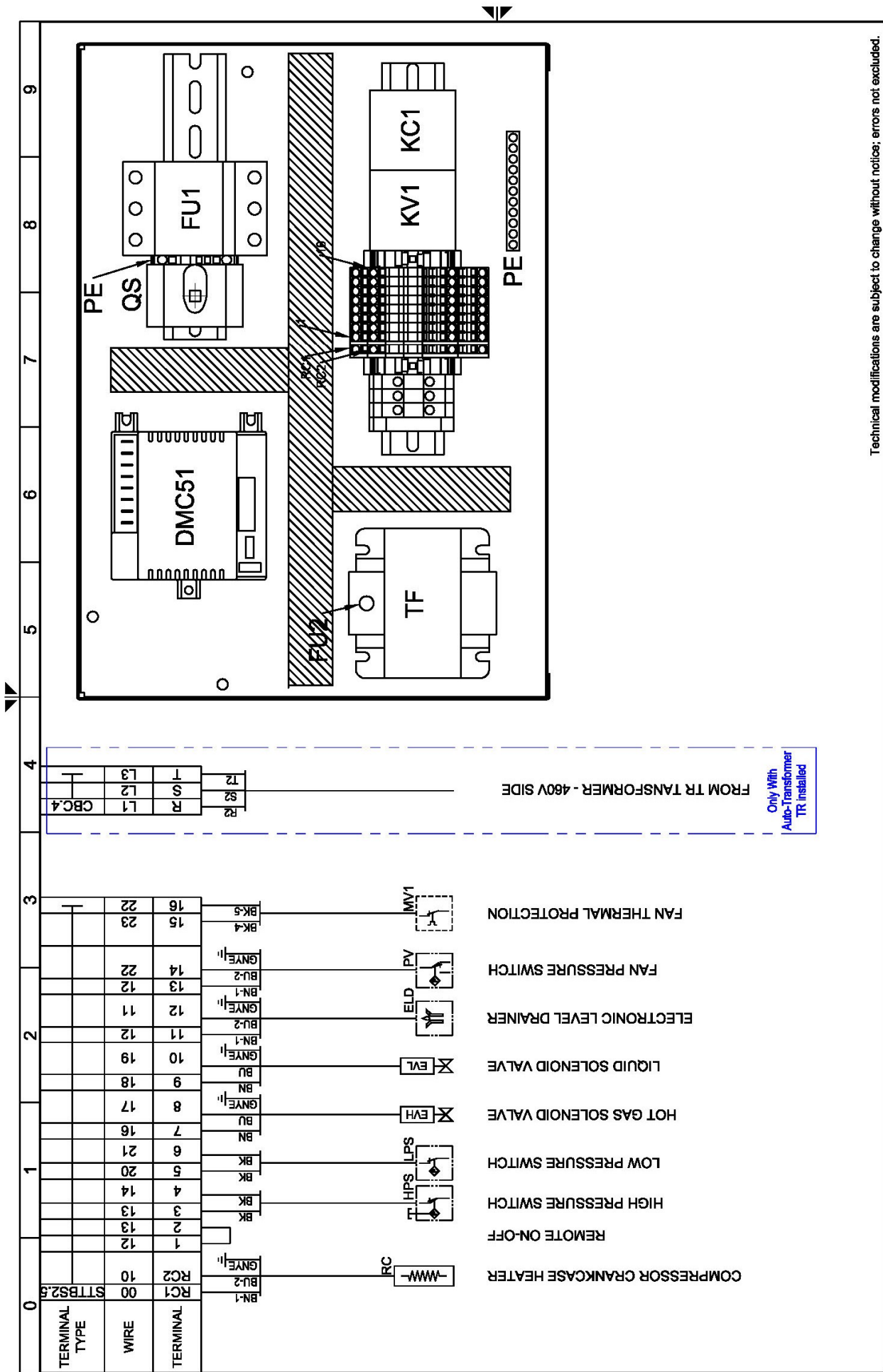

Technical modifications are subject to change without notice; errors not excluded.

Drawing no.: **WD5478QCD074\_V00**

Rev. **00**

Note:

Sheet **03** of **03**

13.3.10 Schaltplan DRYPOINT RA 750-960 eco 3phase 1/3

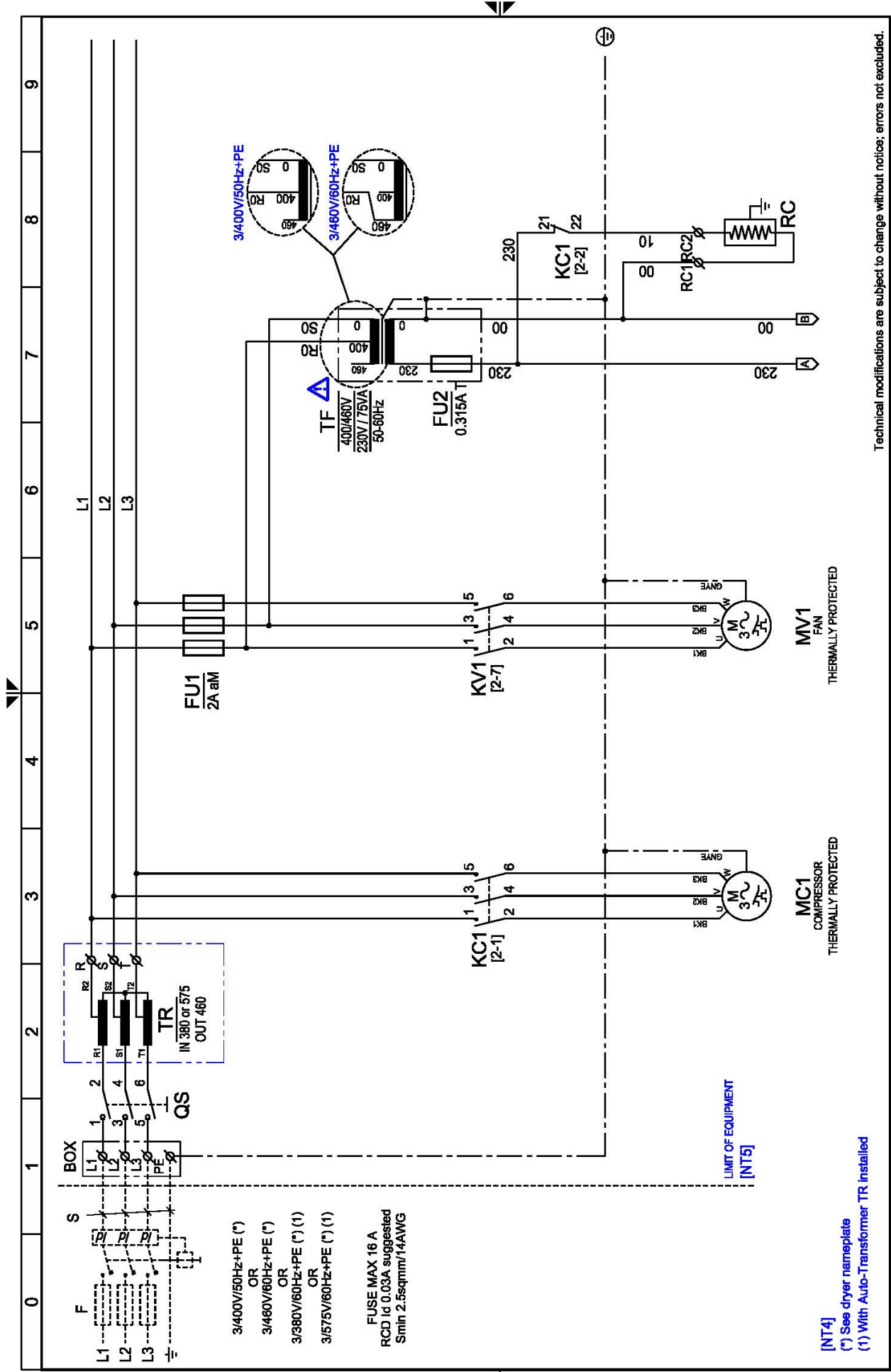

Technical modifications are subject to change without notice; errors not excluded.

Drawing no.: **WD5478QCD074\_V01**  
 Rev. **00**  
 Note:

Sheet **01** of **03**

[NT4]  
 (\*) See dryer nameplate  
 (1) With Auto-Transformer TR installed

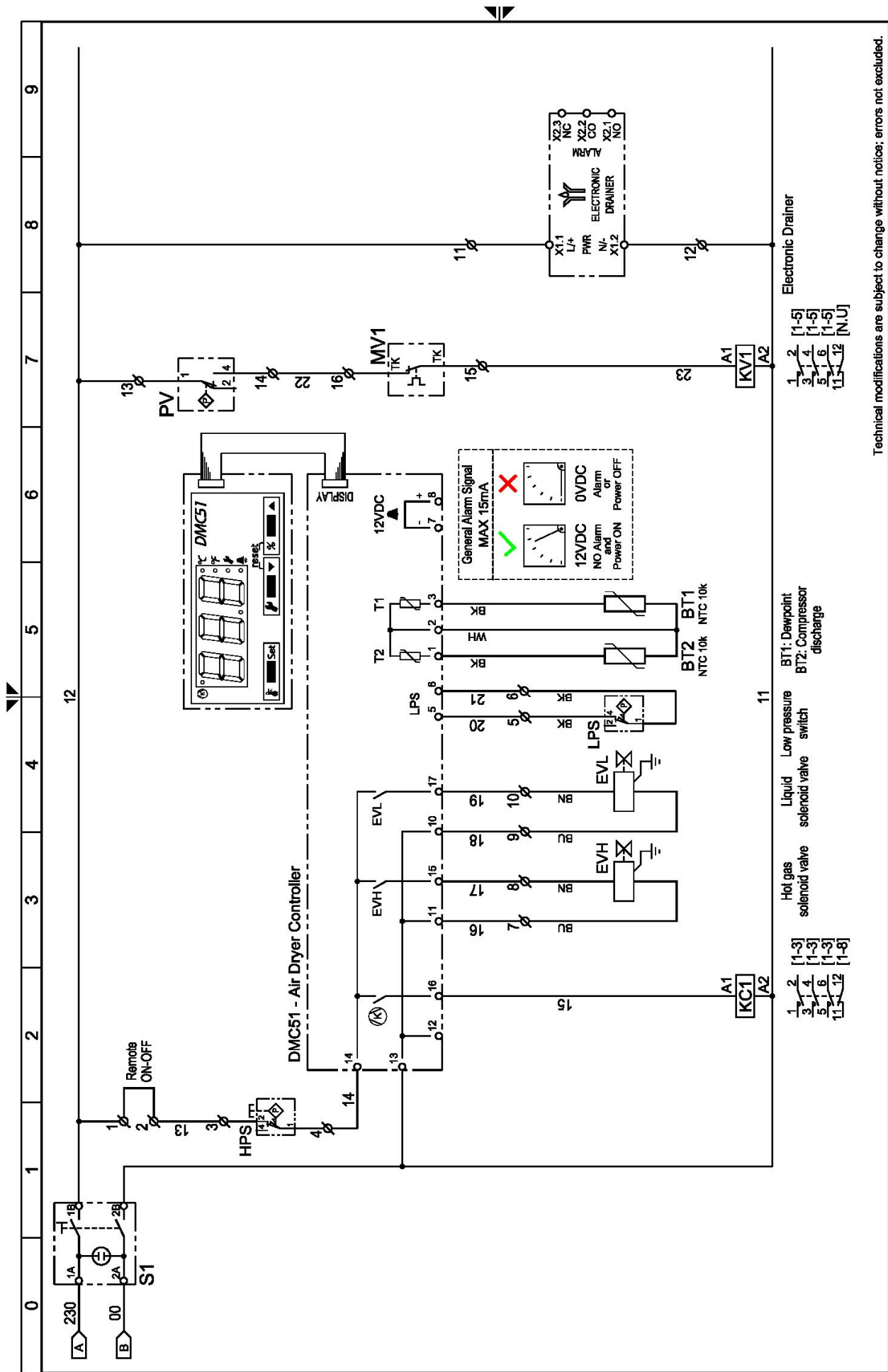

Technical modifications are subject to change without notice; errors not excluded.

Drawing no. : WD5478QC074\_V01

Rev. 00

Note :

Sheet 02 of 03

13.3.12 Schaltplan DRYPOINT RA 750-960 eco 3phase 3/3

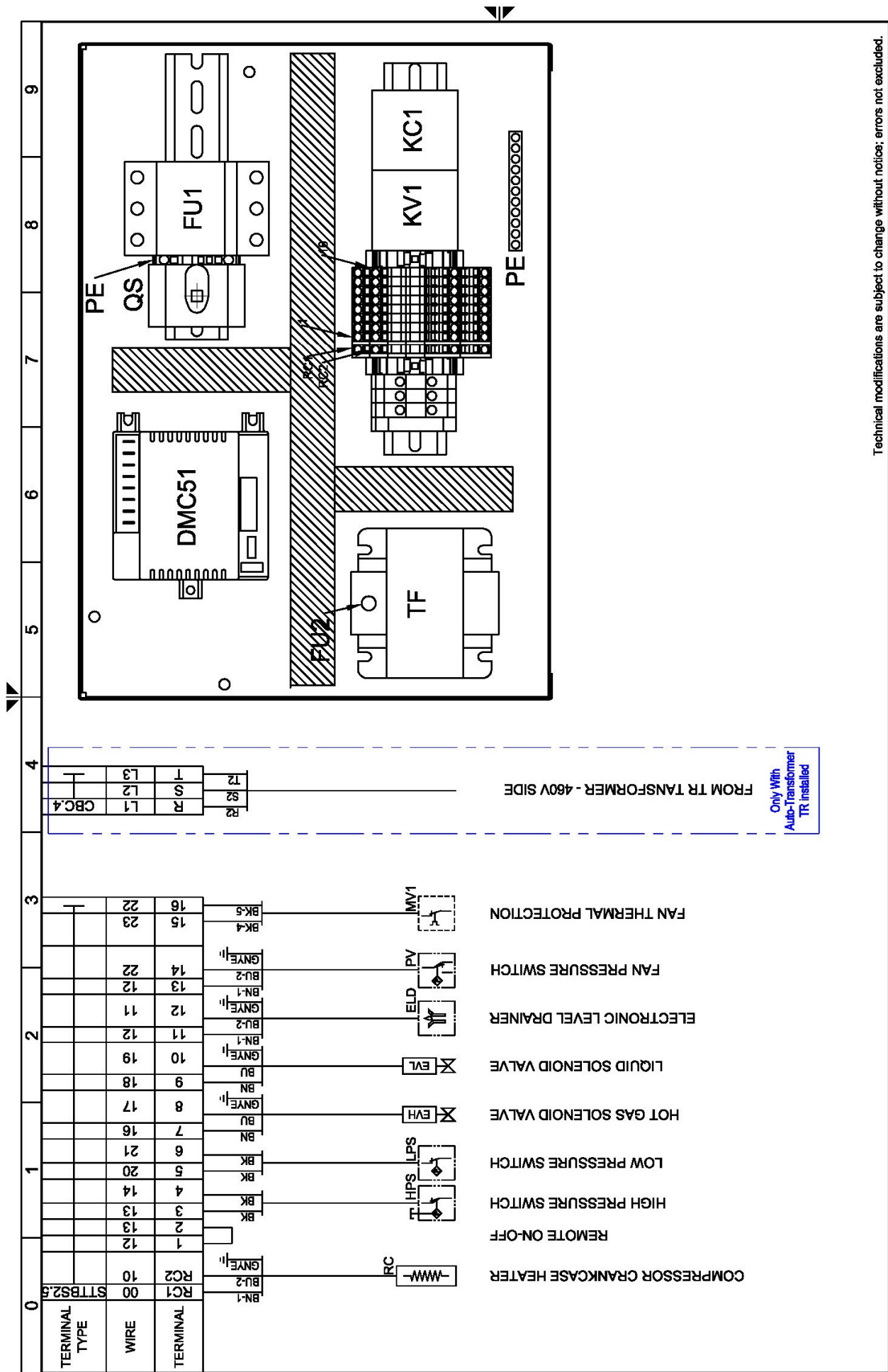

Technical modifications are subject to change without notice; errors not excluded.

Rev.

00

WD5478QCD074\_V01

Note :

Sheet 03 of 03

## 14 EG-Konformitätserklärung

BEKO TECHNOLOGIES GMBH  
Im Taubental 7  
41468 Neuss

GERMANY

Tel: +49 2131 988-0  
www.beko-technologies.com



### EU-Konformitätserklärung

Wir erklären hiermit, dass die nachfolgend bezeichneten Produkte den Anforderungen der einschlägigen Richtlinien und technischen Normen entsprechen. Diese Erklärung bezieht sich nur auf die Produkte in dem Zustand, in dem sie von uns in Verkehr gebracht wurden. Nicht vom Hersteller angebrachte Teile und/oder nachträglich vorgenommene Eingriffe bleiben unberücksichtigt.

Produktbezeichnung: DRYPOINT® RA ... AC oder AC TAC oder AC TAC OF  
sowie  
DRYPOINT® RA ... WC oder WC TBH oder WC TBH OF

Modelle: 20 eco, 35 eco, 50 eco, 70 eco, 110 eco, 135 eco, 190 eco,  
240 eco, 330 eco, 370 eco, 490 eco, 630 eco

Spannungsvarianten: 115, 230, 400, 440, 460 VAC (50 ... 60 Hz)

Max. Betriebsdruck: 20 ... 70 eco: 16 bar(g)  
110 ... 630 eco: 14 bar(g)

Produktbeschreibung und Funktion: Kältetrockner zur Herabsetzung des Drucktaupunkts in  
Druckluft

#### Maschinen-Richtlinie 2006/42/EG

Angewandte harmonisierte Normen: EN 14119, EN 14120, EN 12100, EN 13849-1; EN 60204-1  
Name des Dokumentationsbevollmächtigten: Jürgen Hütter, Im Taubental 7, 41468 Neuss, Deutschland

#### Druckgeräte-Richtlinie 2014/68/EU

Angewandte harmonisierte Normen: ASME VIII Div. 1, EN 378-2, EN 10028-3, EN 12451  
Angewandtes  
Konformitätsbewertungsverfahren: 330 ... 630 eco: Modul A

Die Produkte 20 ... 240 eco fallen in keine Druckgerätekategorie und sind gemäß Artikel 4 Absatz 3 in Übereinstimmung mit der in den Mitgliedstaaten geltenden guten Ingenieurspraxis ausgelegt und werden dieser entsprechend hergestellt.

#### Niederspannungs-Richtlinie 2014/35/EU

Angewandte harmonisierte Normen: EN 60204-1

#### EMV-Richtlinie 2014/30/EU

Angewandte harmonisierte Normen: EN 61000-6-2:2016, EN 61000-6-4:2018

#### ROHS II-Richtlinie 2011/65/EU

Die Vorschriften der Richtlinie 2011/65/EU zur Beschränkung der Verwendung bestimmter gefährlicher Stoffe in Elektro- und Elektronikgeräten werden erfüllt.

Der Hersteller trägt die alleinige Verantwortung für die Ausstellung dieser Konformitätserklärung.

Neuss, 11.05.2020

Unterzeichnet für und im Namen von:  
**BEKO TECHNOLOGIES GMBH**  
i.V. Christian Riedel  
Leiter Qualitätsmanagement International

BEKO TECHNOLOGIES GMBH  
Im Taubental 7  
41468 Neuss

GERMANY

Tel: +49 2131 988-0  
www.beko-technologies.com



## EU-Konformitätserklärung

Wir erklären hiermit, dass die nachfolgend bezeichneten Produkte den Anforderungen der einschlägigen Richtlinien und technischen Normen entsprechen. Diese Erklärung bezieht sich nur auf die Produkte in dem Zustand, in dem sie von uns in Verkehr gebracht wurden. Nicht vom Hersteller angebrachte Teile und/oder nachträglich vorgenommene Eingriffe bleiben unberücksichtigt.

Produktbezeichnung: DRYPOINT® RA ... AC oder AC TAC oder AC TAC OF  
sowie  
DRYPOINT® RA ... WC oder WC TBH oder WC TBH OF  
Modelle: 750 eco, 870 eco, 960 eco, 1300 eco, 1800 eco, 2200 eco,  
2400 eco, 2900 eco, 3600 eco, 4400 eco, 5400 eco, 6600 eco,  
7200 eco, 8800 eco, 10800 eco  
Spannungsvarianten: 115, 230, 400, 440, 460 VAC (50 ... 60 Hz)  
Max. Betriebsdruck: 14 bar(g)  
Produktbeschreibung und Funktion: Kältetrockner zur Herabsetzung des Drucktaupunkts in Druckluft

### Maschinen-Richtlinie 2006/42/EG

Angewandte harmonisierte Normen: EN 14119, EN 14120, EN 12100, EN 13849-1; EN 60204-1  
Name des Dokumentationsbevollmächtigten: Jürgen Hütter, Im Taubental 7, 41468 Neuss, Deutschland

### Druckgeräte-Richtlinie 2014/68/EU

Angewandte harmonisierte Normen: ASME VIII Div. 1, EN 378-2, EN 10028-3, EN 12451  
Angewandtes Konformitätsbewertungsverfahren: Modul A2  
Benannte Stelle: British Engineering Services, Manchester, UK

### Niederspannungs-Richtlinie 2014/35/EU

Angewandte harmonisierte Normen: EN 60204-1

### EMV-Richtlinie 2014/30/EU

Angewandte harmonisierte Normen: EN 61000-6-2:2016, EN 61000-6-4:2018

### ROHS II-Richtlinie 2011/65/EU

Die Vorschriften der Richtlinie 2011/65/EU zur Beschränkung der Verwendung bestimmter gefährlicher Stoffe in Elektro- und Elektronikgeräten werden erfüllt.

Die Produkte sind mit dem abgebildeten Zeichen gekennzeichnet:



Der Hersteller trägt die alleinige Verantwortung für die Ausstellung dieser Konformitätserklärung.

Unterzeichnet für und im Namen von:

Neuss, 11.05.2020

BEKO TECHNOLOGIES GMBH

i.V. Christian Riedel  
Leiter Qualitätsmanagement International

EU-decl\_DP\_RA\_750\_eco-RA\_10800\_eco\_de\_05\_2020.docx





**BEKO TECHNOLOGIES GmbH**

Im Taubental 7  
 D - 41468 Neuss  
 Tel. +49 2131 988 0  
 Fax +49 2131 988 900  
 info@beko-technologies.com  
 service-eu@beko-technologies.com

**DE****BEKO TECHNOLOGIES LTD.**

Unit 11-12 Moons Park  
 Burnt Meadow Road  
 North Moons Moat  
 Redditch, Worcs, B98 9PA  
 Tel. +44 1527 575 778  
 info@beko-technologies.co.uk

**GB****BEKO TECHNOLOGIES S.à.r.l.**

Zone Industrielle  
 1 Rue des Frères Rémy  
 F - 57200 Sarreguemines  
 Tél. +33 387 283 800  
 info@beko-technologies.fr  
 service@beko-technologies.fr

**FR****BEKO TECHNOLOGIES B.V.**

Veenen 12  
 NL - 4703 RB Roosendaal  
 Tel. +31 165 320 300  
 benelux@beko-technologies.com  
 service-bnl@beko-technologies.com

**NL****BEKO TECHNOLOGIES (Shanghai) Co. Ltd.**

Rm.715 Building C, VANTONE Center  
 No.333 Suhong Rd.Minhang District  
 201106 Shanghai  
 Tel. +86 (21) 50815885  
 info.cn@beko-technologies.cn  
 service1@beko.cn

**CN****BEKO TECHNOLOGIES s.r.o.**

Na Pankraci 58  
 CZ - 140 00 Praha 4  
 Tel. +420 24 14 14 717 /  
 +420 24 14 09 333  
 info@beko-technologies.cz

**CZ****BEKO Tecnológica España S.L.**

Torruella i Urpina 37-42, nave 6  
 E - 08758 Cervelló  
 Tel. +34 93 632 76 68  
 Mobil +34 610 780 639  
 info.es@beko-technologies.es

**ES****BEKO TECHNOLOGIES LIMITED**

Room 2608B, Skyline Tower,  
 No. 39 Wang Kwong Road  
 Kwoloon Bay Kwoloon, Hong Kong  
 Tel. +852 2321 0192  
 Raymond.Low@beko-technologies.com

**HK****BEKO TECHNOLOGIES INDIA Pvt. Ltd.**

Plot No.43/1 CIEEP Gandhi Nagar  
 Balanagar Hyderabad  
 IN - 500 037  
 Tel. +91 40 23080275 /  
 +91 40 23081107  
 Madhusudan.Masur@bekoindia.com  
 service@bekoindia.com

**IN****BEKO TECHNOLOGIES S.r.l**

Via Peano 86/88  
 I - 10040 Leini (TO)  
 Tel. +39 011 4500 576  
 Fax +39 0114 500 578  
 info.it@beko-technologies.com  
 service.it@beko-technologies.com

**IT****BEKO TECHNOLOGIES K.K**

KEIHIN THINK Building 8 Floor  
 1-1 Minamiwatarida-machi  
 Kawasaki-ku, Kawasaki-shi  
 JP - 210-0855  
 Tel. +81 44 328 76 01  
 info@beko-technologies.jp

**JP****BEKO TECHNOLOGIES Sp. z o.o.**

ul. Pańska 73  
 PL - 00-834 Warszawa  
 Tel. +48 22 314 75 40  
 info.pl@beko-technologies.pl

**PL****BEKO TECHNOLOGIES S. de R.L. de C.**

BEKO Technologies, S de R.L. de C.V.  
 Blvd. Vito Alessio Robles 4602 Bodega 10  
 Zona Industrial  
 Saltillo, Coahuila, 25107  
 Mexico  
 Tel. +52(844) 218-1979  
 informacion@beko-technologies.com

**MX****BEKO TECHNOLOGIES CORP.**

900 Great Southwest Pkwy SW  
 US - Atlanta, GA 30336  
 Tel. +1 404 924-6900  
 Fax +1 (404) 629-6666  
 beko@bekousa.com

**US**

[www.beko-technologies.com](http://www.beko-technologies.com)

