

Оригінальний посібник з монтажу та експлуатації

BEKOMAT® 31U IF Built-in

> BM31UIFBI

■ Зміст

1. Вказівки щодо документації	4
1.1 Контактна інформація.....	4
1.2 Інформація щодо Посібника з монтажу та експлуатації.....	4
2. Безпека	5
2.1 Використання	5
2.1.1 Використання за призначенням	5
2.1.2 Передбачуване неправильне використання	6
2.2 Відповідальність експлуатаційника	6
2.3 Цільова група та персонал	7
2.4 Пояснення використовуваних символів	8
2.5 Попередження та вказівки з техніки безпеки.....	9
2.5.1 Діючі загальні вказівки з техніки безпеки.....	9
2.5.2 Безпечна експлуатація.....	9
2.5.3 Системи під тиском.....	10
2.5.4 Електрична напруга	10
2.5.5 Транспортування та зберігання	11
2.5.6 Монтаж.....	11
2.5.7 Ремонтно-профілактичні роботи.....	11
2.5.8 Поводження з небезпечними речовинами	12
2.5.9 Робота з електронними компонентами.....	12
2.5.10 Використання запасних частин, приладів або матеріалів.....	12
2.6 Попереджувальні вказівки	13
3. Інформація про виріб.....	14
3.1 Огляд виробу	14
3.2 Покомпонентне зображення.....	15
3.3 Опис принципу дії	16
3.4 Заводська табличка.....	17
3.5 Комплект поставки	18
4. Технічні характеристики.....	19
4.1 Робочі параметри	19
4.2 Параметри зберігання та транспортування	20
4.3 Матеріали	20
4.4 Момент затяжки гвинта	20
4.5 Розміри	21
4.6 Встановлювальні розміри.....	22
4.7 Схеми підключень	22
5. Транспортування та зберігання	23
5.1 Транспортування.....	23
5.2 Зберігання	23
6. Монтаж.....	24
6.1 Попереджувальні вказівки	24
6.2 Умови монтажу.....	25
6.3 Монтажні роботи	27

7. Електромонтаж	29
7.1 Попереджувальні вказівки	29
7.2 Роботи з підключення	30
7.2.1 Підключення електроживлення	30
8. Введення в експлуатацію	33
8.1 Попереджувальні вказівки	33
8.2 Роботи з введення в експлуатацію	34
9. Експлуатація	35
9.1 Попереджувальні вказівки	35
10. Ремонтно-профілактичні роботи	36
10.1 Попереджувальні вказівки	36
10.2 Графік проведення технічного обслуговування	37
10.3 Ремонтно-профілактичні роботи	37
10.3.1 Заміна Service-Unit	38
10.3.2 Зовнішній огляд.....	41
10.3.3 Перевірка на герметичність	41
10.3.4 Очищення.....	42
11. Витратні матеріали, приладдя та запасні частини	43
11.1 Інформація щодо замовлення	43
11.2 Приладдя.....	43
11.3 Запасні частини.....	44
12. Виведення з експлуатації	45
12.1 Попереджувальні вказівки	45
12.2 Роботи з виведення з експлуатації.....	46
13. Демонтаж	47
13.1 Попереджувальні вказівки	47
13.2 Роботи з демонтажу.....	47
14. Утилізація	49
14.1 Попереджувальні вказівки	49
14.2 Утилізація виробничих та допоміжних матеріалів.....	50
14.3 Утилізація компонентів.....	50
15. Усунення несправностей	51
16. Додатки	52
16.1 Сертифікати та декларації відповідності	52
16.2 Декларація відповідності	54

1. Вказівки щодо документації

У цій документації описано всі необхідні кроки для монтажу та експлуатації виробу і приладдя.

1.1 Контактна інформація

Виробник	Сервісне обслуговування та інструменти
BEKO TECHNOLOGIES GmbH Im Taubental 7 41468 Neuss, Німеччина Тел. + 49 2131 988 - 1000 info@beko-technologies.com www.beko-technologies.com	BEKO TECHNOLOGIES GmbH Im Taubental 7 41468 Neuss, Німеччина Тел. + 49 2131 988 - 1000 service-eu@beko-technologies.com www.beko-technologies.com

ІНФОРМАЦІЯ	Представництво виробника по країнах
	Контактні дані представництва виробника в конкретній країні можна знайти у списку адрес на зворотному боці або через контактну форму на веб-сайті виробника.

1.2 Інформація щодо Посібника з монтажу та експлуатації

ІНФОРМАЦІЯ	Авторські права захищені!
	Зміст посібника з монтажу та експлуатації у вигляді тексту, ілюстрацій, фотографій, креслень, схем та інших зображень захищено авторським правом виробника. Поширення та відтворення цього документа, використання та передача його змісту без явно вираженої згоди заборонені.

Дата публікації	Редакція	Версія	Причина зміни	Обсяг змін
01 серпня 2022	03	00	Редакційна правка	Редакційні зміни

Посібник з монтажу та експлуатації, далі іменований «посібник», має зберігатися поруч з виробом і бути в читабельному стані.

При продажу або передачі виробу посібник слід передати разом з ним.

ВКАЗІВКА	Дотримуватися посібника!
	Цей посібник містить всю основну інформацію щодо безпечного використання виробу і тому має бути прочитаний перед початком будь-яких робіт. В іншому випадку це може привести до виникнення небезпеки для людей та майна, а також до функціональних та експлуатаційних несправностей.

2. Безпека

2.1 Використання

BEKOMAT® 31U IF Built-in, надалі також виріб або **BEKOMAT®**, є конденсатовідвідником з електронним регулюванням рівня, призначений для використання в системах, що знаходяться під тиском. **BEKOMAT®** відводить конденсат під робочим тиском без втрати тиску.

2.1.1 Використання за призначенням

Будь-яке використання, відмінне від описаного в цьому посібнику, вважається використанням не за призначенням і може загрожувати безпеці людей та навколишнього середовища.

З метою використання за призначенням слід враховувати наступне:

- Прочитати посібник і виконувати його.
- Використовувати виріб та приладдя лише у внутрішніх приміщеннях.
- Використовувати виріб та приладдя тільки в межах робочих параметрів, зазначених в технічних характеристиках.
- Використовувати виріб та приладдя лише в межах погоджених умов поставки.
- Експлуатувати виріб та приладдя тільки в середовищах, що не містять їдких, агресивних, корозійних, токсичних, легкозаймистих, окислювальних або неорганічних компонентів. У разі сумнівів необхідно провести аналіз.
- Використовувати виріб та приладдя тільки в такому середовищі, в якому можливе максимальне розбризкування води. Бризки води не повинні містити корозійних компонентів.
- Використовувати виріб та приладдя тільки в зонах, які не містять токсичних та корозійних хімічних речовин і газів.
- Використовувати виріб та приладдя тільки з трубопровідною системою, розрахованою на технічні характеристики виробу, з відповідними роз'ємами, діаметрами труб та монтажним простором.
- Заборонено використовувати виріб та приладдя у вибухонебезпечних зонах.
- Виріб та допоміжне обладнання дозволяється використовувати тільки в місцях, куди не потрапляють прямі сонячні промені і де немає джерел тепла й які не схильні до замерзання.
- Поєднувати виріб та приладдя лише з виробами виробництва компанії-виробника, зазначеними та рекомендованими у цьому посібнику.
- Дотримуватися вказаного графіка технічного обслуговування.

Перед початком використання системи та допоміжного обладнання експлуатаційник зобов'язаний переконатися, що дотримані всі умови та вимоги, які пред'являються до належного використання.

Виріб та допоміжне обладнання призначені виключно для стаціонарного використання в комерційному або промисловому секторі. Всі описані дії по монтажу, встановленню, експлуатації, демонтажу та утилізації повинні виконуватися тільки кваліфікованим персоналом.

2.1.2 Передбачуване неправильне використання

Передбачуваним неправильним використанням вважається використання виробу та приладдя способом, який відрізняється від описаних в розділі «Використання за призначенням». Передбачуване неправильне використання включає в себе використання виробу та приладдя способом, який не передбачений виробником або постачальником, але при цьому може виникнути в результаті передбачуваного поведінки людини.

До передбачуваного неправильного використання відноситься:

- Виконання модифікацій будь-якого виду, зокрема, конструктивних та технологічних змін.
- Видалення або незастосування наявних або рекомендованих запобіжних пристроїв.
- Використання виробу та приладдя в системах з вуглекислим газом як робочим середовищем.

Цей список не є вичерпним, оскільки не представляється можливим передбачити всі випадки неправильного використання. Якщо експлуатаційнику стають відомі випадки неправильного використання виробу або приладдя, які не вказані в даному списку, необхідно негайно повідомити про це до відомого виробника.

2.2 Відповідальність експлуатаційника

Щоб уникнути нещасних випадків, несправностей та несприятливих впливів на навколишнє середовище, відповідальний експлуатаційник повинен гарантувати, що буде виконано наступне:

- Перед будь-якими діями перевірити, чи відноситься цей посібник до виробу.
- Використовувати виріб та приладдя за призначенням, підтримувати їх в справному стані, здійснювати технічний догляд за ними.
- Використовувати виріб та приладдя тільки з рекомендованими і працездатними запобіжними пристроями.
- Всі роботи з монтажу, встановлення та технічного обслуговування виконуються тільки кваліфікованим персоналом.
- Персоналу надають необхідні засоби індивідуального захисту, і персонал використовує ці ЗІЗ.
- Дотримання допустимих експлуатаційних параметрів забезпечується рахунок вжиття відповідних заходів технічної безпеки.
- Підтримувати всі знаки безпеки та заводську табличку на виробі в придатному для прочитання стані. Негайно замінювати пошкоджене та не придатне для прочитання маркування.

2.3 Цільова група та персонал

Цей посібник призначений для зазначеного нижче персоналу, який працює з виробом або приладдям.

ІНФОРМАЦІЯ	Вимоги до персоналу!
	Персоналу заборонено виконувати будь-які роботи з виробом та приладдям, перебуваючи під впливом наркотиків, медичних препаратів, алкоголю або інших речовин, що впливають на свідомість.

Обслуговуючий персонал

До обслуговуючого персоналу належать особи, які завдяки знанню посібника з експлуатації та проходження навчання з експлуатації виробу та приладдя здатні безпечно здійснювати обслуговування виробу та приладдя. Обслуговуючий персонал може самостійно розпізнати можливі несправності та небезпечні ситуації та вжити відповідних заходів.

Кваліфікований персонал – транспортування та зберігання

Кваліфікований персонал в сфері транспортування і зберігання – це особи, які завдяки своїй освіті, досвіду роботи і кваліфікації мають всі необхідні навички для безпечного виконання та доручення виконання всіх дій, пов'язаних з транспортуванням та зберіганням виробу, для самостійного розпізнавання можливих небезпечних ситуацій і здійснення заходів щодо забезпечення безпеки.

До навичок відносять, зокрема, досвід у поводженні з підйомними механізмами, навантажувачами, такелажними пристроями, а також знання діючих регіональних законів, технічних норм та директив щодо транспортування та зберігання.

Кваліфікований персонал - обладнання та установки, що працюють під тиском

До кваліфікованого персоналу у сфері обладнання та установок, що працюють під тиском відносяться особи, які через свою освіту, досвід роботи, кваліфікацію або перепідготовку мають всі необхідні навички для надійного виконання та доручення всіх дій, пов'язаних з рідинами та системами, що перебувають під тиском, для самостійного розпізнавання можливих небезпечних ситуацій та здійснення заходів щодо забезпечення безпеки.

До навичок відносять, зокрема, досвід у поводженні з контрольно-вимірювальними приладами та пристроями автоматичного управління, а також знання діючих регіональних законів, стандартів та директив щодо пневматичного обладнання.

Кваліфікований персонал – електротехніка

До кваліфікованого персоналу у сфері електротехніки відносяться особи, які через свою освіту, досвід роботи, кваліфікацію або перепідготовку мають всі необхідні навички для надійного виконання та доручення виконання всіх дій, пов'язаних з електрикою, для самостійного розпізнавання можливих небезпечних ситуацій та здійснення заходів щодо забезпечення безпеки.

До навичок відносяться, зокрема, досвід роботи з електричними установками, вимірювальною технікою, технікою автоматичного регулювання та управління, а також знання чинних регіональних законів, стандартів та директив по роботі з електротехнікою (наприклад, VDE 0100 / IEC 60364 / ATEX).

Кваліфікований персонал – Технічне обслуговування

До кваліфікованого персоналу в сфері технічного обслуговування належать особи, які мають навички та кваліфікації всіх вищенаведених визначень спеціалізованого персоналу. Кваліфікований персонал у сфері технічного обслуговування має бути проінструктований та допущений до будь-яких робіт з виробом, що має бути документально підтверджено.

2.4 Пояснення використовуваних символів

Використовувані символи містять важливі вказівки, суттєві з точки зору безпеки, якими яких необхідно обов'язково дотримуватися при поводженні з виробом і які забезпечують його безпечну та оптимальну експлуатацію.

Символ	Опис / пояснення
	Загальний попереджувальний символ (небезпека, попередження, увага)
	Попередження: система під тиском
	Попередження: електрична напруга
	Дотримуватися посібника з монтажу та експлуатації
	Загальна вказівка
	Працювати в захисному взутті
	Працювати в захисних рукавичках (з захистом від порізів і стійких до вологи)
	Працювати в захисних окулярах з бічним захистом (окуляри закритого типу)
	Загальні відомості

2.5 Попередження та вказівки з техніки безпеки

В цьому розділі наведено огляд усіх важливих аспектів безпеки для захисту людей, а також для забезпечення безпечної та безперебійної роботи виробу та приладдя.

В наступних розділах наведені небезпеки, які можуть виникнути навіть при використанні цього виробу та приладдя за призначенням. Щоб мінімізувати ризик травмування персоналу та пошкодження майна, а також уникнути небезпечних ситуацій, необхідно дотримуватися наведених вказівок з техніки безпеки та попередження з інших розділів цього посібника.

Основні попередження та необхідні кваліфікації персоналу наведені на початку кожного розділу в частині «Попередження».

Попередження, що стосуються конкретних дій, розміщуються безпосередньо перед потенційно небезпечними діями чи послідовностями дій.

2.5.1 Діючі загальні вказівки з техніки безпеки

- Перед початком роботи необхідно ознайомитися з технічною документацією на всю систему та дотримуватися загального посібника з експлуатації.
- Перед початком робіт на об'єкті слід провести оцінку ризиків (Last Minute Risk Assessment).
- Під час виконання всіх видів робіт слід використовувати відповідні ЗІЗ (засоби індивідуального захисту).
- При виконанні будь-яких робіт з монтажу, технічному обслуговуванню та ремонту необхідно розставити огорожі навколо робочої зони.
- Для безпечного відключення та ізоляції від небезпечних джерел енергії слід дотримуватися існуючої на підприємстві процедури Lockout Tagout (LOTO).

2.5.2 Безпечна експлуатація

Наступні дії можуть призвести до серйозних травм або загибелі людей:

- Введення в експлуатацію або експлуатація виробу та приладдя при недотриманні допустимих граничних значень та робочих параметрів
- Несанкціоноване втручання або несанкціоноване внесення змін до виробу та приладдя

Для забезпечення безпечної експлуатації виробу та приладдя необхідно враховувати наступне:

- Зазначені на заводській табличці та в посібнику граничні значення та робочі параметри.
- Перевірити, чи приводить використання приладдя до зміни або обмеження робочих параметрів.
- Дотримуватись умов монтажу та умов навколишнього середовища.
- Дотримуватись періодичності технічного обслуговування.

2.5.3 Системи під тиском

Наступні дії можуть призвести до серйозних травм або загибелі людей:

- Контакт з рідиною, що швидко або раптово вивільняється
- Частини установки, що вибухають
- Хльостаючі рухи з'єднувальних шлангів або трубок під тиском у разі їх від'єднання

Для безпечного поводження з системами, що знаходяться під тиском, необхідно дотримуватись наступних пунктів:

- При виконанні всіх видів робіт дотримуватись наступних правил техніки безпеки:
 1. Вимикати систему або частину системи
 2. Вжити заходів щодо виключення повторного включення системи або частини системи
 3. Скинути тиск у системі або у всіх частинах системи до тиску навколишнього середовища
→ наприклад, шляхом повільного контрольованого скидання тиску за допомогою спускних клапанів
 4. Вжити заходів щодо виключення випадкової подачі тиску
- Перевірити системи, що перебувають під тиском, щодо безпеки, наявності забруднень і можливих пошкоджень.
- Перед подачею тиску перевірте герметичність всіх з'єднань системи та за потреби затягніть їх.
- Нагнітання тиску системи необхідно здійснювати повільно.
- Уникати гідравлічних ударів та перепадів тиску.
- Уникати виникнення вібрацій в мережі трубопроводів за допомогою гасителів коливань.

2.5.4 Електрична напруга

Контакт із вузлами, що знаходяться під напругою, може призвести до серйозних травм або загибелі людей. Необхідно дотримуватися наступних вказівок щодо безпечного поводження з вузлами, що знаходяться під напругою:

- Підключати виріб та приладдя до джерела живлення, лише якщо вони в бездоганному стані.
- При установці дотримуватись усіх чинних регіональних законодавчих вимог та норм.
- Передбачити в системі подачі живлення наявність вимикаючого пристрою в легкій доступності від виробу. Вимикаючий пристрій відключає всі дроти, що підводять струм.
- Підключити захисний дріт (заземлення) згідно з розпорядженнями.
- Експлуатація виробу та приладдя дозволяється тільки із повністю закритою кришкою або закритим кожухом електрообладнання.
- Перед початком роботи з виробом:
 1. Від'єднати
→ Відключити виріб повністю і по всіх полюсах
 2. Вжити заходів щодо виключення повторного включення
 3. Переконайтесь у відсутності напруги на всіх полюсах
→ За допомогою відповідного допустимого вимірювального приладу (наприклад, двополюсного тестера напруги)
 4. Заземлити і замкнути коротко

2.5.5 Транспортування та зберігання

Неправильне транспортування та зберігання може призвести до нанесення матеріальних збитків або травмування персоналу.

Для забезпечення безпечного транспортування та безпечного зберігання виробу та приладдя необхідно враховувати наступне:

- Використовувати засоби індивідуального захисту під час виконання всіх робіт з пакувальним матеріалом.
- Обережно поводитися з упаковкою, виробом та приладдям.
- Транспортувати упакований виріб та поводитися з ним відповідно до маркування на упаковці (використовувати такелажні точки, враховувати центр ваги і зазначене положення, наприклад, тримати в вертикально, не кидати і т.д.).
- Використовувати відповідні транспортні засоби та підйомні механізми, які знаходяться в технічно бездоганному стані.
- Дотримуватися допустимих параметрів транспортування та зберігання.
- Зберігати виріб та приладдя далеко від прямих сонячних променів та джерел тепла.

2.5.6 Монтаж

Неналежний монтаж або електромонтаж виробу та приладдя може призвести до травмування персоналу та збитку майна, а також до порушення процесу експлуатації.

Для безпечного електромонтажу та монтажу необхідно враховувати такі пункти:

- Виріб, допоміжне обладнання, всі використані компоненти та матеріали повинні бути змонтовані без механічної напруги.
- Перевірити надійність всіх штекерних з'єднань.
- Виключити небезпеку спотикання, забезпечивши правильну прокладку кабелю та шлангів.
- Виключити механічне навантаження на кабель.
- Закріпити та зафіксувати шланги таким чином, щоб виключити їх биття під тиском.
- Припливну та зливну лінії міцно закріпити за допомогою труб.

2.5.7 Ремонтно-профілактичні роботи

Неправильне виконання робіт з технічного догляду та ремонту може призвести до серйозних травм або загибелі людей.

Для безпечного технічного догляду та ремонту необхідно враховувати такі пункти:

- Перед початком роботи видалити повітря з виробу та приладдя, що знаходиться під тиском, і вжити заходів щодо виключення випадкової подачі тиску.
- Перед початком роботи від'єднати виріб та приладдя від джерела живлення та вжити заходів щодо запобігання їх ненавмисному повторному підключенню.
- Використовувати тільки дозволені для відповідного застосування матеріали.
- Використовувати тільки відповідні інструменти в ідеальному стані.
- Використовувати тільки очищені трубопроводи та шланги, без бруду та корозії.
- Забороняється використовувати абразивні чи агресивні засоби для чищення або розчинники, які можуть пошкодити зовнішнє покриття (наприклад, маркування, заводську табличку, шар, що захищає від корозії, тощо).
- При очищенні не використовувати тверді чи гострі предмети.
- Використовувати для очищення лише зазначені матеріали та засоби.
- Дотримуватись чинних законодавчих, регіональних та внутрішніх санітарних норм.
- При проведенні технічного догляду та ремонтних робіт дотримуйтесь порядку та чистоти. Не допускайте потрапляння забруднюючих речовин на відкритий виріб або приладдя. Одразу поміщати демонтовані компоненти та приладдя у безпечне місце.
- Після завершення робіт з технічного догляду та ремонту прибрати з робочої зони всі використані інструменти, засоби для чищення та деталі, які більше не потрібні.
- Утилізувати виріб та приладдя можна лише після їх очищення та видалення залишків засобів.
- Утилізацію всіх вузлів та компонентів, виробничих та допоміжних матеріалів, а також засобів для очищення проводити належним чином та відповідно до чинних регіональних норм та вимог.

- Електричні та електронні компоненти утилізувати через спеціалізовану компанію з утилізації або повернути їй виробнику.

2.5.8 Поводження з небезпечними речовинами

Речовини, що містяться в конденсаті, небезпечні для здоров'я та навколишнього середовища, при контакті можуть викликати подразнення та пошкодження шкіри, очей і слизових оболонок. Крім того, забруднений шкідливими речовинами конденсат не повинен потрапляти в каналізацію, водоймища або ґрунт.

Для безпечного поведіння із забрудненим шкідливими речовинами конденсатом необхідно дотримуватися наступних пунктів:

- Під час роботи з конденсатом використовувати відповідні засоби захисту.
- Збір та утилізація пролитого або витеклого конденсату проводяться відповідно до місцевих законодавчих норм і розпоряджень.

2.5.9 Робота з електронними компонентами

Електростатичний розряд (ESD) може призвести до пошкодження електронних компонентів, внаслідок чого можливі збої в роботі, експлуатаційні несправності або матеріальні збитки.

- Застосовувати технічно коректні заходи щодо запобігання електростатичних розрядів (наприклад, заземлення, вирівнювання потенціалів, ESD-сумісна робоча підкладка, що розсіює, тощо).

2.5.10 Використання запасних частин, приладів або матеріалів

При використанні невідповідних запасних частин, приладів, а також допоміжних та експлуатаційних матеріалів існує ризик настання смерті або отримання важких травм. Це може призвести до функціональних та експлуатаційних несправностей, а також до пошкодження майна.

- Для всіх робіт використовувати тільки неушкоджені оригінальні деталі, а також допоміжні та експлуатаційні матеріали, зазначені виробником.
- Використовувати тільки дозволені для відповідного застосування матеріали і відповідні інструменти в ідеальному стані.
- Використовувати тільки очищені трубопроводи, без бруду та корозії.
- Використовувати лише ті електричні компоненти та матеріали, які відповідають чинним регіональним законодавчим вимогам та нормам (стандартам, директивам тощо) з електробезпеки.

2.6 Попереджувальні вказівки

Попередження попереджають про небезпеки при поводженні з виробом та приладдям.

Щоб уникнути нещасних випадків, травм та пошкодження майна, а також порушення процесу експлуатації необхідно дотримуватись попереджень.

Структурна побудова:

СИГНАЛЬНЕ СЛОВО	Вид та джерело небезпеки!
 Символ	Можливі наслідки при нехтуванні безпекою
	<ul style="list-style-type: none"> Заходи щодо запобігання небезпеці

Сигнальні слова:

НЕБЕЗПЕКА	Безпосередня загроза безпеці Наслідки недотримання: Смерть або важкі травми
ПОПЕРЕДЖЕННЯ	Безпосередня загроза безпеці Наслідки недотримання: Можливі смерть або важкі травми
ОБЕРЕЖНО	Можлива загроза безпеці Наслідки недотримання: Можливі травмування персоналу і збиток майну
ВКАЗІВКА	Додаткові вказівки Наслідки недотримання: Можливі збиток майну та складності при експлуатації. Ризику для людей та безпечної експлуатації немає.

3. Інформація про виріб

3.1 Огляд виробу

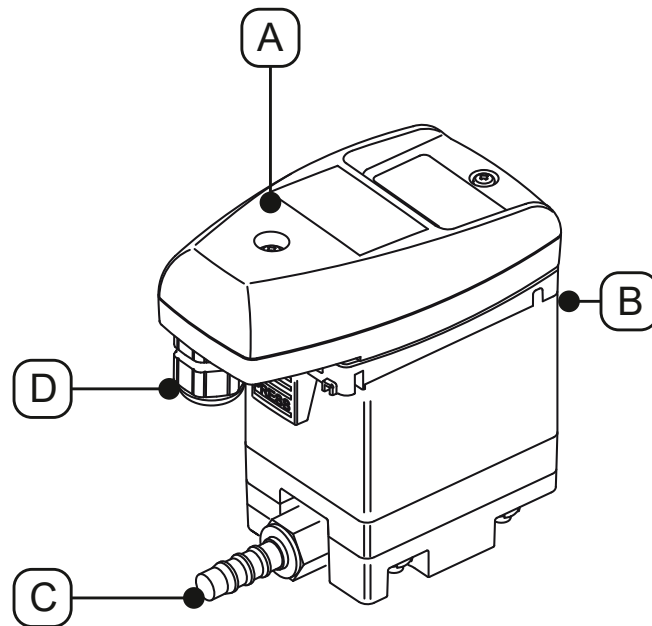

№ поз.	Опис / пояснення
[A]	Блок управління в комплекті
[B]	Вхід конденсату

№ поз.	Опис / пояснення
[C]	Конденсатовідвід
[D]	Кабельний ввід

3.2 Покомпонентне зображення

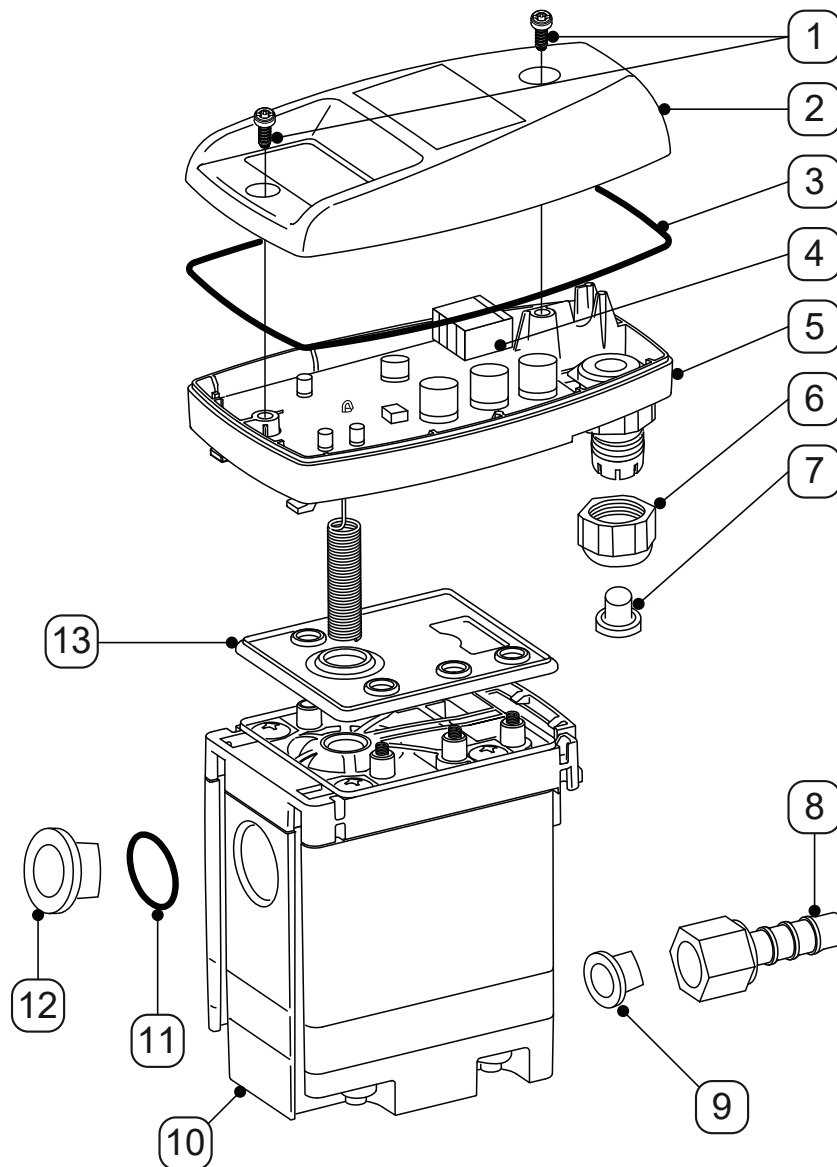

№ поз.	Опис / пояснення
[1]	Гвинт 3,5 x 10 мм
[2]	Верхня частина кожуха
[3]	Фасонне ущільнення
[4]	Плата датчика
[5]	Нижня кришка кожуха
[6]	Різьбове з'єднання
[7]	Пробка

№ поз.	Опис / пояснення
[8]	Шлангова насадка
[9]	Конічна заглушка
[10]	Service-Unit
[11]	Ущільнювальне кільце круглого перерізу 20 x 2 мм
[12]	Закрутка G1/2
[13]	Ущільнювальна підкладка

3.3 Опис принципу дії

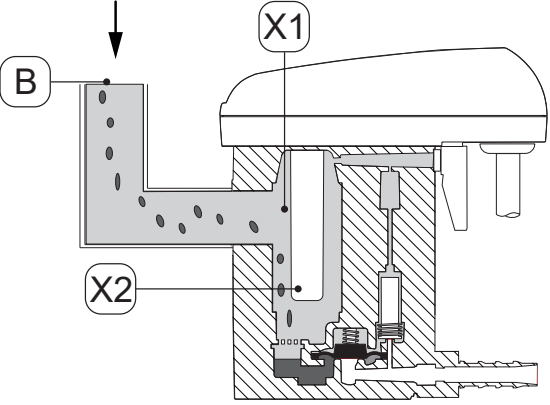
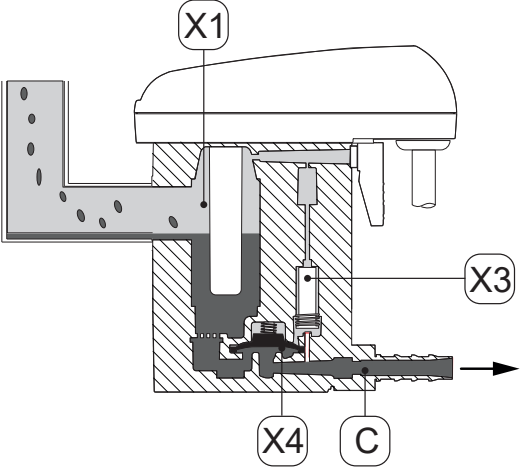
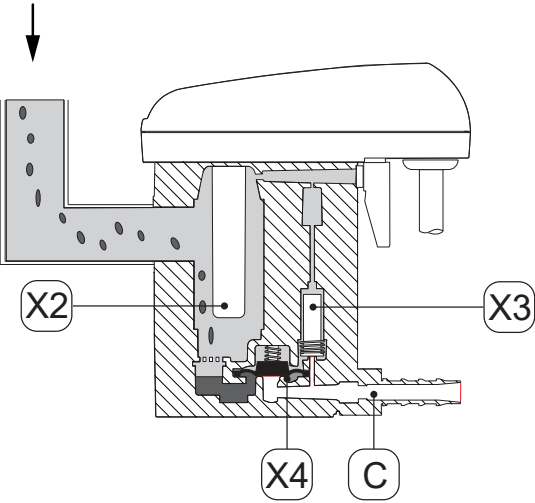
Малюнок	Опис / пояснення
	<p>Конденсат через припливну лінію [B] потрапляє в BEKOMAT® і накопичується в збірному резервуарі [X1].</p> <p>Ємнісний датчик в трубці зонда [X2] безперервно контролює рівень заповнення збірного резервуара [X1].</p>
	<p>Як тільки конденсат досягне максимального рівня, система управління приводить в дію керуючий клапан [X3].</p> <p>Керуючий клапан [X3] перемикається, і відбувається випуск повітря з області над мембраною [X4].</p> <p>Мембрана [X4] піднімається з сідла клапана, і надлишковий тиск у збірному резервуарі [X1] видавлює конденсат у зливну лінію конденсату [C].</p>
	<p>Коли датчик у сенсорній трубці [X2] більше не покритий конденсатом, система управління перемикає керуючий клапан [X3] і тиск над мембраною [X4] наростає.</p> <p>Мембрана [X4] притискається до сідла клапана, а зливна лінія конденсату [C] щільно закривається.</p> <p>Цикл перемикання починається з подачі конденсату.</p>

3.4 Заводська табличка

На нижній кришці кожуха розташована заводська табличка з ідентифікаційними та робочими параметрами фільтра.

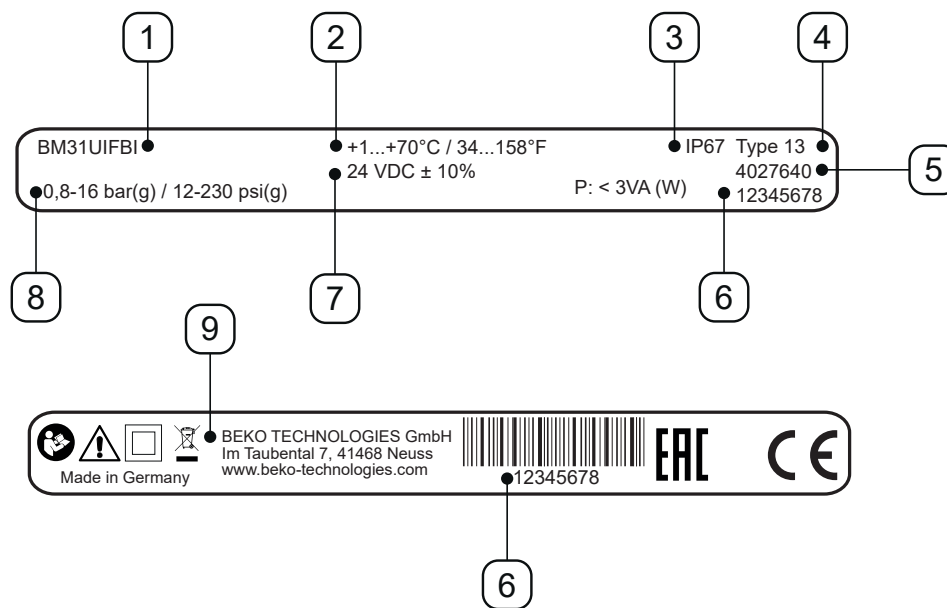

Малюнок для прикладу

№ поз.	Опис / пояснення
[1]	Найменування виробу
[2]	Робоча температура
[3]	Ступінь захисту IP
[4]	Клас корпусу
[5]	№ матеріалу
[6]	Серійний номер
[7]	Робоча напруга
[8]	Робочий тиск
[9]	Виробник

Додаткову інформацію дивись в Розділі „2.4 Пояснення використуваних символів“ на стор. 8.

3.5 Комплект поставки

У наступній таблиці наведено обсяг постачання виробу:

Малюнок	Опис / пояснення
	<p>BEKOMAT® 31U IF Built-in</p>
	<p>Оригінальний посібник з монтажу та експлуатації</p>
	<p>1 x Втулка</p>

4. Технічні характеристики

4.1 Робочі параметри

BEKOMAT®	31U IF Built-in
Відносна вологість навколишнього середовища	10 ... 80%, без утворення конденсату
Максимальна робоча висота	2000 м 2187,23 ярдів
Мінімальна / Максимальна робоча висота	0,8 ... 16 бар(над) 12 ... 230 фунтів на кв. дюйм(над)
Мінімальна / Максимальна робоча температура	+1 ... 70 °C +34 ... +158 °F
Середній об'єм конденсату, що відводиться	0,63 л/г 0,17 гал/г
Макс. об'єм конденсату, що відводиться (короткочасно)	5,5 л/г 1,45 гал/г
З'єднання*, припливна лінія конденсату	1 x G1/2, внутр., макс. глибина загвинчування: 13,5 мм (1/2 дюйма)
З'єднання, зливна лінія конденсату	1 x G1/4 зовн., шлангова насадка для шланга діаметром 8 ... 10 мм (0,31 ... 0,39 дюймів) внутр
Середовища	Конденсат, що містить і не містить олію
Власна вага	0,6 кг 1,32 фунтів
Робоча напруга	24 В пост. струму ±10% (див. заводську табличку)
Споживана потужність	P < 2 ВА (Вт)
Ступінь захисту	IP67
Клас корпусу	Type 13
Категорія перенапруги (IEC 61010-1)	II
Ступінь забруднення (IEC 61010-1)	2
Рекомендований діаметр кабелю	5 ... 10 мм 0,23 ... 0,33 дюйма
Рекомендований поперечний переріз жили	0,25 ... 1 мм ² AWG 18 ... 24
Рекомендована довжина зачищеного від оболонки кінця кабелю	~ 50 мм ~ 1,97 дюйма
Рекомендована довжина зачищеного від ізоляції кінця жили	~ 6 мм ~ 0,24 дюйма

* Варіант із різьбленням за стандартом NPT поставляється опціонально.

4.2 Параметри зберігання та транспортування

BEKOMAT®	31U IF Built-in
Мінімальна / максимальна температура, зберігання та транспортування	+1 ... +70 °C +34 ... +158 °F

4.3 Матеріали

BEKOMAT®	31U IF Built-in
Корпус	Алюміній і пластик, армований скловолокном
Мембрана	СКФ

4.4 Момент затяжки гвинта

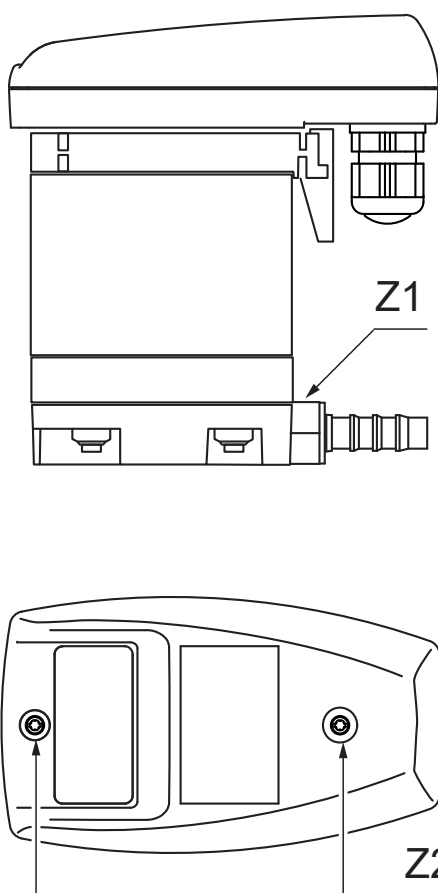

№ поз.	Опис / пояснення	Момент затяжки
[Z1]	Шлангова насадка, зливна лінія конденсату	3...4 Нм (2,21 ... 2,95 футо-фунтів)
[Z2]	Гвинти, верхня частина кожуха	0,9 Нм +0,5 Нм (0,66 футо-фунтів +0,37 футо-фунтів)

4.5 Розміри

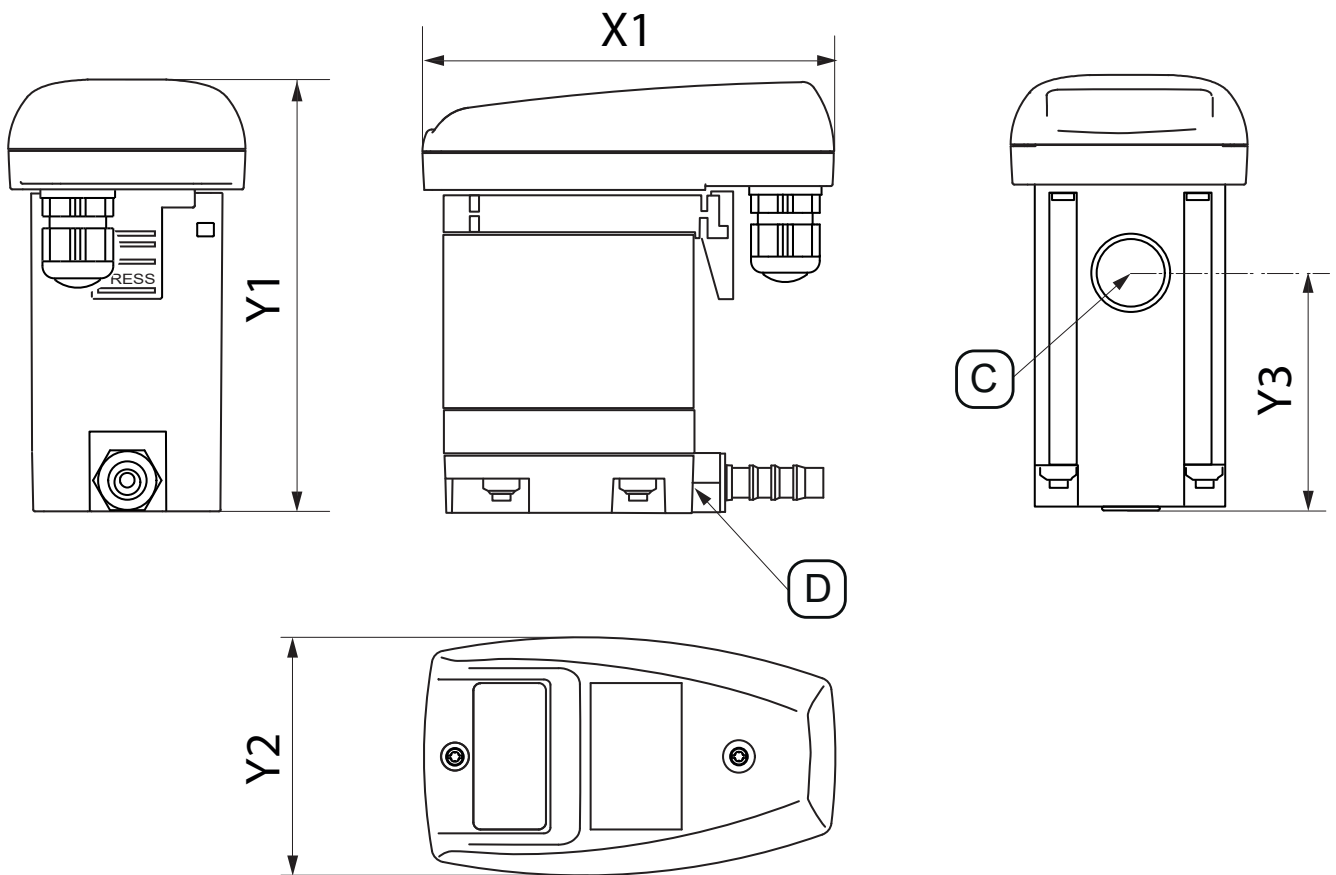

Роздільний блок	BEKOMAT® 31U IF Built-in
[X1]	113 мм 4,45 дюйма
[Y1]	118 мм 4,65 дюйма
[Y2]	65 мм 2,56 дюйма
[Y3]	62,5 мм 2,46 дюйма
[C] - З'єднання з припливною лінією конденсату	G1/2 (NPT 1/2)
[D] - З'єднання зі зливною лінією конденсату	G1/4 Ø 8-10 (dia 0,32 - 0,39)



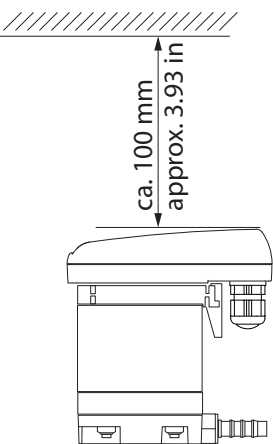

4.6 Встановлювальні розміри

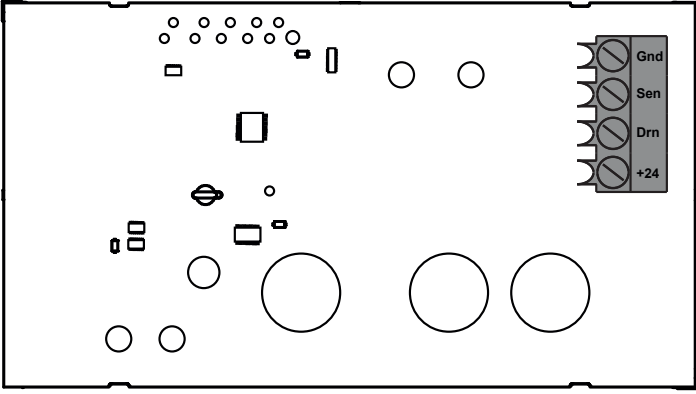
Малюнок	Опис / пояснення
	<p>Під час монтажу передбачити достатній монтажний простір над верхньою кришкою кожуха, щоб було видно індикатори і можна було натиснути кнопку TEST.</p>

4.7 Схеми підключень

Малюнок									
	<table border="1"> <tr> <td>Gnd</td> <td>Заземлення</td> </tr> <tr> <td>Sen</td> <td>Датчик</td> </tr> <tr> <td>Drr</td> <td>Злив</td> </tr> <tr> <td>+24</td> <td>+24</td> </tr> </table>	Gnd	Заземлення	Sen	Датчик	Drr	Злив	+24	+24
Gnd	Заземлення								
Sen	Датчик								
Drr	Злив								
+24	+24								

5. Транспортування та зберігання

ПОПЕРЕДЖЕННЯ	Недостатня кваліфікація!
	<p>При недостатній кваліфікації персоналу, що працює з виробом та приладдям, можливі нещасні випадки, травмування персоналу та збиток майна, а також порушення процесу експлуатації.</p> <ul style="list-style-type: none"> • Наведені нижче роботи на виробі та приладді повинні виконуватись та документуватись лише кваліфікованим персоналом у сфері транспортування та зберігання.
ОБЕРЕЖНО	Неправильне транспортування або зберігання!
 	<p>Неправильне транспортування та зберігання може призвести до нанесення матеріальних збитків або тяжких тілесних ушкоджень.</p> <ul style="list-style-type: none"> • Використовувати засоби індивідуального захисту під час виконання всіх робіт з пакувальним матеріалом. • Обережно поводитися з упаковкою, виробом та приладдям. • Всі деталі повинні бути упаковані в підходящий матеріал і захищені від ударів. • Транспортувати упаковку та поводитися з нею відповідно до маркування (використовувати такелажні точки, враховувати центр ваги і зазначене положення, наприклад, тримати в вертикально, не кидати і т.д.). • Використовувати відповідні транспортні засоби та підйомні механізми, які знаходяться в технічно бездоганному стані. • Дотримуватися допустимих параметрів транспортування та зберігання. • Зберігати виріб та приладдя далеко від прямих сонячних променів та джерел тепла.
ВКАЗІВКА	Поводження з пакувальним матеріалом!
	<p>Внаслідок неправильної утилізації пакувальних матеріалів можна зашкодити навколишньому середовищу.</p> <ul style="list-style-type: none"> • Утилізація пакувального матеріалу повинна виконуватись відповідно до чинних регіональних законодавчих норм та вимог країни застосування.

5.1 Транспортування

Після транспортування та зняття упаковки необхідно перевірити виріб на наявність пошкоджень. Про будь-яке пошкодження слід негайно повідомити експедиторську компанію, а також компанію-виробника або її представництво.

Виріб транспортувати в такий спосіб:

- Транспортування виробу допускається лише в оригінальній упаковці.
- Обережно поводитися з упаковкою та виробом.
- Дотримуватися вказівок щодо транспортувальної ваги та маркування на упаковці.
- Під час транспортування упаковка та виріб повинні бути захищені від зсуву та перекидання.





5.2 Зберігання

Зберігати виріб та приладдя в такий спосіб:

- Дотримуватись параметрів зберігання, наведених у розділі „4.2 Параметри зберігання та транспортування“ на стор. 20.
- Зберігати в закритому, сухому та незамерзаючому приміщенні.
- Берегти від впливів навколишнього середовища, прямих сонячних променів та джерел тепла.
- Захищати від перекидання та поштовхів в місці зберігання.

6. Монтаж

6.1 Попереджувальні вказівки

НЕБЕЗПЕКА	Використання невідповідних запасних частин, приладів або матеріалів!
	<p>При використанні невідповідних запасних частин, приладів, а також допоміжних та експлуатаційних матеріалів існує ризик настання смерті або отримання важких травм. Це може призвести до функціональних та експлуатаційних несправностей, а також до пошкодження майна.</p>
	<ul style="list-style-type: none"> • Для всіх робіт використовувати тільки неушкоджені оригінальні деталі, а також допоміжні та експлуатаційні матеріали, зазначені виробником. • Використовувати тільки дозволені для відповідного застосування матеріали і відповідні інструменти в ідеальному стані. • Використовувати тільки очищені трубопроводи, без бруду, ушкоджень та корозії.
НЕБЕЗПЕКА	Система під тиском!
	<p>При контакті з рідиною, що швидко або раптово вивільняється, або при розриві частин системи виникає ризик загибелі або отримання важких травм.</p>
	<ul style="list-style-type: none"> • Перед початком роботи видалити повітря з виробу та приладдя, що знаходиться під тиском, і вжити заходів щодо виключення випадкової подачі тиску. • При виконанні будь-яких робіт з монтажу, технічному обслуговуванню та ремонту необхідно розставити огорожі навколо робочої зони. • Встановлювати всі трубопроводи без механічної напруги. • Припливну та зливну лінії міцно закріпити за допомогою труб. • Перед подачею тиску перевірте герметичність всіх з'єднань системи та за потреби затягніть їх. • Повільно подати тиск в систему. • Уникати гідравлічних ударів та перепадів тиску.
ПОПЕРЕДЖЕННЯ	Недостатня кваліфікація!
	<p>При недостатній кваліфікації персоналу, що працює з виробом та приладдям, можливі нещасні випадки, травмування персоналу та збиток майна, а також порушення процесу експлуатації.</p>
	<ul style="list-style-type: none"> • Всі роботи з виробом та приладдям дозволяється виконувати тільки працівникам, які мають відповідну кваліфікацію в сфері обладнання та установок, що працюють під тиском.
ПОПЕРЕДЖЕННЯ	Неналежний монтаж!
	<p>Неналежний монтаж виробу та приладдя може призвести до травмування персоналу та збитку майна, а також до порушення процесу експлуатації.</p>
	<ul style="list-style-type: none"> • Виріб, допоміжне обладнання, всі використані компоненти та матеріали повинні бути змонтовані без механічної напруги. • Закріпити та зафіксувати шланги таким чином, щоб виключити їх биття під тиском.

6.2 Умови монтажу

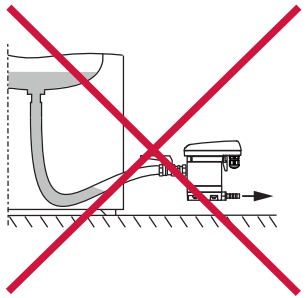
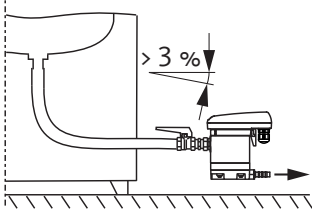
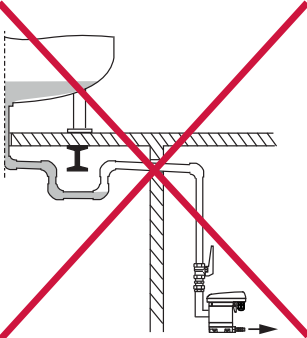
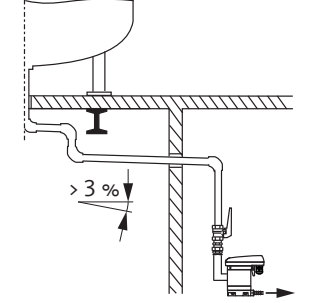
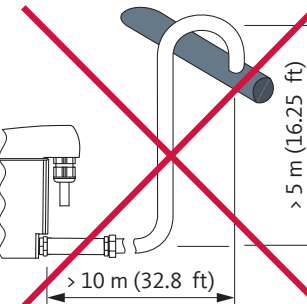
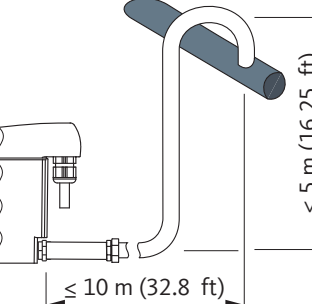
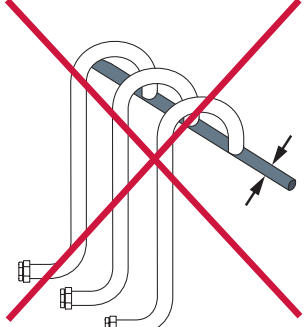
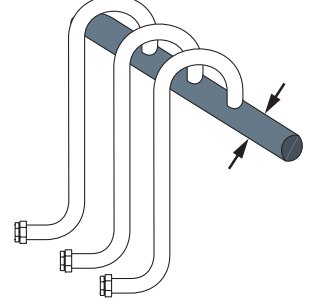
Неправильно	Правильно	Опис / пояснення
		<p>Постійний ухил > 3 % на сполучних шлангах</p> <ul style="list-style-type: none"> • При використанні шлангів як припливну лінію забезпечити постійний ухил > 3 %. • Не допускайте утворення водяних кишень.
		<p>Постійний ухил > 3 % на трубопроводі</p> <ul style="list-style-type: none"> • Під час прокладання припливної лінії забезпечте постійний ухил > 3 %. • Не допускайте утворення водяних кишень.
		<p>Конструкція зливної лінії</p> <ul style="list-style-type: none"> • Використання запірних клапанів у зливній лінії неприпустимо. • Приєднувати BEKOMAT® до зливної лінії лише за допомогою шланга. <ul style="list-style-type: none"> → Шланг компенсує монтажні допуски, вібрації та теплове розширення. • Не укладати зливну лінію на майданчики для зберігання чи транспортування. • Зливна лінія не повинна бути довшою ніж 10 м (32,8 футів), а довжина підйому не повинна перевищувати 5 м (16,25 футів). <ul style="list-style-type: none"> → На кожен метр підйому необхідний мін. тиск підвищується на 0,1 бар(над) (1,5 фунтів на кв. дюйм(над)).
		<p>Конструкція збірний трубопроводу</p> <ul style="list-style-type: none"> • Переріз збірних трубопроводів повинен як мінімум дорівнювати сумі перерізів окремих підключених припливних ліній. • Прокладати збірний трубопровід під постійним ухилом >3%.

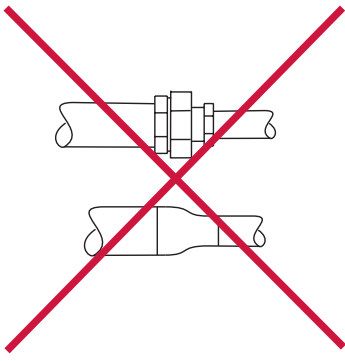
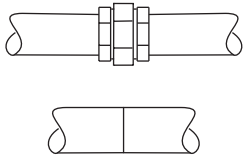
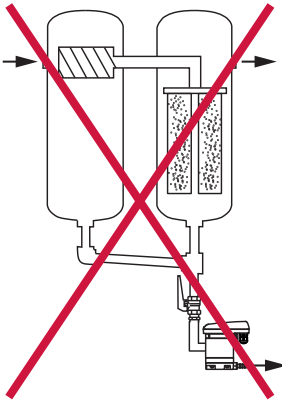
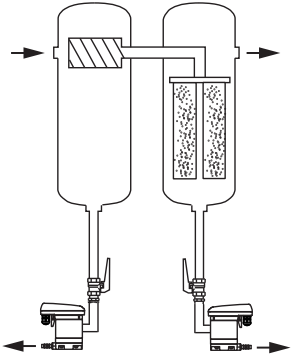
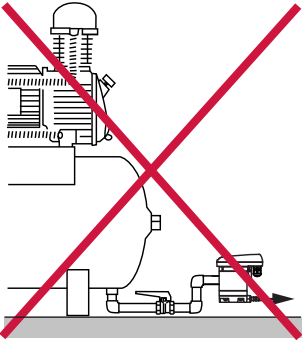
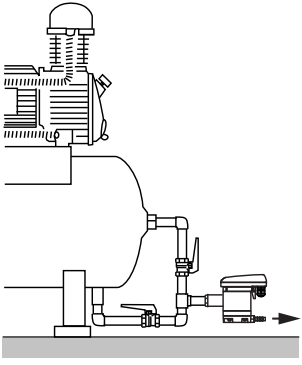
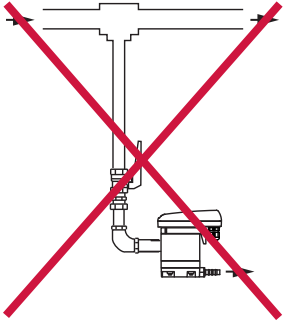
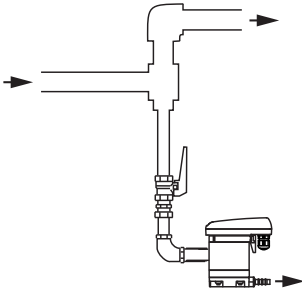
Неправильно	Правильно	Опис / пояснення
		<p>Зберігати мінімальний діаметр труб</p> <ul style="list-style-type: none"> Мінімальний діаметр труб для припливної та зливної лінії становить 13 мм (0,5 дюйма). Не зменшувати / не звужувати (мінімальний) діаметр труб за допомогою редукторів (фітінгів з редукційним ніпелем).
		<p>Відведення фільтра</p> <ul style="list-style-type: none"> Відведення з кожного місця випадання конденсату слід проводити за допомогою BEKOMAT® окремо. Створення відведень фільтра неприпустимо.
		<p>Забезпечити випуск повітря</p> <ul style="list-style-type: none"> При недостатньому перепаді висоти трубопроводу, що підводить, або інших проблемах з трубопроводом, що підводить, встановити компенсуючий повітропровід.
		<p>Відведення з трубопроводу під тиском</p> <ul style="list-style-type: none"> Шляхом перенаправлення потоку газу створити відзеркалювальну поверхню для скидання рідких компонентів в газ.

6.3 Монтажні роботи

Перед виконанням монтажних робіт слід завершити підготовчі роботи і виконати наступні умови.

Обов'язкові умови		
Інструмент	Матеріал	Захисне спорядження
<ul style="list-style-type: none"> Гайковий ключ або переставний ріжковий ключ 	<ul style="list-style-type: none"> Ущільнювальні матеріали, наприклад, PTFE Припливна лінія Зливна лінія Шланг, внутрішній діаметр 8 ... 10 мм (0,31 ... 0,39 дюйма), довжина бл. 30 см (1 фут) 	<p>Постійно носити:</p> 

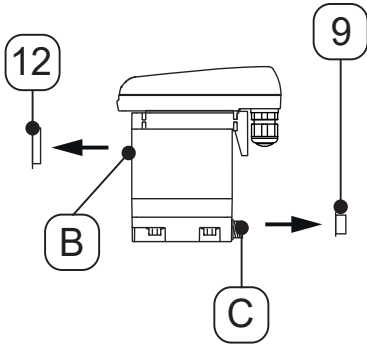
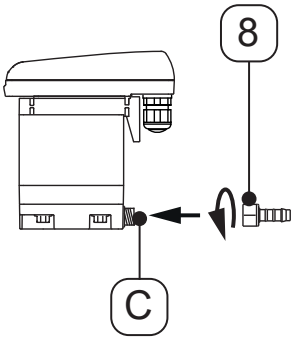

Підготовчі дії	
1.	Скинути тиск у системі стиснутого газу або у відповідній частині системи та взяти заходів щодо виключення випадкової подачі тиску.

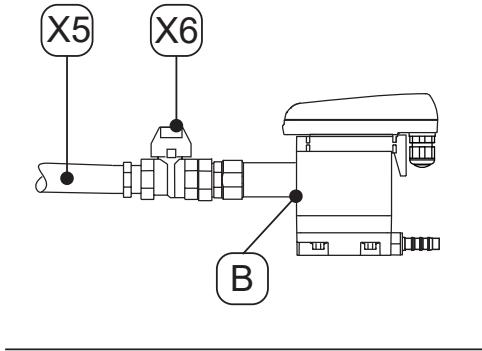
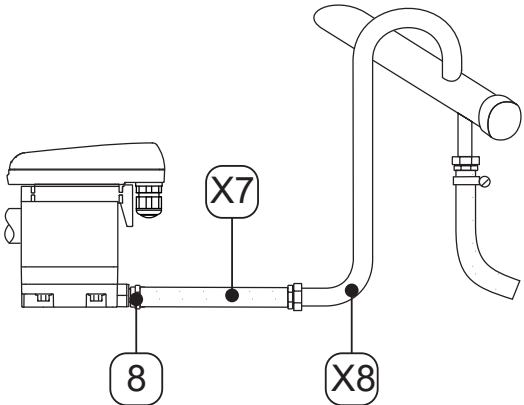
Монтажні роботи	
Малюнок	Опис / пояснення
	<p>5. Видалити заглушки [9, 12] на припливній лінії конденсату [B] та зливній лінії конденсату [C].</p>
	<p>6. Встановити шлангову насадку [8] на зливну лінію конденсату [C].</p> <p>7. Затягнути шлангову насадку [8] з моментом 3 ... 4 Нм (2,21 ... 2,95 футо-фунтів).</p>

Монтажні роботи	
Малюнок	Опис / пояснення
	<p>Рекомендація:</p> <p>8. Для простоти встановлення виробу слід передбачити запірний кран [X6] у трубці припливної лінії конденсату [X5].</p> <p>9. Для трубки припливної лінії конденсату [X5] необхідно ущільнити кінець труби, стійкої до високого тиску, і вкрутити її у припливну лінію [B].</p>
	<p>10. Для зливу конденсату надягніть шланг [X7], що йде в комплекті, на шлангову насадку [8] і закріпіть його хомутом.</p> <p>11. Інший кінець шланга [X7] з'єднати зі зливною лінією конденсату [X8].</p>

7. Електромонтаж



7.1 Попереджувальні вказівки

НЕБЕЗПЕКА	Використання невідповідних запасних частин, приладів або матеріалів!
	<p>При використанні невідповідних запасних частин, приладів, а також допоміжних та експлуатаційних матеріалів існує ризик настання смерті або отримання важких травм. Це може призвести до функціональних та експлуатаційних несправностей, а також до пошкодження майна.</p>
	<ul style="list-style-type: none"> • Для всіх робіт використовувати тільки неушкоджені оригінальні деталі, а також допоміжні та експлуатаційні матеріали, зазначені виробником. • Використовувати тільки дозволені для відповідного застосування матеріали і відповідні інструменти в ідеальному стані. • Використовувати лише такі електричні компоненти та матеріали, які відповідають чинним регіональним законодавчим вимогам та нормам електробезпеки.
НЕБЕЗПЕКА	Електрична напруга!
	<p>При контакті з компонентами, які знаходяться під напругою, існує ризик настання смерті або отримання важких травм а також функціональних та експлуатаційних несправностей і виникнення матеріального збитку.</p>
	<ul style="list-style-type: none"> • Роботи по встановленню, технічному обслуговуванню та ремонту дозволяється проводити з виробом та приладдям, тільки коли вони від'єднані від електромережі та заблоковані від несанкціонованого вмикання. • При виконанні будь-яких робіт з монтажу, технічному обслуговуванню та ремонту необхідно розставити огорожі навколо робочої зони. • При установці дотримуватись усіх чинних регіональних законодавчих вимог та норм. • Передбачити в системі подачі живлення наявність вимикаючого пристрою в легкій доступності від виробу. Вимикаючий пристрій відключає всі дроти, що підводять струм. • Підключити захисний провід (заземлення) відповідно до приписів.
ПОПЕРЕДЖЕННЯ	Недостатня кваліфікація!
	<p>При недостатній кваліфікації персоналу, що працює з виробом та приладдям, можливі нещасні випадки, травмування персоналу та збиток майна, а також порушення процесу експлуатації.</p>
	<ul style="list-style-type: none"> • Всі роботи з виробом та приладдям дозволяється виконувати тільки працівникам, які мають відповідну кваліфікацію в сфері електротехніки.
ОБЕРЕЖНО	Неналежний електромонтаж!
	<p>Неправильний монтаж виробу та приладдя може призвести до травмування персоналу та пошкодження майна, а також до порушення процесу експлуатації.</p>
	<ul style="list-style-type: none"> • Перевірити надійність всіх штекерних з'єднань. • Виключити небезпеку спотикання, забезпечивши правильну прокладку кабелю. • Виключити механічне навантаження на кабель.

ПОПЕРЕДЖЕННЯ	Попадання вологи чи сторонніх тіл!
	<p>Вода та сторонні тіла можуть при знятті компонентів або відкритті виробу потрапити всередину відкритого виробу. Попадання вологи або сторонніх тіл може призвести до нещасних випадків, травмування персоналу та пошкодження майна, а також порушення процесу експлуатації.</p> <ul style="list-style-type: none"> • Необхідно захистити виріб від бризок води або вологи. • Відкривати виріб або знімати компоненти лише в сухому місці. • Поміщати сторонні тіла в отвори виробу заборонено. • Не допускати попадання бруду чи вологи на будь-які контактні поверхні та отвори.

7.2 Роботи з підключення

Перед виконанням робіт з підключення слід завершити підготовчі роботи і виконати наступні умови.

Обов'язкові умови		
Інструмент	Матеріал	Захисне спорядження
<ul style="list-style-type: none"> • Інструмент для зняття ізоляції • Кліщі для обжиму кінцевих гільз • Прямошлицева викрутка Розмір 2,5 мм (0,09 in") • Викрутка - зірочка - T15 	<ul style="list-style-type: none"> • 4-жильний кабель живлення 24 В • Кінцеві гільзи 	<p>Постійно носити:</p> <div style="display: flex; justify-content: space-around;">   </div>

Підготовчі дії	
1.	Монтаж завершено.

7.2.1 Підключення електроживлення

Роботи з підключення	
Малюнок	Опис / пояснення
	<ol style="list-style-type: none"> 1. Послабити 2 гвинта [1]. 2. Зняти верхню кришку кожуха [2].

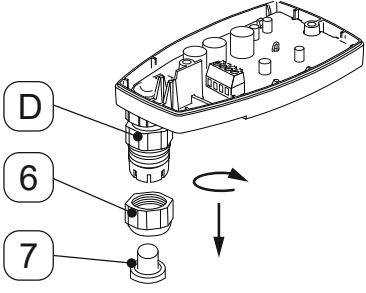
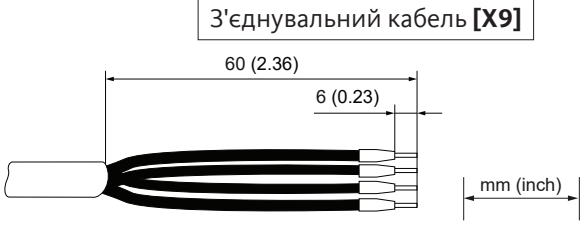
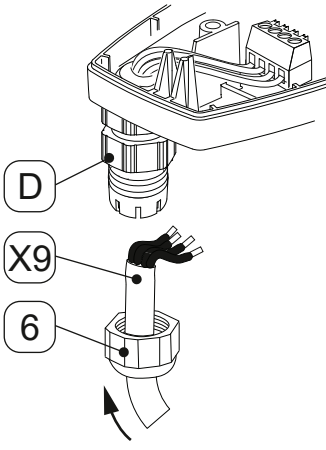
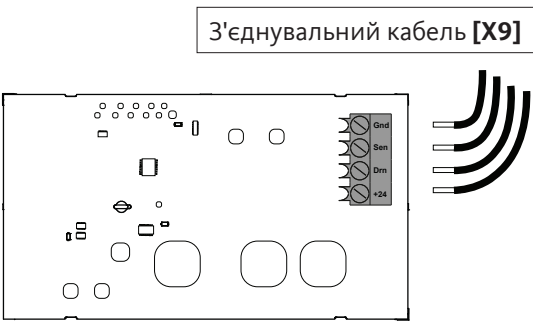
Роботи з підключення	
Малюнок	Опис / пояснення
	<ol style="list-style-type: none"> 3. Викрутити контргайку [6] кабельного введення [D]. 4. Вийняти пилезахисний ковпачок [7] з контргайки [6].
	<ol style="list-style-type: none"> 5. Підготувати з'єднувальний кабель [X9].
	<ol style="list-style-type: none"> 6. Надягти контргайку [6] на з'єднувальний кабель [X9]. 7. Вставити з'єднувальний кабель [X9] у кабельне введення [D].
	<ol style="list-style-type: none"> 8. Підключити з'єднувальний кабель [X9] відповідно до схеми підключення (див. „4.7 Схеми підключень“ на стор. 22).

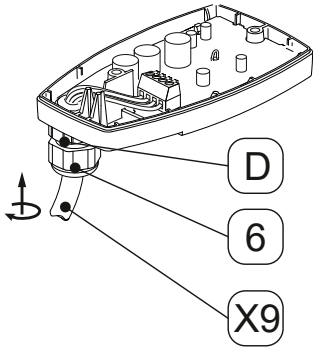
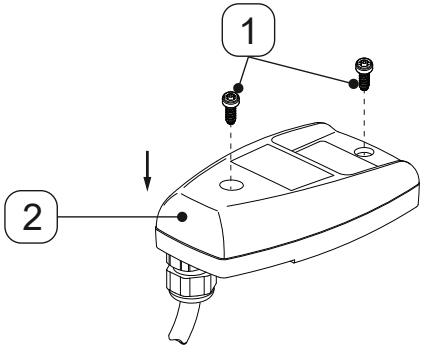
Роботи з підключення	
Малюнок	Опис / пояснення
	<p>9. Затягнути з'єднувальний кабель [X9].</p> <p>10. Викрутити контргайку [6] на кабельному введенні [D].</p>
	<p>11. Встановити верхню кришку кожуха [2] і закріпити гвинтами [1].</p> <p>12. Затягнути шланги [1] з моментом 0,9 Нм +0,5 Нм (0,66 футо-фунтів +0,37 футо-фунтів).</p>

8. Введення в експлуатацію

8.1 Попереджувальні вказівки

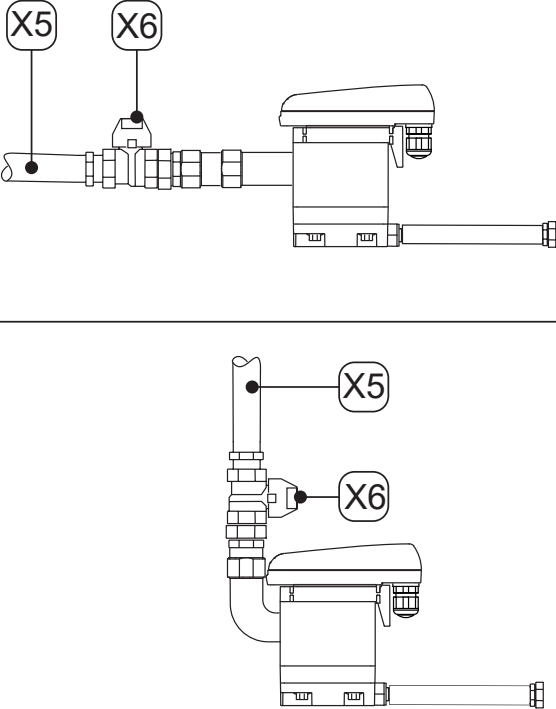

НЕБЕЗПЕКА	Експлуатація без дотримання граничних значень!
	<p>При експлуатації виробу без дотримання граничних значень та робочих параметрів, несанкціонованих змін та модифікацій виникає ризик настання смерті або отримання серйозних травм.</p> <ul style="list-style-type: none"> • Дотримуватись зазначених на заводській табличці та в посібнику граничних значень та робочих параметрів. • Перевірити, чи приводить використання приладдя до зміни або обмеження робочих параметрів.
НЕБЕЗПЕКА	Система під тиском!
	<p>При контакті з рідиною, що швидко або раптово вивільняється, або при розриві частин системи виникає ризик загибелі або отримання важких травм.</p> <ul style="list-style-type: none"> • Перед подачею тиску перевірте герметичність всіх з'єднань системи та за потреби затягніть їх. • Повільно подати тиск в систему. • Уникати гідравлічних ударів та перепадів тиску.
НЕБЕЗПЕКА	Електрична напруга!
	<p>При контакті з компонентами, які знаходяться під напругою, існує ризик настання смерті або отримання важких травм а також функціональних та експлуатаційних несправностей і виникнення матеріального збитку.</p> <ul style="list-style-type: none"> • Експлуатація виробу та приладдя дозволяється тільки із повністю закритою кришкою або закритим кожухом електрообладнання. • Перед введенням в експлуатацію перевірити виріб та приладдя були відповідно до чинних регіональних норм та вимог.
ПОПЕРЕДЖЕННЯ	Недостатня кваліфікація!
	<p>При недостатній кваліфікації персоналу, що працює з виробом та приладдям, можливі нещасні випадки, травмування персоналу та збиток майна, а також порушення процесу експлуатації.</p> <ul style="list-style-type: none"> • Всі роботи з виробом та приладдям повинні виконуватись лише кваліфікованим персоналом у сфері обладнання та установок, що працюють під тиском, кваліфікованим персоналом у сфері електротехніки.

8.2 Роботи з введення в експлуатацію

Малюнок	Опис / пояснення
 <p>The image contains two technical diagrams of the BEKOMAT 31U IF Built-in unit. The top diagram shows the unit with a horizontal pipe connected to its left side. Two points are marked: X5 on the pipe and X6 on a valve on the pipe. The bottom diagram shows the unit with a vertical pipe connected to its left side. Two points are marked: X5 on the vertical pipe and X6 on a valve on the pipe.</p>	<ol style="list-style-type: none"><li data-bbox="791 555 1203 584">1. Встановити джерело живлення.<li data-bbox="791 633 1390 757">2. Повільно подати тиск у відповідну частину системи (наприклад, повільно відкрити рекомендований кран [X6] у трубці припливної лінії конденсату [X5]).





9. Експлуатація

9.1 Попереджувальні вказівки

НЕБЕЗПЕКА	Експлуатація без дотримання граничних значень!
	<p>При експлуатації виробу без дотримання граничних значень та робочих параметрів, несанкціонованих змін та модифікацій виникає ризик настання смерті або отримання серйозних травм.</p> <ul style="list-style-type: none"> • Дотримуватись зазначених на заводській табличці та в посібнику граничних значень та робочих параметрів. • Дотримуватись умов монтажу та умов навколишнього середовища. • Перевірити, чи приводить використання приладдя до зміни або обмеження робочих параметрів. • Дотримуватись періодичності технічного обслуговування.
НЕБЕЗПЕКА	Електрична напруга!
	<p>При контакті з компонентами, які знаходяться під напругою, існує ризик настання смерті або отримання важких травм а також функціональних та експлуатаційних несправностей і виникнення матеріального збитку.</p> <ul style="list-style-type: none"> • Експлуатація виробу дозволяється лише з повністю закритою кришкою або закритим корпусом електрообладнання.
ВКАЗІВКА	Обслуговуючий персонал!
	<p>Недостатнє знання виробу та приладдя і, відповідно, неправильне обслуговування, може призвести до збитку майна та навколишньому середовищу, а також порушення процесу експлуатації.</p> <ul style="list-style-type: none"> • До обслуговування та роботи з виробом та приладдям допускається лише кваліфікований персонал.

10. Ремонтно-профілактичні роботи

10.1 Попереджувальні вказівки

<p>НЕБЕЗПЕКА</p>	<p>Система під тиском!</p>
	<p>При контакті з рідиною, що швидко або раптово вивільняється, або при розриві частин системи виникає ризик загибелі або отримання важких травм.</p> <ul style="list-style-type: none"> • Перед початком роботи видалити повітря з виробу та приладдя, що знаходиться під тиском, і вжити заходів щодо виключення випадкової подачі тиску. • При виконанні будь-яких робіт з монтажу, технічному обслуговуванню та ремонту необхідно розставити огорожі навколо робочої зони. • Встановлювати всі трубопроводи без механічної напруги. • Припливну та зливну лінії міцно закріпити за допомогою труб. • Перед подачею тиску перевірте герметичність всіх з'єднань системи та за потреби затягніть їх. • Повільно подати тиск в систему. • Уникати гідравлічних ударів та перепадів тиску.
<p>НЕБЕЗПЕКА</p>	<p>Електрична напруга!</p>
	<p>При контакті з компонентами, які знаходяться під напругою, існує ризик настання смерті або отримання важких травм а також функціональних та експлуатаційних несправностей і виникнення матеріального збитку.</p> <ul style="list-style-type: none"> • Роботи з технічного догляду та ремонту дозволяється проводити тільки на виробі, від'єднаному від електромережі та заблокованому від несанкціонованого включення. • При виконанні будь-яких робіт з технічного догляду та ремонту необхідно розставити огорожі навколо робочої ділянки. • При установці дотримуватись усіх чинних регіональних законодавчих вимог та норм. • Експлуатація виробу дозволяється лише з повністю закритою кришкою або закритим корпусом електрообладнання.
<p>НЕБЕЗПЕКА</p>	<p>Використання невідповідних запасних частин, приладів або матеріалів!</p>
	<p>При використанні невідповідних запасних частин, приладів, а також допоміжних та експлуатаційних матеріалів існує ризик настання смерті або отримання важких травм. Це може призвести до функціональних та експлуатаційних несправностей, а також до пошкодження майна.</p> <ul style="list-style-type: none"> • Для всіх робіт використовувати тільки неушкоджені оригінальні деталі, а також допоміжні та експлуатаційні матеріали, зазначені виробником. • Використовувати тільки дозволені для відповідного застосування матеріали і відповідні інструменти в ідеальному стані. • Використовувати тільки очищені трубопроводи, без бруду та корозії. • Використовувати лише ті електричні компоненти та матеріали, які відповідають чинним регіональним законодавчим вимогам та нормам (стандартам, директивам тощо) з електробезпеки.
<p>ПОПЕРЕДЖЕННЯ</p>	<p>Недостатня кваліфікація!</p>
	<p>При недостатній кваліфікації персоналу, що працює з виробом та приладдям, можливі нещасні випадки, травмування персоналу та збиток майна, а також порушення процесу експлуатації.</p> <ul style="list-style-type: none"> • Роботи на виробі та приладді повинні виконуватись лише кваліфікованим персоналом у сфері технічного обслуговування.

ПОПЕРЕДЖЕННЯ	Попадання вологи чи сторонніх тіл!
	<p>Вода та сторонні тіла можуть при знятті компонентів або відкритті виробу потрапити всередину відкритого виробу. Попадання вологи або сторонніх тіл може призвести до нещасних випадків, травмування персоналу та пошкодження майна, а також порушення процесу експлуатації.</p> <ul style="list-style-type: none"> • Необхідно захистити виріб від бризок води або вологи. • Відкривати виріб або знімати компоненти лише в сухому місці. • Поміщати сторонні тіла в отвори виробу заборонено. • Не допускати попадання бруду чи вологи на будь-які контактні поверхні та отвори.



10.2 Графік проведення технічного обслуговування

Технічне обслуговування	Періодичність
Заміна Service-Unit	Після 2 x 8760 годин роботи або 1 мільйону циклів перемикачання*; не рідше ніж раз на 2 роки
Очищення	Щорічно
Перевірка працездатності	Щомісяця
Зовнішній огляд	Щотижня
Перевірка на герметичність	Після проведення робіт з монтажу, технічного обслуговування та догляду за виробом

* з розрахунку на 7 бар(над) (101,5 фунтів на кв. дюйм(над)) і рН-нейтральний конденсат

10.3 Ремонтно-профілактичні роботи

Для проведення ремонтно-профілактичних робіт мають бути виконані наступні умови та завершено підготовчі роботи.

Обов'язкові умови		
Інструмент	Матеріал	Захисне спорядження
<ul style="list-style-type: none"> • Прямошліцева викрутка Розмір 2,5 мм (0,09 in) • Гайковий ключ або переставний ріжковий ключ 	<ul style="list-style-type: none"> • Ущільнювальні матеріали • Мастило для ущільнювальних кілець круглого перерізу • Неагресивний миючий засіб • Бавовняна або одноразова серветка 	<p>Постійно носити:</p> <div style="display: flex; justify-content: space-around; align-items: center;">    </div>

10.3.1 Заміна Service-Unit

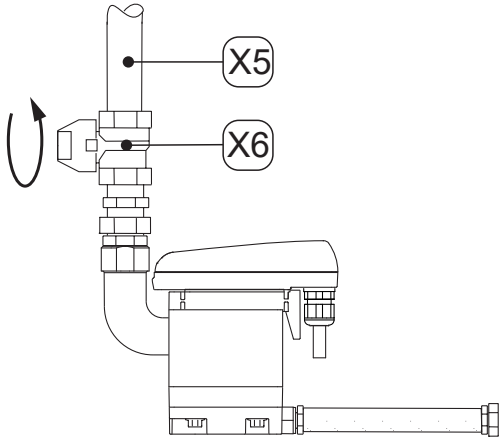
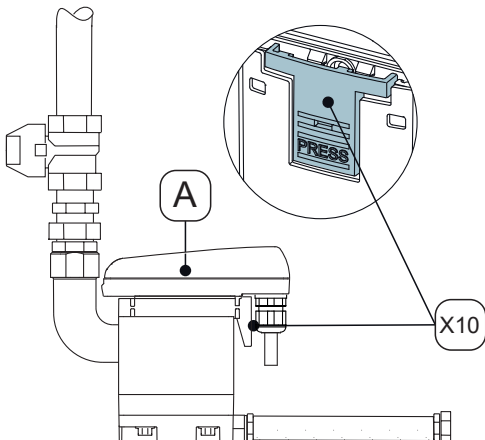
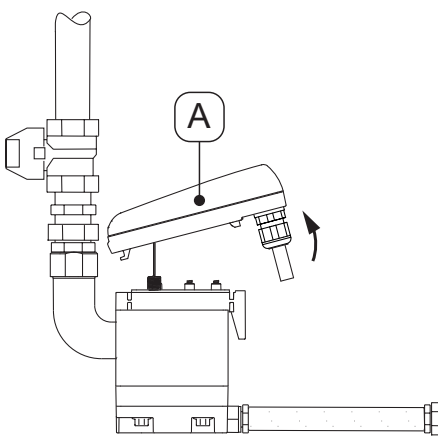
Роботи із заміни	
Малюнок	Опис / пояснення
	<p>1. Зупинити подачу конденсату через трубку припливної лінії конденсату [X5] (наприклад, закрити рекомендований запірний кран [X6]).</p>
	<p>2. Звільнити блок управління [A] натисканням на фіксуючий гачок [X10].</p>
	<p>3. Зняти блок управління [A].</p>

Роботи із заміни	
Малюнок	Опис / пояснення
	<p>4. Послабити шлангову насадку [8] зі шлангом [X7].</p>
	<p>5. Зняти Service-Unit [10] з трубопроводу припливної лінії, послабивши накидну гайку [X11].</p> <p>6. Утилізувати старий Service-Unit належним чином (див. „14. Утилізація“ на стор. 49).</p>
	<p>7. Перевірити, чи відповідає новий Service-Unit [10] блоку управління [A]:</p> <ul style="list-style-type: none"> → Найменування типу → Колір фіксуючого гачка [X10] ідентичний кольору блоку управління <p>8. Закріпити новий Service-Unit [10] на припливній лінії конденсату за допомогою труб.</p> <p>9. Міцно затягнути накидну гайку [X11].</p>

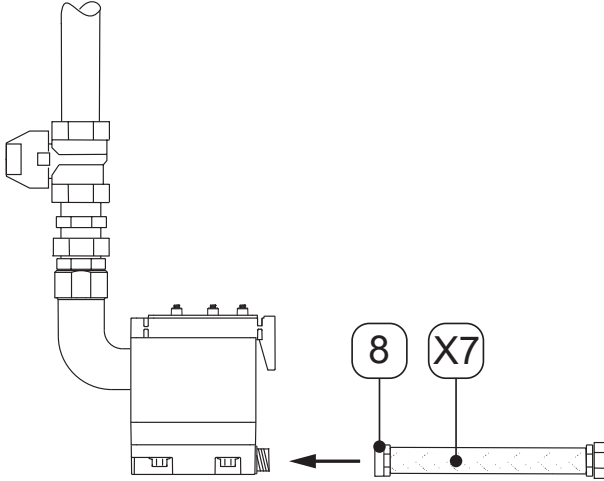
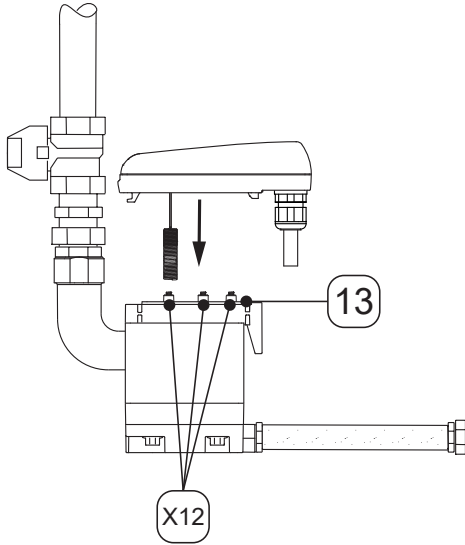
Роботи із заміни	
Малюнок	Опис / пояснення
	10. Встановити шлангову насадку [8] зі шлангом [X7].
	11. Переконайтеся, що ущільнювальна підкладка [13] з контактними пружинами [X12] чиста, суха і без сторонніх тіл. 12. Вставити датчик блоку управління [A] в отвір сенсорної трубки.

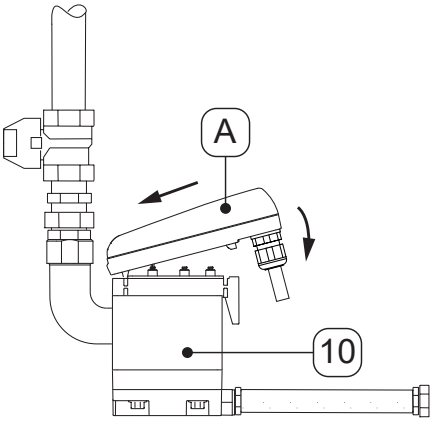
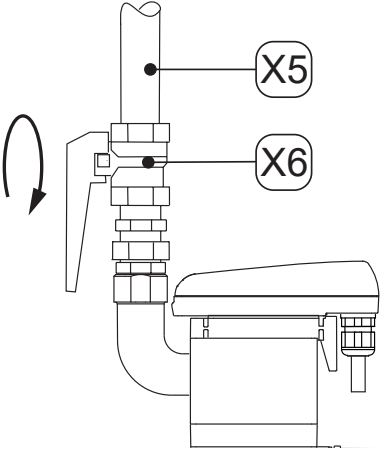
Роботи із заміни	
Малюнок	Опис / пояснення
	<p>13. Вставити гачок блока управління [A] у паз.</p> <p>14. Притиснути блок управління [A] до Service-Unit [10] і зафіксувати.</p>
	<p>15. Провести перевірку герметичності всіх різьбових з'єднань.</p> <p>16. Обережно відкрити подачу конденсату через трубку припливної лінії конденсату [X5] (наприклад, відкрити рекомендований запірний кран [X6]).</p>

10.3.2 Зовнішній огляд

При зовнішньому огляді фільтра необхідно перевірити всі компоненти на відсутність механічних пошкоджень та корозії. Пошкоджені компоненти негайно замінити.

10.3.3 Перевірка на герметичність

Перевірка на герметичність є одним з неруйнівних методів випробувань і служить для доказу герметичності в вакуумних системах та системах з надлишковим тиском. Перевірка на герметичність може бути проведена різними способами. Виробник не дає рекомендації щодо вибору процедури проведення випробувань. Вибір та призначення процедури випробувань залишаються за експлуатаційником пневматичної системи і повинні виконуватися відповідно до діючих норм та регламентів (наприклад, DIN EN 1779).

10.3.4 Очищення

ОБЕРЕЖНО	Неправильне очищення та використання неправильного середовища для очищення!
	<p>Неправильне очищення та використання неналежних засобів для очищення може призвести до легких травм, а також до шкоди здоров'ю або майну.</p> <ul style="list-style-type: none"> • Під час очищення вода не повинна капати на пристрій. • Забороняється використовувати абразивні чи агресивні засоби для чищення або розчинники, які можуть пошкодити зовнішнє покриття (наприклад, маркування, заводську табличку, шар, що захищає від корозії, тощо). • При очищенні не використовувати тверді чи гострі предмети. • Для зовнішнього чищення використовувати злегка вологу серветку з антистатичною дією. • Маркування виробу (пиктограми, маркування), яке стало нерозбірливим, підлягає негайній заміні.

ВКАЗІВКА	Місцеві правила гігієни!
	Крім названих вказівок з очищення слід дотримуватися чинних регіональних правил гігієни, за наявності.

Підготовчі дії	
1.	Процес виведення з експлуатації завершений.

Роботи з очищення	
1.	Нанести м'який миючий засіб на бавовняну або одноразову серветку, доки вона не стане вологою (не мокрою).
2.	Протерти поверхні виробу вологою серветкою.
3.	Ввести виріб в експлуатацію.

11. Витратні матеріали, приладдя та запасні частини

11.1 Інформація щодо замовлення

Для надсилання запиту або замовлення до сервісної служби компанії-виробника необхідна така інформація:

- Серійний номер (вказано в заводській табличці)
- Каталогний номер та найменування приладдя або запасної частини
- Потрібна кількість приладь або запасних частин

Контактна інформація відповідної сервісної служби компанії-виробника приведена в розділі „1.1 Контактна інформація“ на стор. 4.

наведений.

11.2 Приладдя

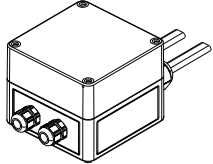
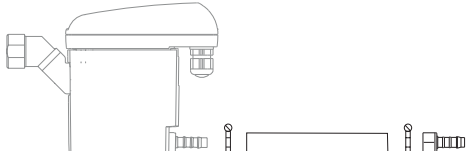

Малюнок	Опис / пояснення	№ матеріалу.
	<p>Супроводжуючий обігрів труб 230 В перем. струму</p>	<p>4041657</p>
	<p>Комплект для відводу</p>	<p>2000045</p>

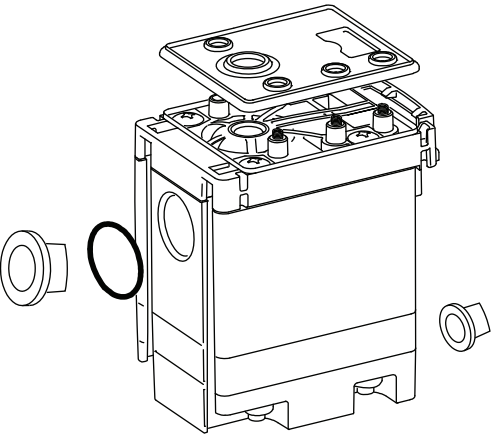
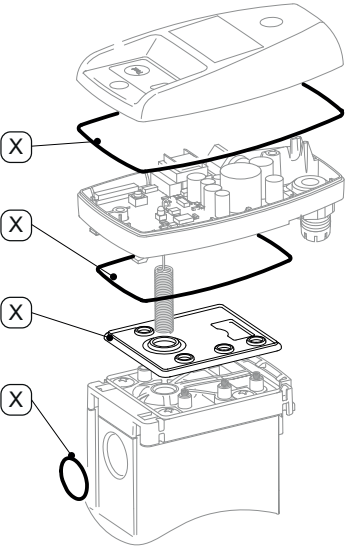
11.3 Запасні частини

Малюнок	Опис / пояснення	№ матеріалу.
	<p>Service-Unit BEKOMAT® 31U F</p>	<p>4023608</p>
	<p>Набір ущільнень (включає зазначені вузли [X])</p>	<p>4024386</p>

12. Виведення з експлуатації

12.1 Попереджувальні вказівки

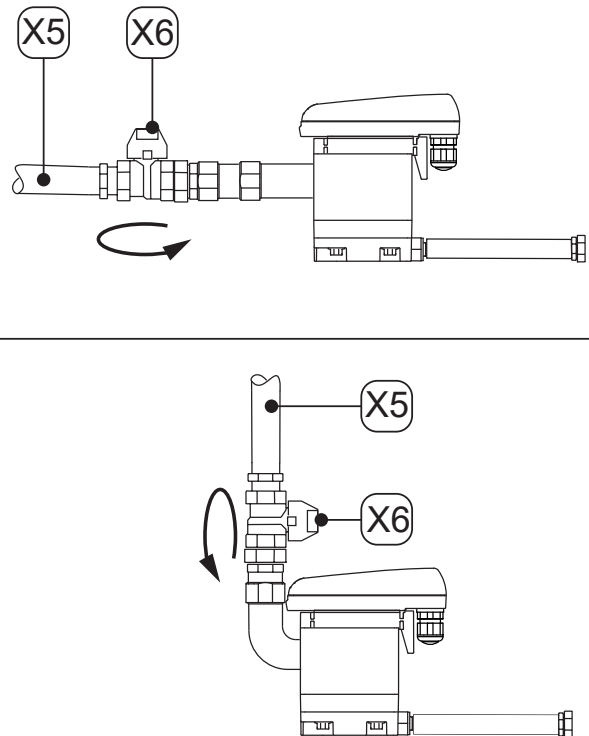

НЕБЕЗПЕКА	Система під тиском!
	<p>При контакті з рідиною, що швидко або раптово вивільняється, або при розриві частин системи виникає ризик загибелі або отримання важких травм.</p>
	<ul style="list-style-type: none"> • Перед початком робіт необхідно розставити огорожі навколо робочої ділянки. • Перед початком роботи видалити повітря з виробу та приладдя, що знаходиться під тиском, і вжити заходів щодо виключення випадкової подачі тиску.
НЕБЕЗПЕКА	Електрична напруга!
	<p>При контакті з компонентами, які знаходяться під напругою, існує ризик настання смерті або отримання важких травм а також функціональних та експлуатаційних несправностей і виникнення матеріального збитку.</p>
	<ul style="list-style-type: none"> • Перед початком робіт необхідно розставити огорожі навколо робочої ділянки. • Перед початком роботи від'єднати виріб та приладдя від джерела живлення та вжити заходів щодо запобігання їх ненавмисному повторному підключенню.
ПОПЕРЕДЖЕННЯ	Недостатня кваліфікація!
	<p>При недостатній кваліфікації персоналу, що працює з виробом та приладдям, можливі нещасні випадки, травмування персоналу та збиток майна, а також порушення процесу експлуатації.</p>
	<ul style="list-style-type: none"> • Роботи на виробі та приладді повинні виконуватись лише кваліфікованим персоналом у сфері технічного обслуговування.

12.2 Роботи з виведення з експлуатації

Малюнок	Опис / пояснення
 <p>The image contains two technical diagrams. The top diagram shows a side view of a unit with a horizontal pipe. A dot labeled 'X5' is on the pipe, and a valve labeled 'X6' is on the side. A curved arrow indicates the pipe is to be rotated. The bottom diagram shows a top-down view of the unit with a vertical pipe. A dot labeled 'X5' is on the pipe, and a valve labeled 'X6' is on the side. A curved arrow indicates the pipe is to be rotated.</p>	<ol style="list-style-type: none"><li data-bbox="786 593 1388 728">1. Зупинити подачу конденсату через трубку припливної лінії конденсату [X5] (наприклад, закрити рекомендований запірний кран [X6]).

13. Демонтаж

13.1 Попереджувальні вказівки

НЕБЕЗПЕКА	Система під тиском!
	<p>При контакті з рідиною, що швидко або раптово вивільняється, або при розриві частин системи виникає ризик загибелі або отримання важких травм.</p> <ul style="list-style-type: none"> • Перед початком робіт необхідно розставити огорожі навколо робочої ділянки. • Перед початком роботи видалити повітря з виробу та приладдя, що знаходиться під тиском, і вжити заходів щодо виключення випадкової подачі тиску.
НЕБЕЗПЕКА	Електрична напруга!
	<p>При контакті з компонентами, які знаходяться під напругою, існує ризик настання смерті або отримання важких травм а також функціональних та експлуатаційних несправностей і виникнення матеріального збитку.</p> <ul style="list-style-type: none"> • Перед початком робіт необхідно розставити огорожі навколо робочої ділянки. • Перед початком роботи від'єднати виріб та приладдя від джерела живлення та вжити заходів щодо запобігання їх ненавмисному повторному підключенню.
ПОПЕРЕДЖЕННЯ	Недостатня кваліфікація!
	<p>При недостатній кваліфікації персоналу, що працює з виробом та приладдям, можливі нещасні випадки, травмування персоналу та збиток майна, а також порушення процесу експлуатації.</p> <ul style="list-style-type: none"> • Роботи на виробі та приладді повинні виконуватись лише кваліфікованим персоналом у сфері технічного обслуговування.

13.2 Роботи з демонтажу

Перед виконанням демонтажних робіт слід завершити підготовчі роботи і виконати наступні умови.

Обов'язкові умови		
Інструмент	Матеріал	Захисне спорядження
<ul style="list-style-type: none"> • Гайковий ключ або переставний ріжковий ключ 	<ul style="list-style-type: none"> • Матеріал не потрібний 	<p>Постійно носити:</p> 
Підготовчі дії		
1.	Процес виведення з експлуатації завершений.	
2.	Скинути тиск у системі стиснутого газу або у відповідній частині системи та вжити заходів щодо виключення випадкової подачі тиску.	

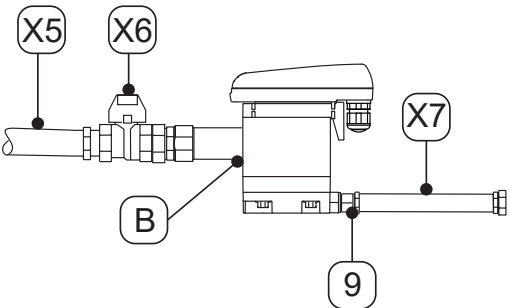
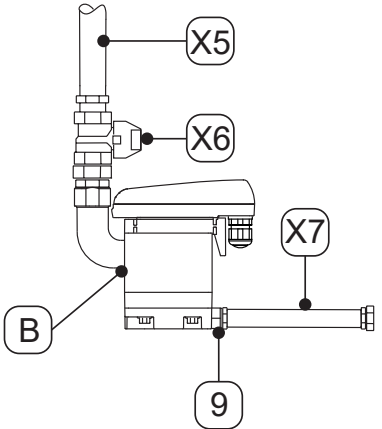
Роботи з демонтажу	
Малюнок	Опис / пояснення
	1. Від'єднати шланг [X7] від шлангової насадки [9] і демонтувати.
	2. Від'єднати та зняти трубку припливної лінії конденсату [X5] та рекомендований запірний кран [X6] з припливної лінії конденсату [B] та демонтувати. 3. Демонтувати всі електричні з'єднання.

14. Утилізація

Виріб, що відслужив, підлягає належній утилізації, наприклад, спеціалізованим підприємством. Такі матеріали, як скло, пластик та деякі хімічні склади, значною мірою можуть бути використані вдруге та підлягають вторинній переробці.

14.1 Попереджувальні вказівки

ВКАЗІВКА	Неналежна утилізація!
	<p>Неправильна утилізація вузлів, компонентів, виробничих та допоміжних матеріалів, а також засобів для очищення може призвести до шкоди навколишньому середовищу.</p> <ul style="list-style-type: none"> • Утилізацію всіх вузлів та компонентів, виробничих та допоміжних матеріалів, а також засобів для очищення проводити належним чином та відповідно до чинних регіональних норм та вимог. • Електричні та електронні компоненти утилізувати через спеціалізовану компанію з утилізації або повернути їх виробнику. • При виникненні питань, пов'язаних з утилізацією, слід звертатися в місцеву компанію з утилізації відходів.

ІНФОРМАЦІЯ	Утилізація електричних та електронних виробів
	<p>Електричні та електронні вироби (ЕЕВ) містять матеріали, компоненти та речовини, які можуть бути небезпечними і шкідливими для людини і навколишнього середовища, якщо відходи електричних та електронних виробів (ВЕЕВ) не будуть утилізовані належним чином.</p> <p>Електричні та електронні вироби мають маркування з перекресленим символом сміттового бака. Символ перекресленого сміттового контейнера означає, що електричні або електронні вироби слід збирати окремо і не викидати разом з невідсортованими побутовими відходами.</p> <p>Для отримання додаткової інформації про діючі регіональні законодавчі вимоги та норми щодо утилізації електричних та електронних виробів звертайтеся до регіональних компаній з утилізації відходів або до компетентних муніципальних органів.</p>

14.2 Утилізація виробничих та допоміжних матеріалів

Виробничі / Допоміжні матеріали	Код ЄС утилізації відходів
Абсорбенти, фільтраційні матеріали, протиральні матеріали та захисний одяг – забруднені оліями або іншими небезпечними речовинами	15 02 02
Абсорбенти, фільтраційні матеріали, протиральні матеріали та захисний одяг – крім зазначених в 15 02 02	15 02 03
Упаковка – папір і картон	15 01 01
Упаковка – пластики	15 01 02
Відпрацьовані олії – мінеральні	13 02 05
Відпрацьовані олії – синтетичні	13 02 06

14.3 Утилізація компонентів

Перед утилізацією повинні бути виконані наступні умови:

Обов'язкові умови	
1.	Виріб та приладдя виводяться з експлуатації та демонтуються.
2.	Вироби та приладдя проходять очищення, залишки видаляються.





Компоненти	Код ЄС утилізації відходів
Електричне та електронне обладнання – крім зазначених в 20 01 21, 20 01 23 та 20 01 35	20 01 36
Пластики	20 01 39
Метали	20 01 40

15. Усунення несправностей

Картина несправності	Можливі причини	Усунення несправностей
розпізнавані функції відсутні	<ul style="list-style-type: none"> • Несправність джерела живлення • Несправність плати датчика • Несправність зовнішніх засобів управління 	<ul style="list-style-type: none"> • Перевірити, чи відповідає зазначена на заводській таблиці напруга напрузі в мережі • Перевірити наявність напруги на клемах плати датчика • Перевірити штекерний роз'єм клеми на платі датчика • Замінити плату датчика
Вхідний сигнал „Dpn“ (злив) „low“ (низький) але відведення конденсату не відбувається	<ul style="list-style-type: none"> • Припливна лінія та/або зливна лінія перекриті або засмічені • Зношування • Несправність плати датчика • Несправність Service-Unit • Мінімальний тиск нижче мінімального значення • Максимальний тиск вище максимального значення 	<ul style="list-style-type: none"> • Перевірити припливну та зливну лінії • Перевірити штекерний роз'єм клеми на платі датчика • Замінити плату датчика • Перевірити робочий тиск
немає сигналу датчика „Sen“ (транзистор закритий, потенціал на землі) при покритому датчику	<ul style="list-style-type: none"> • Недостатній перепад висоти припливної лінії • Занадто маленький поперечний переріз • Занадто велика кількість конденсату (потік) • Несправність плати датчика 	<ul style="list-style-type: none"> • Прокласти підвідну лінію з ухилом > 3% • Встановити компенсуючий повітропровід • Перевірити, чи досягнутий необхідний мінімальний тиск (див. „4. Технічні характеристики“ на стор. 19). • Замінити плату датчика • Замінити Service-Unit
Сигнал датчика „Sen“ (транзистор закритий) при порожньому пристрої	<ul style="list-style-type: none"> • Датчик забруднений • Обрив дроту на датчику • Несправність плати датчика 	<ul style="list-style-type: none"> • Вимкнути виріб від робочої напруги та повторно включити його через > 5 секунд • Перевірити плату датчика на наявність можливих пошкоджень • Замінити Service-Unit
BEKOMAT® безперервно виконує відведення.	<ul style="list-style-type: none"> • Service-Unit несправний чи забруднений 	<ul style="list-style-type: none"> • Замінити Service-Unit

16. Додатки

16.1 Сертифікати та декларації відповідності

Символ	Опис / пояснення
	<p>Маркування CE</p> <p>Маркування CE означає, що виріб відповідає вимогам всіх застосованих до нього директив ЄС і що в процесі його виробництва виробник дотримувався основних вимог щодо техніки безпеки та охорони здоров'я. Виріб дозволено продавати на європейському ринку.</p>
	<p>Маркування FCC</p> <p>Маркування FCC означає, що виріб відповідає вимогам Федеральної комісії зв'язку (FCC) і що при його виробництві виробник дотримувався основних вимог щодо техніки безпеки та охорони здоров'я. Виріб можна продавати на ринку США.</p>
	<p>маркування cTÜVus</p> <p>Маркування cTÜVus означає, що виріб відповідає вимогам TÜV Rheinland для ринків Канади та США та що при його виробництві виробник дотримувався основних вимог щодо техніки безпеки та охорони здоров'я. Виріб можна продавати на ринку США і Канади.</p>
	<p>Маркування ЄЕС</p> <p>Маркування ЄЕС означає, що виріб відповідає вимогам всіх євразійських директив, які застосовуються до цього виробу, і що при його виробництві виробник дотримувався основних вимог щодо техніки безпеки та охорони здоров'я. Виріб дозволено продавати на євразійському ринку.</p>
	<p>Маркування ВЕЕВ</p> <p>Символ перекресленого сміттового контейнера означає, що мова йде про електричний або електронному виробі, який по закінченню терміну служби не можна викидати разом з побутовими відходами. Для здачі відпрацьованих електричних та електронних виробів є безкоштовні пункти прийому, а також пункти для утилізації таких виробів. Адреси можна уточнити у місцевій адміністрації.</p>

16.2 Декларация відповідності

BEKO TECHNOLOGIES GMBH
Im Taubental 7
41468 Neuss

GERMANY

Tel: +49 2131 988-0
www.beko-technologies.com



EU-Konformitätserklärung

Wir erklären hiermit, dass das nachfolgend bezeichnete Produkt den Anforderungen der einschlägigen Richtlinien und technischen Normen entspricht. Diese Erklärung bezieht sich nur auf das Produkt in dem Zustand, in dem das Produkt von uns in Verkehr gebracht wurde. Nicht vom Hersteller angebrachte Teile und/oder nachträglich vorgenommene Eingriffe bleiben unberücksichtigt.

Produktbezeichnung:	Kondensatableiter
Modelle:	BEKOMAT® 31UIF, 32UIF, 32UVIF, 33UIF
Spannungsvarianten:	24 VDC \pm 10 %
Max. Betriebsdruck:	16 bar(ü)
Produktbeschreibung und Funktion:	Kondensatableiter zur elektronisch niveaugeregelten Ableitung von Kondensat im Kältetrockner.

EMV-Richtlinie 2014/30/EU

Angewandte harmonisierte Normen: EN 61326-1:2013

ROHS II-Richtlinie 2011/65/EU

Die Vorschriften der Richtlinie 2011/65/EU zur Beschränkung der Verwendung bestimmter gefährlicher Stoffe in Elektro- und Elektronikgeräten werden erfüllt.

Der Hersteller trägt die alleinige Verantwortung für die Ausstellung dieser Konformitätserklärung.

Unterzeichnet für und im Namen von:

Neuss, 21.02.2022

BEKO TECHNOLOGIES GMBH

i.V. Christian Riedel
Leiter Qualitätsmanagement International

BEKO TECHNOLOGIES GMBH
Im Taubental 7
41468 Neuss

НІМЕЧЧИНА

Тел: +49 2131 988-0
www.beko-technologies.com



Декларація про відповідність стандартам ЄС

Цим ми заявляємо, що наведені нижче продукти відповідають вимогам відповідних директив та технічних норм. Ця декларація поширюється лише на товар у тому стані, в якому він був випущений нами на ринок. Не приймаються до уваги деталі, встановлені не виробником, і/або наслідки наступних втручань.

Найменування виробу:	Конденсатовідвідник
Моделі:	BEKOMAT® 31UIF, 32UIF, 32UVIF, 33UIF
Варіанти напруги:	24 В пост. струму $\pm 10\%$
Макс. робочий тиск:	16 бар(над)
Опис виробу і функція:	Конденсатовідвідник для відведення конденсату із застосуванням системи електронного регулювання рівня в мережі стиснутого повітря.

Директива про електромагнітну сумісність 2014/30/ЄС

Застосовані гармонізовані стандарти: EN 61326-1:2013

Директива ЄС про обмеження шкідливих речовин (друга редакція) 2011/65/ЄС

Виконано приписи Директиви 2011/65/ЄС про обмеження використання деяких шкідливих речовин в електричному та електронному обладнанні.

Виробник одноосібно відповідає за видачу даної декларації про відповідність.

Підписано від імені та за дорученням:

Нойс, 21.02.2022

BEKO TECHNOLOGIES GMBH

i.V. Christian Riedel
Керівник групи міжнародного менеджменту якості

BEKO TECHNOLOGIES GmbH

Im Taubental 7
D - 41468 Neuss
Tel. +49 2131 988 0
Fax +49 2131 988 900
info@beko-technologies.com
service-eu@beko-technologies.com

DE**BEKO TECHNOLOGIES LTD.**

Unit 11-12 Moons Park
Burnt Meadow Road
North Moons Moat
Redditch, Worcs, B98 9PA
Tel. +44 1527 575 778
info@beko-technologies.co.uk

GB**BEKO TECHNOLOGIES S.à.r.l.**

Zone Industrielle
1 Rue des Frères Rémy
F - 57200 Sarreguemines
Tél. +33 387 283 800
info@beko-technologies.fr
service@beko-technologies.fr

FR**BEKO TECHNOLOGIES B.V.**

Veenen 12
NL - 4703 RB Roosendaal
Tel. +31 165 320 300
benelux@beko-technologies.com
service-bnl@beko-technologies.com

NL**BEKO TECHNOLOGIES
(Shanghai) Co. Ltd.**

Rm.715 Building C, VANTONE Center
No.333 Suhong Rd.Minhang District
201106 Shanghai
Tel. +86 (21) 50815885
info.cn@beko-technologies.cn
service1@beko.cn

CN**BEKO TECHNOLOGIES s.r.o.**

Na Pankraci 58
CZ - 140 00 Praha 4
Tel. +420 24 14 14 717 /
+420 24 14 09 333
info@beko-technologies.cz

CZ**BEKO Tecnológica España S.L.**

Torruella i Urpina 37-42, nave 6
E - 08758 Cervelló
Tel. +34 93 632 76 68
Mobil +34 610 780 639
info.es@beko-technologies.es

ES**BEKO TECHNOLOGIES LIMITED**

Room 2608B, Skyline Tower,
No. 39 Wang Kwong Road
Kwoloon Bay Kwoloon, Hong Kong
Tel. +852 2321 0192
Raymond.Low@beko-technologies.com

HK**BEKO TECHNOLOGIES INDIA Pvt. Ltd.**

Plot No.43/1 CIEEP Gandhi Nagar
Balanagar Hyderabad
IN - 500 037
Tel. +91 40 23080275 /
+91 40 23081107
Madhusudan.Masur@bekoindia.com
service@bekoindia.com

IN**BEKO TECHNOLOGIES S.r.l**

Via Peano 86/88
I - 10040 Leini (TO)
Tel. +39 011 4500 576
Fax +39 0114 500 578
info.it@beko-technologies.com
service.it@beko-technologies.com

IT**BEKO TECHNOLOGIES K.K**

KEIHIN THINK Building 8 Floor
1-1 Minamiwatarida-machi
Kawasaki-ku, Kawasaki-shi
JP - 210-0855
Tel. +81 44 328 76 01
info@beko-technologies.jp

JP**BEKO TECHNOLOGIES Sp. z o.o.**

ul. Pańska 73
PL - 00-834 Warszawa
Tel. +48 22 314 75 40
info.pl@beko-technologies.pl

PL**BEKO TECHNOLOGIES S. de R.L. de C.**

BEKO Technologies, S de R.L. de C.V.
Blvd. Vito Alessio Robles 4602 Bodega 10
Zona Industrial
Saltillo, Coahuila, 25107
Mexico
Tel. +52(844) 218-1979
informacion@beko-technologies.com

MX**BEKO TECHNOLOGIES CORP.**

900 Great Southwest Pkwy SW
US - Atlanta, GA 30336
Tel. +1 404 924-6900
Fax +1 (404) 629-6666
beko@bekousa.com

US