

Orijinal Montaj ve Kullanım Kılavuzu

BEKOMAT® 31U IF Built-in

> BM31UIFBI

İçindekiler

1. Dokümantasyon bilgileri	4
1.1 İletişim	4
1.2 Montaj ve Kullanma Kılavuzu hakkında bilgi	4
2. Güvenlik	5
2.1 Kullanım	5
2.1.1 Kullanım amacı	5
2.1.2 Öngörülebilir hatalı kullanım	6
2.2 İşletmecinin sorumlulukları	6
2.3 Hedef kitle ve personel	7
2.4 Kullanılan sembollerin açıklaması	8
2.5 Güvenlik uyarıları ve ikazlar	9
2.5.1 Genel Geçerli Güvenlik Bilgileri	9
2.5.2 Güvenli çalıştırma	9
2.5.3 Basınçlı sistemler	10
2.5.4 Elektrik akımı	10
2.5.5 Nakliye ve depolama	11
2.5.6 Tesisat	11
2.5.7 Bakım	11
2.5.8 Tehlikeli maddelerin kullanılması	12
2.5.9 Elektronik bileşenlerdeki çalışmalar	12
2.5.10 Yedek parça, aksesuar veya malzemelerin kullanımı	12
2.6 Uyarılar	13
3. Ürün bilgileri	14
3.1 Ürüne genel bakış	14
3.2 Resimli açık parça şeması	15
3.3 İşlevsel açıklama	16
3.4 Ürün etiketi	17
3.5 Teslimat kapsamı	18
4. Teknik Veriler	19
4.1 Çalışma parametreleri	19
4.2 Depolama ve nakliye parametreleri	20
4.3 Malzemeler	20
4.4 Cıvata sıkma torkları	20
4.5 Ölçüler	21
4.6 Montaj ölçüleri	22
4.7 Bağlantı şeması	22
5. Nakliye ve depolama	23
5.1 Nakliye	23
5.2 Depolama	23
6. Montaj	24
6.1 Uyarılar	24
6.2 Montaj koşulları	25
6.3 Montaj işlemleri	27

7. Elektrik tesisatı	29
7.1 Uyarılar	29
7.2 Bağlantı işleri.....	30
7.2.1 Güç kaynağı bağlantısı.....	30
8. İşletime alma	32
8.1 Uyarılar	32
8.2 İşletime alma	33
9. Çalıştırma	34
9.1 Uyarılar	34
10. Bakım	35
10.1 Uyarılar	35
10.2 Bakım planı	36
10.3 Bakım çalışmaları	36
10.3.1 Service-Unit değişimi.....	37
10.3.2 Görsel kontrol.....	40
10.3.3 Sızdırmazlık testi.....	40
10.3.4 Temizlik	41
11. Sarf malzemeleri, aksesuarlar ve yedek parçalar	42
11.1 Sipariş bilgileri.....	42
11.2 Aksesuarlar	42
11.3 Yedek parçalar.....	43
12. Hizmet dışı bırakma	44
12.1 Uyarılar.....	44
12.2 Hizmet dışı bırakma işlemi	45
13. Söküm	46
13.1 Uyarılar	46
13.2 Sökme işlemleri	46
14. İmha	48
14.1 Uyarılar	48
14.2 Sarf malzemelerinin ve yardımcı malzemelerin imhası	49
14.3 Bileşenlerin imhası	49
15. Sorun giderme	50
16. Ekler	51
16.1 Sertifikalar ve uygunluk beyanları.....	51
16.2 Uygunluk beyanı	52
17. Notlar	54

1. Dokümantasyon bilgileri

Bu belgede, ürün ve aksesuarların kullanılması ve çalıştırılması ile ilgili gerekli tüm adımlar açıklanmaktadır.

1.1 İletişim

Üretici	Servis ve Aletler
BEKO TECHNOLOGIES GmbH Im Taubental 7 41468 Neuss Tel. + 49 2131 988 - 1000 info@beko-technologies.com www.beko-technologies.com	BEKO TECHNOLOGIES GmbH Im Taubental 7 41468 Neuss Tel. + 49 2131 988 - 1000 service-eu@beko-technologies.com www.beko-technologies.com

BİLGİ	Her ülkeye özgü satış temsilcilikleri
	Arka sayfadaki adres tablosundan veya üretici firmanın web sitesindeki iletişim formu yardımıyla her ülkenin satış temsilcilikleriyle temasa geçilebilir.

1.2 Montaj ve Kullanma Kılavuzu hakkında bilgi

BİLGİ	Telif hakkı!
	Montaj ve kullanım kılavuzunda yer alan metin, resim, fotoğraf, çizim, diyagram ve diğer sunum biçimindeki içerikler üretici tarafından telif hakkı ile korunmaktadır. Açıkça izin verilmediği sürece bu dokümanın çoğaltılması ve dağıtılması ve de içeriklerinin değerlendirilmesi ve açıklanması yasaktır.

Yayınlama tarihi	Revizyon	Sürüm	Değişiklik nedeni	Değişikliğin kapsamı
01 Ağustos 2022	03	00	Redaksiyonel yeniden düzenleme	Redaksiyonel değişiklikler

İlerleyen sayfalarda Kılavuz olarak anılacak olan montaj ve kullanım kılavuzu, daima ürünün yakınında ve okunaklı bir durumda tutulmalıdır.

Ürünün satılması veya üçüncü şahıslara verilmesi durumunda, bu kılavuz da ürünle birlikte verilmelidir.

UYARI	Talimatları dikkate alın!
	Bu kılavuz, ürünün güvenli kullanımı için gerekli tüm temel bilgileri içermektedir ve herhangi bir işlem yapmadan önce mutlaka okunmalıdır. Aksi takdirde, insanlara ve malzemelere yönelik tehlikelerin yanı sıra işlevsel ve işletimsel sorunlar yaşanması muhtemeldir.

2. Güvenlik

2.1 Kullanım

Sonraki sayfalarda ürün veya **BEKOMAT®** olarak adlandırılacak olan **BEKOMAT® 31U IF Built-in**, elektronik seviye kontrollü bir kondensat tahliye sistemidir ve basınçlı sistemlerdeki kondensatın tahliyesi için kullanılır. **BEKOMAT®** kondensatı işletim basıncı altında basınç kaybı olmadan iletir.

2.1.1 Kullanım amacı

Bu kılavuzda açıklanan kullanımların dışındaki kullanım şekilleri hatalı kullanım olarak kabul edilir, insanların ve çevrenin güvenliğini tehlikeye atabilir.

Amacına uygun bir kullanım için aşağıdaki hususlara uyulmalıdır:

- Talimatları okuyun ve bu talimatlara uyun.
- Ürünü ve aksesuarları sadece kapalı alanlarda kullanın.
- Ürünü ve aksesuarları sadece teknik verilerde belirtilen işletme parametreleri dahilinde kullanın.
- Ürünü ve aksesuarları sadece kararlaştırılan teslimat koşulları dahilinde kullanın.
- Ürünü ve aksesuarları sadece yakıcı, aşındırıcı, korozif, toksik, yanıcı, oksitleyici veya inorganik bileşenler içermeyen ortamlarla/maddelerle kullanın. Şüphede durumunda, bir analiz yapılmalıdır.
- Ürünü ve aksesuarları sadece maksimum sıçrayan suyun meydana gelebileceği ortamlarda kullanın. Sıçrayan su korozif bileşen içermemelidir.
- Ürünü ve aksesuarları sadece toksik ve aşındırıcı kimyasal madde ve gazların bulunmadığı alanlarda kullanın.
- Ürünü ve aksesuarları sadece teknik verilerde belirtilen uygun bağlantılar, boru çapları ve montaj alanları için tasarlanmış boru sistemlerinde kullanın.
- Ürünü ve aksesuarları sadece patlama tehlikesi bulunan ortamların dışında kullanın.
- Ürünü ve aksesuarları sadece doğrudan güneş ışığı almayan, ısı kaynaklarına maruz kalmayan ve donma riski olmayan mekanlarda kullanın.
- Ürünü ve aksesuarları sadece bu kılavuzda bahsedilen ve üreticinin önerilen bileşenleriyle birlikte kullanın.
- Verilen bakım planına uyun.

İşletmeci, ürün ve aksesuarları kullanmadan önce kullanım amacına uygun tüm koşul ve gereksinimlerin yerine getirildiğinden emin olmalıdır.

Ürün ve aksesuarlar özellikle ticari veya endüstriyel alanlarda sabit kullanım için tasarlanmıştır. Montaj, kurulum, çalıştırma, koruyucu bakım, demontaj ve imha için açıklanan tüm işlemler sadece nitelikli uzman personel tarafından gerçekleştirilebilir.

2.1.2 Öngörülebilir hatalı kullanım

Ürün veya aksesuarlar "Kullanım amacı" bölümünde açıklanandan farklı bir şekilde kullanılırsa öngörülebilir hatalı kullanım olarak kabul edilir. Öngörülebilir hatalı kullanım, ürünün veya aksesuarların üretici veya tedarikçi tarafından tasarlanmamış, ancak öngörülebilir insan davranışlarından kaynaklanabilecek şekilde kullanımını içerir.

Öngörülebilir hatalı kullanım şunları içerir:

- Özellikle yapısal ve prosesle ilgili müdahaleler olmak üzere ürün üzerindeki her türlü modifikasyon.
- Mevcut veya önerilen güvenlik cihazlarının iptal edilmesi veya kullanılmaması.
- Ürünün ve aksesuarın işletim maddesi olarak karbon dioksit kullanılan sistemlerde kullanılması.

Olası tüm hatalı kullanımlar önceden tahmin edilemeyeceği için, bu listenin eksiksiz olduğu iddia edilemez. İşletmeci, burada listelenmeyen bir hatalı ürün veya aksesuar kullanımı fark ederse, üreticiyi derhal bilgilendirmelidir.

2.2 İşletmecinin sorumlulukları

İşletmeci kazaları, arızaları ve çevre üzerindeki zararlı etkileri önlemek için aşağıdakileri sağlamaktan sorumludur:

- Herhangi bir işlemde önce, bu kılavuzun ürüne ait olup olmadığını kontrol etmek.
- Ürün ve aksesuarları kullanım amacına uygun şekilde kullanma, servis ve bakım işlemlerini gerçekleştirme.
- Ürün ve aksesuarları sadece önerilen ve çalışır durumdaki güvenlik cihazlarıyla birlikte kullanma.
- Tüm montaj, kurulum ve bakım çalışmalarının sadece konusunda uzman personel tarafından yapılmasını sağlama.
- Gerekli kişisel koruyucu donanımların (KKD) personele verilmesini ve personel tarafından kullanımını sağlama.
- Uygun teknik güvenlik önlemleriyle izin verilen çalışma parametrelerine uyulur.
- Üründeki tüm güvenlik işaretleri ve ürün etiketi okunur durumda tutma. Hasarlı ve okunmayan işaretleri derhal değiştirin.

2.3 Hedef kitle ve personel

Bu kılavuz, aşağıda listelenen ve ürün veya aksesuarlar üzerinde çalışan personele yönelik hazırlanmıştır.

BİLGİ	Personel gereksinimleri!
	Çalışan personel uyuşturucu, ilaç, alkol veya bilinç kaybına neden olan diğer maddelerin etkisi altındayken ürün veya aksesuarlar üzerinde herhangi bir işlem yapmamalıdır.

Kullanıcı personel

Kullanıcı personel, bu kılavuz hakkında bilgisi olan, ürün ve aksesuarları hakkında aldığı eğitim sayesinde ürünü ve aksesuarlarını güvenle kullanabilen kişilerdir. Kullanıcı personel meydana gelebilecek arızaları ve tehlikeli durumları kendi başına algılayabilir ve gerekli tedbirleri uygular.

Uzman personel - Nakliye ve Depolama

Nakliye ve depolama uzman personeli; eğitimleri, mesleki deneyimleri ve nitelikleri nedeniyle ürünün güvenli bir şekilde taşınması ve depolanması ile ilgili tüm işlemleri yürütmek, talimat vermek, olası tehlikeli durumları bağımsız olarak tespit etmek ve tehlikeleri önlemek amacıyla önlemler alma konusunda gerekli tüm becerilere sahip kişilerdir.

Bu beceriler arasında özellikle kaldırma düzenekleri, forkliftler, kaldırma araç ve ekipmanları ile ilgili deneyimin yanı sıra nakliye ve depolama ile ilgili bölgesel olarak yürürlükteki yasalar, standartlar ve yönetmelikler hakkında bilgi sahibi olmak sayılabilir.

Uzman personel - Basıncı cihazlar ve Sistemler

Basıncı cihazlar ve sistemler uzman personeli; eğitimleri, mesleki deneyimleri, nitelikleri ve ileri eğitimleri nedeniyle basınç altındaki akışkanlar ve sistemler ile ilgili tüm işlemleri güvenli bir şekilde yürütmek, talimat vermek, olası tehlikeli durumları bağımsız olarak tespit etmek ve tehlikeleri önlemek amacıyla önlemler alma konusunda gerekli tüm becerilere sahip kişilerdir.

Bu beceriler arasında özellikle ölçme, işletme ve kontrol teknolojisi ile ilgili deneyimin yanı sıra basınç altındaki sistemler ile ilgili bölgesel olarak yürürlükteki yasalar, standartlar ve yönetmelikler hakkında bilgi sahibi olmak sayılabilir.

Uzman personel - Elektrik/Elektronik

Elektrik-elektronik uzman personeli; eğitimleri, mesleki deneyimleri ve nitelikleri ve ileri eğitimleri nedeniyle elektrik ile ilgili tüm işlemleri güvenli bir şekilde yürütmek, talimat vermek, olası tehlikeli durumları bağımsız olarak tespit etmek ve tehlikeleri önlemek amacıyla önlemler alma konusunda gerekli tüm becerilere sahip kişilerdir.









Bu beceriler arasında özellikle elektrikli sistemler, ölçme, işletme ve kontrol teknolojisi ile ilgili deneyimin yanı sıra elektroteknik konusunda bölgesel olarak yürürlükteki yasalar, standartlar ve yönetmelikler (örn. VDE 0100 / IEC 60364 / ATEX) hakkında bilgi sahibi olmak sayılabilir.

Uzman personel - Servis

Servis uzman personeli, yukarıda bahsedilen uzman personel tanımlarındaki tüm beceri ve niteliklere sahip kişilerdir. Servis uzman personeli, ürün üzerinde gerçekleştirilecek tüm çalışmalar için eğitilmeli ve yetkilendirilmelidir.

2.4 Kullanılan sembollerin açıklaması

Aşağıdaki semboller ürün kullanılırken, ürün üzerinde çalışırken ve güvenli, optimum bir çalışma sağlamak için uyulması gereken güvenlikle ilgili ve önemli bilgileri göstermektedir.

Sembol	Açıklama / Tanım
	Genel uyarı sembolü (tehlike, uyarı, dikkat)
	Basınçlı sistem uyarısı
	Elektrik voltajı uyarısı
	Montaj ve kullanma kılavuzunu dikkate alın
	Genel uyarı
	Koruyucu güvenlik ayakkabıları kullanın
	Koruyucu eldiven (kesilmeye karşı ve sıvıya dayanıklı eldiven) kullanın
	Yan korumalı güvenlik gözlükleri (tam kapalı gözlük) kullanın
	Genel Bilgiler

2.5 Güvenlik uyarıları ve ikazlar

Bu bölümde personeli korumanın yanı sıra ürün ve aksesuarlarının güvenli ve arızasız çalıştırılması ile ilgili önemli tüm güvenlik konularının bir özeti verilmektedir.

Aşağıdaki bölümlerde bu ürün ve aksesuarlarının amacına uygun kullanıldığında oluşabilecek tehlikeler de listelenmiştir. Personelin zarar görmesi ve maddi hasarlar ile ilgili riskleri en aza indirmek ve tehlikeli durumlardan kaçınmak için bu kılavuzun diğer bölümlerinde yer alan güvenlik uyarıları ve ikazların dikkate alınması gerekir.

Temel uyarılar ve uzman personel için gerekli nitelikler her bölümün başlangıcındaki „Uyarılar“ başlığı altında sıralanmıştır.

Operasyonel uyarılar, tehlike potansiyeline sahip operasyonel adımlar veya operasyon dizilerinden hemen önce yer almaktadır.

2.5.1 Genel Geçerli Güvenlik Bilgileri

- Çalışmalara başlamadan önce tüm sistemin belgelerine göz atın ve tüm kullanma kılavuzu dikkate alın.
- Mahalde çalışmalara başlamadan önce tehlike değerlendirmesi yürütün (Last Minute Risk Assessment-Son Dakika Risk Değerlendirmesi).
- Tüm işlemlerde KKD (kişisel koruyucu donanım) kullanın.
- Tüm kurulum, bakım ve onarım çalışmaları için çalışma alanı çevresinde bir güvenli bölge oluşturun.
- Güvenli kapatma ve enerji nedeniyle tehlikeye karşı izolasyon için mevcut tesise özgü Lockout Tagout prosedürünü (LOTO) uygulayın.

2.5.2 Güvenli çalıştırma

Aşağıdaki uygulamalar personel için ağır yaralanmalara veya can kaybına yol açabilir:

- Ürün ve aksesuarlarının müsaade edilen sınır değerleri ve işletme parametrelerinin dışında işleme alınması
- Ürün ve aksesuarlarda izinsiz müdahale ve izinsiz modifikasyon

Ürün ve aksesuarların güvenli kullanımı için aşağıdaki hususları dikkate alın:

- Ürün etiketi ve kılavuz üzerinde belirtilmiş olan sınır değerleri ve çalışma parametrelerine uyun.
- Aksesuarların kullanımı sonucunda müsaade edilen çalışma parametrelerinin değişip değişmediğini veya kısıtlanmış olup olmadığını kontrol edin.
- Kurulum ve ortam koşullarına uyun.
- Bakım periyotlarına uyun.

2.5.3 Basınçlı sistemler

Aşağıdakiler ağır yaralanmalara veya can kaybına yol açabilir:

- Hızlı veya ani şekilde çıkan akışkanlarla temas
- Patlayan tesisat parçaları
- Basınç altındaki hortum ve boru hatlarının ayrılması sırasında ani vuruşlu hareketleri

Basınçlı sistemlerde güvenli çalışmak için, aşağıdaki hususları dikkate alın:

- Tüm çalışmalarda şu güvenlik kurallarını dikkate alın:
 1. Sistem veya sistem bölümünü kapatın
 2. Sistem veya sistem bölümünü tekrar çalışmaya karşı emniyete alın
 3. Sistem veya tüm sistem bölümlerindeki basıncı ortam basıncına kadar düşürün
→ örn. basıncın tahliye valfleri üzerinden yavaş ve kontrollü şekilde bırakılmasıyla
 4. Tekrar basınç uygulanmasına karşı emniyete alın
- Basınçlı sistemleri güvenlik, kirlenme ve olası hasar bakımından kontrol edin.
- Basınç uygulamadan önce, sistemdeki tüm bağlantıların sızdırmazlığını kontrol edin ve gerekirse tekrar sıkın.
- Sistemlere sadece yavaşça basınç uygulayın.
- Basınç dalgalanmalarından ve yüksek basınç farklarından kaçının.
- Titreşim sönümleyici kullanarak boru hattı şebekesinde meydana gelen titreşimleri dengeleyin.

2.5.4 Elektrik akımı

Voltaj altındaki montaj parçaları ile temas, personel için ağır yaralanmalara veya can kaybına yol açabilir.

Voltaj altındaki montaj parçaları ile güvenli çalışmak için, aşağıdaki hususları dikkate alın:

- Ürün ve aksesuarları güç kaynağına sadece sorunsuz durumda olduklarında bağlayın.
- Kurulumda geçerli tüm bölgesel kanuni kriterlere ve düzenlemelere uyun.
- Güç kaynağında ürüne kolay ulaşılabilir yakınlıkta bir devre kesici uygulayın. Devre kesici, elektrik akımı ileten tüm kabloları ayırır.
- Koruyucu iletkeni (topraklama) yönetmeliklere uygun şekilde bağlayın.
- Ürünü ve aksesuarları sadece eksiksiz, kapak veya elektronik gövde kapalı durumda iken kullanın.
- Üründe çalışmalara başlamadan önce:
 1. Serbest bırakma
→ Ürünün tüm kutuplardan ve tam olarak ayırma
 2. Tekrar çalıştırmaya karşı emniyete alma
 3. Gerilimsizliği tüm kutuplarda tespit edin
→ Uygun ve onaylı ölçüm cihazıyla (örn. iki kutuplu gerilim kontrol cihazı)
 4. Topraklama ve kısa devre

2.5.5 Nakliye ve depolama

Kurallara aykırı nakliye veya depolama kişisel yaralanmalara veya maddi hasara yol açabilir.

Ürün ve aksesuarlarının güvenli nakliye ve güvenli depolama işlemi için aşağıdaki hususları dikkate alın:

- Ambalaj malzemesi ile ilgili tüm işlemlerde kişisel koruyucu donanım kullanın.
- Ambalajı, ürünü ve aksesuarlarını taşıırken dikkatli hareket edin.
- Ambalajlanmış ürün ve aksesuarları tutarken ve taşıırken ambalaj üzerindeki etiketlemeyi dikkate alın (vinç için bağlantı noktaları, ağırlık merkezi ve hizalamaya, örn. dik tutmaya, fırlatmamaya vb. dikkat edin).
- Sadece tekniğine uygun, hasarsız durumdaki taşıma ekipmanlarını ve vinçleri kullanın.
- İzin verilen nakliye ve depolama parametrelerine uyun.
- Ürün ve aksesuarlarını sadece doğrudan güneş ışığı almayan ve ısı kaynaklarına maruz kalmayan yerlerde saklayın.

2.5.6 Tesisat

Ürünün ve aksesuarlarının kurallara aykırı bir şekilde montajı veya elektrik tesisatının yapılması kişisel yaralanmalara veya maddi hasara ve çalışmada olumsuz durumlara yol açabilir.

Güvenli bir montaj ve elektrik tesisatı için aşağıdaki hususları dikkate alın:

- Ürünü, aksesuarlarını, kullanılan tüm parça ve malzemeleri mekanik gerilim olmadan monte edin.
- Tüm konnektör bağlantılarının yerine tam oturup oturmadığını kontrol edin.
- Çekilen kablo ve hortum kanalları sebebiyle takılıp düşme tehlikesini ortadan kaldırın.
- Kablolarda mekanik yüke izin vermeyin.
- Tüm hortumları, vurma/çarpma hareketleri yapamayacak şekilde bağlayın ve sabitleyin.
- Tüm giriş/besleme ve çıkış/tahliye borularının sıkı olmasını sağlayın.

2.5.7 Bakım

Bakım ve onarım işlemlerinin tekniğine uygun olmayan şekilde yapılması, personel için ağır yaralanmalara veya can kaybına yol açabilir.

Güvenli bir bakım ve onarım için aşağıdaki hususları dikkate alın:

- Çalışmalara başlamadan önce basınçlı ürünün ve aksesuarın havasını tahliye edin ve yanlışlıkla basınç uygulanmasına karşı emniyete alın.
- Çalışmalara başlamadan önce ürünün ve aksesuarların elektriğini kesin ve yanlışlıkla tekrar açılmaya karşı emniyete alın.
- Sadece ilgili uygulamaya yönelik onaylı malzemeler kullanın.
- Sadece sorunsuz durumdaki uygun aletleri/takımları kullanın.
- Sadece temizlenmiş - kir/pislik ve korozyon içermeyen - boru ve hortumlar kullanın.
- Dış kaplamaya (örn. etiketler/işaretler, ürün etiketi, korozyon koruması vb.) zarar verebilecek aşındırıcı ve eritici temizlik maddeleri veya solventler kullanmayın.
- Temizlik için sivri uçlu veya sert cisimler kullanmayın.
- Temizleme için sadece belirlenmiş malzemeleri ve maddeleri kullanın.
- Yasal, bölgesel ve işletme içi geçerli hijyen talimatlarını dikkate alın.
- Bakım ve onarım işlemlerinde düzen ve temizliğe dikkat edin. Açılmış durumdaki ürün ve aksesuarlarının içine kirlerin girmesini önleyin. Demonte edilmiş bileşen ve aksesuarları doğrudan güvenli bir mekanda depolayın.
- Bakım ve onarım işlemleri tamamlandıktan sonra kullanılan tüm takımları, temizlik malzemelerini ve artık kullanılmayacak parçaları çalışma alanından uzaklaştırın.
- Ürün ve aksesuarları sadece temizlenmiş ve mevcut madde artıklarından arındırılmış halde imha edin.
- Tüm parçaları, bileşenleri, sarf malzemelerini, yardımcı malzemeleri ve temizlik maddelerini uygun şekilde ve kullanılan bölgede geçerli yasal gereksinim ve yönetmeliklere göre imha edin.
- Elektrikli ve elektronik bileşenleri bir geri dönüşüm kuruluşu aracılığıyla bertaraf edin veya üreticiye geri gönderin.

2.5.8 Tehlikeli maddelerin kullanılması

Kondensatın içindeki sağlığa ve çevreye zararlı olan maddeler cilt, göz ve mukoza zarı ile temas durumunda tahriş ve hasara neden olabilir. Ayrıca kirli kondensatın kanalizasyon sistemine, su kaynaklarına veya toprağa girmesine izin verilmemelidir.

Zararlı maddelerin bulunduğu kondensatla güvenli çalışmak için, aşağıdaki hususlar dikkate alınmalıdır:

- Kondensat ile çalışırken uygun koruyucu donanım kullanın.
- Sızan veya dökülen kondensatı geçerli yerel yasal gereksinim ve yönetmeliklere göre toplayın ve bertaraf edin.

2.5.9 Elektronik bileşenlerdeki çalışmalar

Elektrostatik deşarj (ESD) elektronik bileşenlerde hasarlara yol açabilir ve fonksiyon arızaları, işletim arızaları veya malzeme hasarları meydana gelebilir.

- Elektrostatik deşarjı engellemeye yönelik uygun tedbirler alın (örn. topraklama, potansiyel dengeleme, ESD uygun iletken özelliğe sahip çalışma altlıkları vs.).

2.5.10 Yedek parça, aksesuar veya malzemelerin kullanımı

Hatalı yedek parça, aksesuar veya malzeme ile birlikte hatalı ikmal ve sarf malzemelerinin de kullanılması ölüm veya ağır yaralanma riski ile sonuçlanabilir. İşlevsel ve işletimsel arızalar ve ayrıca maddi hasarlar meydana gelebilir.

- Her türlü çalışmada sadece üretici tarafından belirtilen hasarsız durumdaki orijinal parçaları, ikmal ve sarf malzemelerini kullanın.
- Sadece ilgili uygulamaya yönelik onaylı malzemeleri ve yapılan işe uygun çalışır durumdaki aletleri kullanın.
- Sadece temizlenmiş - kir/pislik ve korozyon içermeyen - borular kullanın.
- Sadece elektrik konusunda güvenlik ile ilgili bölgesel geçerli yasal gereksinim ve yönetmeliklere (standartlar, yönetmelikler vs.) uygun elektrikli bileşenler ve malzemeler kullanın.

2.6 Uyarılar

Uyarılar, ürünü ve aksesuarları kullanırken karşılaşılabilecek tehlikelere karşı uyarır.

Kazaları, kişisel yaralanmaları ve maddi hasarları, ayrıca işletimde olumsuz durumları önlemek için bu ikazlara kesinlikle uyulmalıdır.

Kademeli yapı:

SİNYAL SÖZCÜĞÜ	Tehlikenin türü ve kaynağı!
 Sembol	Tehlikenin göz ardı edilmesi durumunda olası sonuçlar • Tehlikeyi önlemek için alınacak tedbirler

Sinyal sözcükleri:

TEHLİKE	Doğrudan tehdit oluşturan tehlike Dikkate alınmadığı takdirde: Ölüm veya ağır kişisel yaralanma
UYARI	Doğrudan tehdit oluşturan tehlike Dikkate alınmadığı takdirde: Ölüm veya ağır kişisel yaralanma olasılığı
DİKKAT	Olası tehlike Dikkate alınmadığı takdirde: Kişisel yaralanma veya maddi hasar olasılığı
UYARI	Diğer uyarılar Dikkate alınmadığı takdirde: Maddi hasarlar ve işletimde olumsuz durumlar meydana gelebilir. İnsanlara veya güvenli çalışmaya yönelik tehlike yoktur.

3. Ürün bilgileri

3.1 Ürüne genel bakış

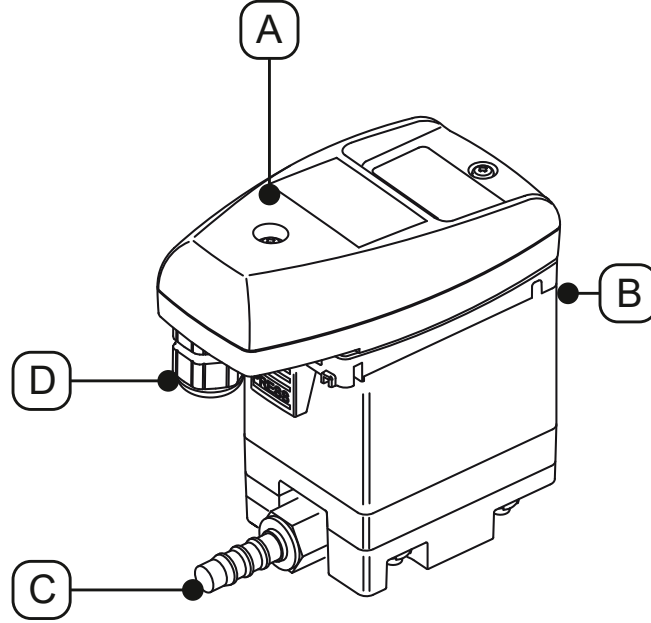

Poz. No.	Açıklama / Tanım
[A]	Kumanda ünitesi komple
[B]	Kondensat girişi

Poz. No.	Açıklama / Tanım
[C]	Kondensat tahliye hattı
[D]	Kablo kanalı

3.2 Resimli açık parça şeması

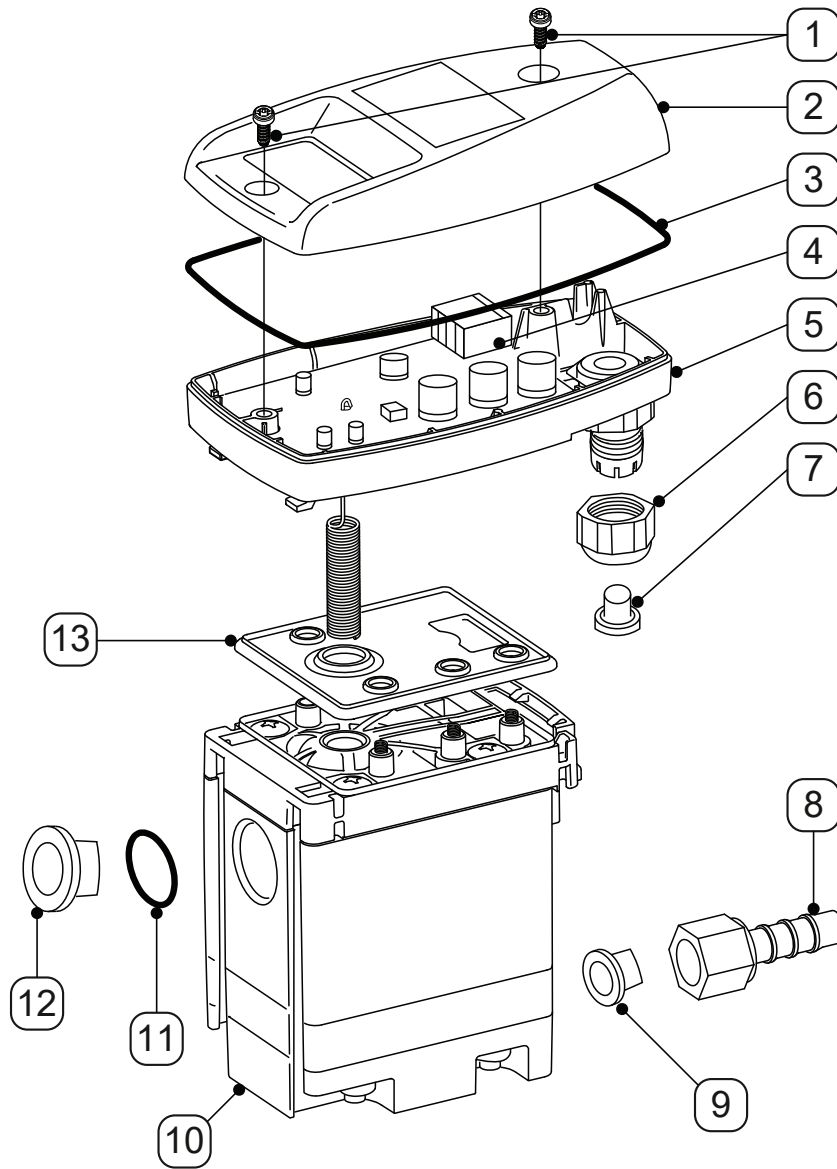

Poz. No.	Açıklama / Tanım
[1]	Cıvata 3,5 x 10 mm
[2]	Üst muhafaza
[3]	Kalıplı conta
[4]	Sensör kartı
[5]	Alt muhafaza
[6]	Cıvata bağlantısı
[7]	Tap

Poz. No.	Açıklama / Tanım
[8]	Hortum bağlantı ucu
[9]	Konik tapa
[10]	Service-Unit
[11]	O-Ring 20 x 2 mm
[12]	Sızdırmazlık tapası G1/2
[13]	Sızdırmazlık matı

3.3 İşlevsel açıklama

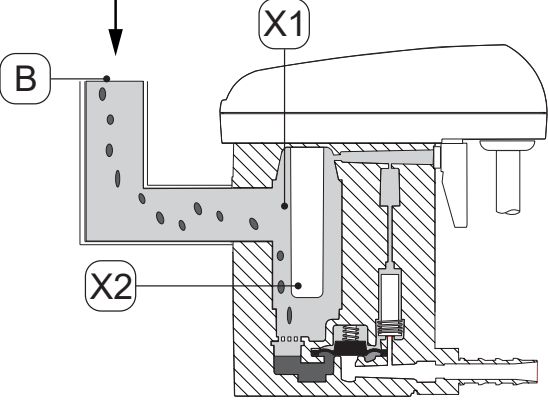
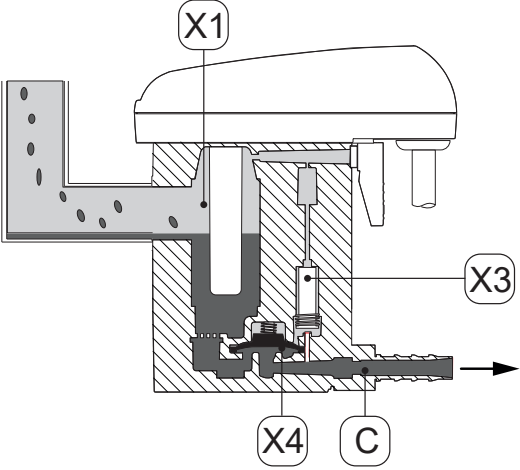
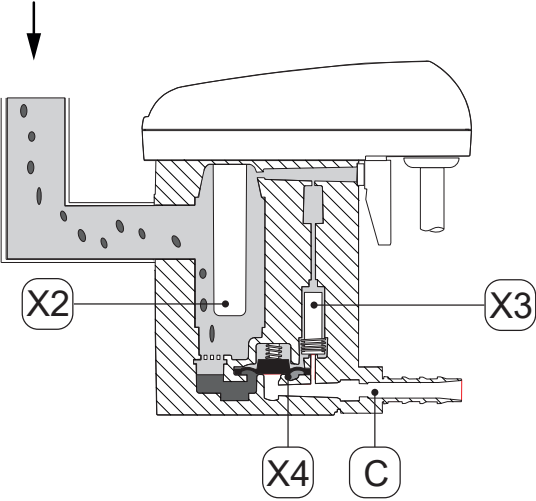
Resim	Açıklama / Tanım
	<p>Kondensat, kondensat girişi [B] üzerinden BEKOMAT® içine girer ve toplama kabı [X1] içinde toplanır.</p> <p>Toplama kabındaki [X1] dolun seviyesi kesintisiz şekilde sensör borusundaki [X2] kapasitif çalışan bir sensör tarafından izlenir.</p>
	<p>Kondensat maksimum dolun yüksekliğine ulaştığında kumanda tarafından ön kumanda valfi [X3] devreye alınır. Ön kumanda valfi [X3] devreye girer ve membranın [X4] üst bölümünün havası tahliye edilir.</p> <p>Membran [X4] valf yuvasından kalkar ve toplama kabındaki [X1] aşırı basınç kondensatı kondensat tahliye hattına [C] bastırır.</p>
	<p>Sensör borusundaki [X2] sensör kondensat tarafından kaplanmazsa kumanda ön kumanda valfini [X3] devreye alır ve membranın [X4] üstünde basınç oluşur.</p> <p>Membran [X4] valf yuvasına bastırılır ve kondensat tahliye hattı [C] sızdırmaz şekilde kapatılır.</p> <p>Kondensatın gelmesiyle kumanda döngüsü yeniden başlar.</p>

3.4 Ürün etiketi

Gövde alt kısmında ürünle ilgili tanım bilgilerinin ve işletim parametrelerinin bulunduğu ürün etiketi mevcuttur.

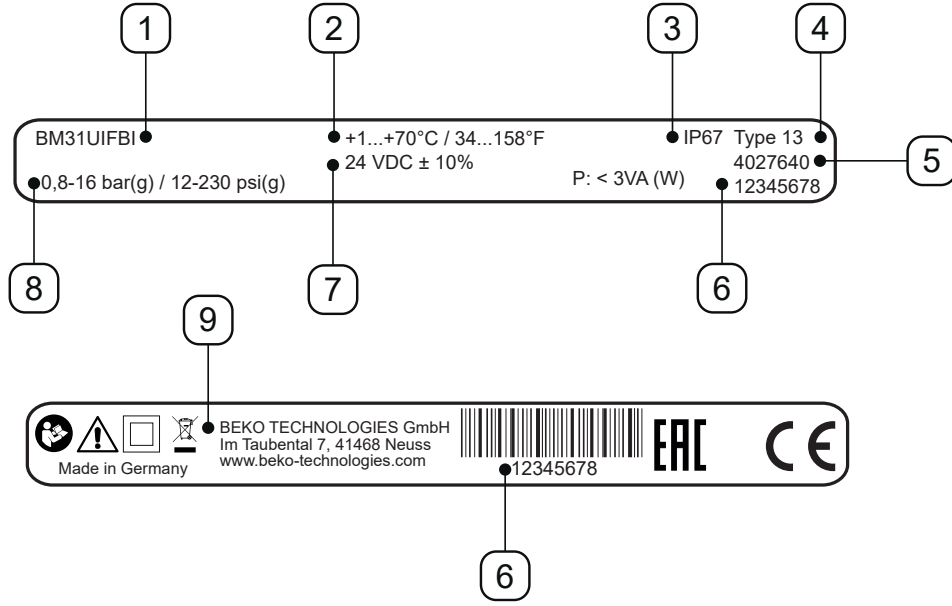



Örnek gösterim

Poz. No.	Açıklama / Tanım
[1]	Ürün adı
[2]	Çalışma sıcaklığı
[3]	IP koruma sınıfı
[4]	Muhafaza sınıfı
[5]	Malzeme numarası
[6]	Seri numarası
[7]	Çalışma gerilimi
[8]	Çalışma basıncı
[9]	Üretici

Diğer bilgiler için bkz. Bölüm "2.4 Kullanılan sembollerin açıklaması" Sayfa 8.

3.5 Teslimat kapsamı

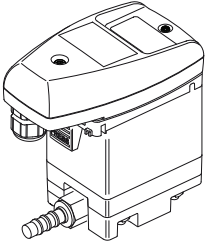
Aşağıdaki tabloda ürünün teslimat kapsamı gösterilmektedir:

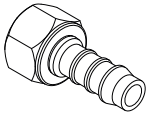
Resim	Açıklama / Tanım
	BEKOMAT® 31U IF Built-in
	Orijinal Montaj ve Kullanım Kılavuzu
	1 x Başlık

4. Teknik Veriler

4.1 Çalışma parametreleri

BEKOMAT®	31U IF Built-in
Çevrenin bağıllı hava nemi	10 ... 80 %, kondensat oluşumu yok
Maksimum çalışma yüksekliği	2000 m 2187,23 yd
Minimum / maksimum çalışma basıncı	0,8 ... 16 bar(sistem) 12 ... 230 psi(g)
Minimum / maksimum çalışma sıcaklığı	+1 ... 70 °C +34 ... +158 °F
Ortalama tahliye miktarı	0,63 l/saat 0,17 gal/saat
Maksimum tahliye miktarı (kısa süreli)	5,5 l/saat 1,45 gal/saat
Bağlantı*, Kondensat girişi	1 x G1/2, iç, maksimum vidalama derinliği: 13,5 mm (1/2 in)
Bağlantı*, Kondensat tahliye hattı	1 x G1/4 dış, Hortum çapı için hortum bağlantı ucu 8 ... 10 mm (0,31 ... 0,39 inç), iç
Maddeler	Kondensat, yağlı veya yağsız
Yüksüz ağırlık	0,6 kg 1,32 lbs
Çalışma gerilimi	24 VDC ±10% (bkz. ürün etiketi)
Güç tüketimi	P < 2 VA (W)
Koruma sınıfı	IP67
Muhafaza sınıfı	Type 13
Aşırı gerilim kategorisi (IEC 61010-1)	II
Kirlenme derecesi (IEC 61010-1)	2
Tavsiye edilen kablo çapı	5 ... 10 mm 0,23 ... 0,33 inç
Tavsiye edilen kablo kesiti	0,25 ... 1 mm ² AWG 18 ... 24
Tavsiye edilen kablo kılıfı kesim uzunluğu	~ 50 mm ~ 1,97 in
Tavsiye edilen kablo damarı sıyırma uzunluğu	~ 6 mm ~ 0,24 in

* NPT dişlisi modeli opsiyonel temin edilebilir.

4.2 Depolama ve nakliye parametreleri

BEKOMAT®	31U IF Built-in
Minimum / maksimum sıcaklık, depolama ve nakliye	+1 ... +70 °C +34 ... +158 °F

4.3 Malzemeler

BEKOMAT®	31U IF Built-in
Gövde	Alüminyum ve plastik, fiberglas takviyeli
Membran	FKM

4.4 Cıvata sıkma torkları

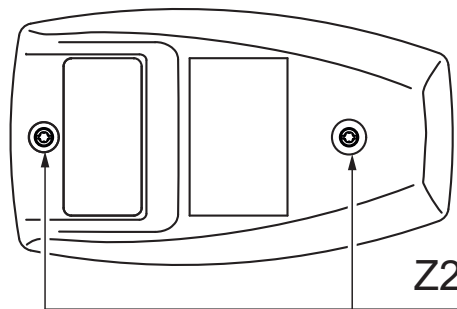
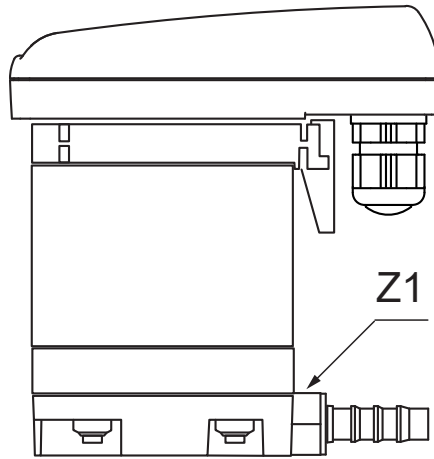

Poz. No.	Açıklama / Tanım	Sıkma torkları
[Z1]	Hortum bağlantı ucu, Kondensat tahliye hattı	3 ... 4 Nm (2,21 ... 2,95 ft-lb)
[Z2]	Cıvatalar, Üst muhafaza	0,9 Nm +0,5 Nm (0,66 ft-lb +0,37 ft-lb)

4.5 Ölçüler

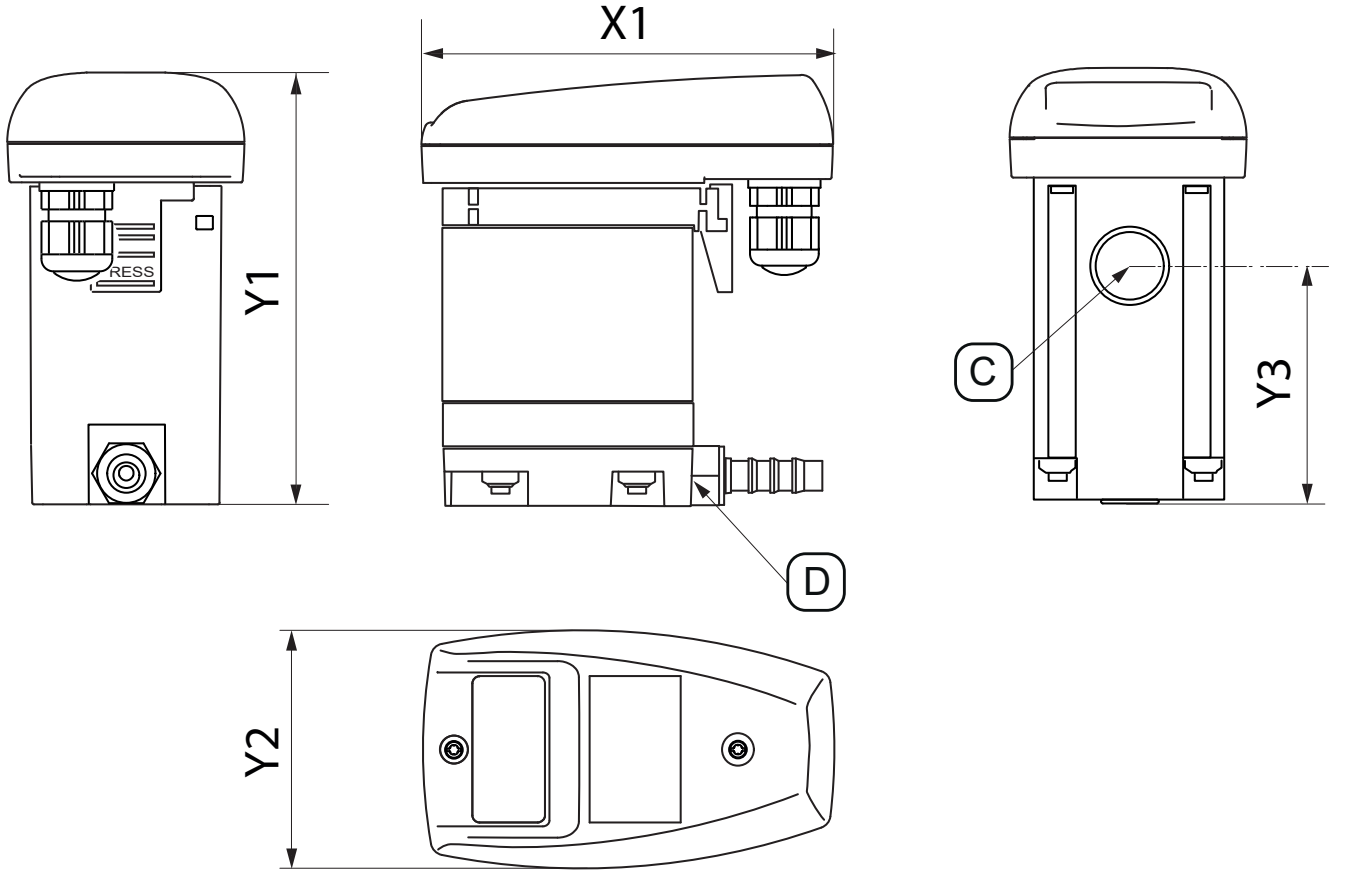

Ayrırma ünitesi	BEKOMAT® 31U IF Built-in
[X1]	113 mm 4,45 in
[Y1]	118 mm 4,65 in
[Y2]	65 mm 2,56 inç
[Y3]	62,5 mm 2,46 inç
[C] - Kondensat girişi bağlantısı	G1/2 (NPT 1/2)
[D] - Kondensat tahliye hattı bağlantısı	G1/4 Ø 8-10 (çap 0,32 - 0,39)



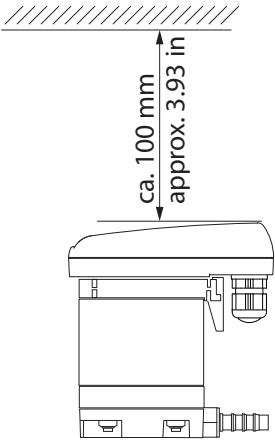

4.6 Montaj ölçüleri

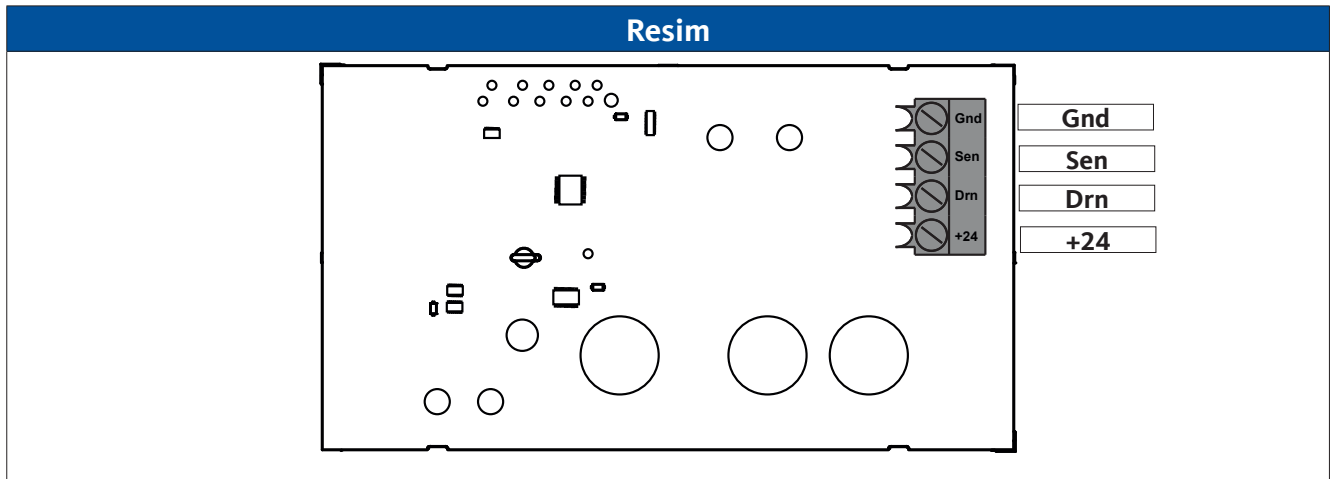
Resim	Açıklama / Tanım
	Montaj sırasında, LED'lerin görülebilmesi ve TEST-butonuna basılabilmesi için üst muhafazanın üzerinde yeterli montaj alanı bırakın.

4.7 Bağlantı şeması



5. Nakliye ve depolama

UYARI	Yeterli olmayan uzmanlık!
	<p>Yeterli uzmanlığa sahip olmayan personel ürün ve aksesuarlar üzerinde çalışırken kazalara, kişisel yaralanmalara, maddi hasara ve çalışmada bozukluklara yol açabilir.</p> <ul style="list-style-type: none"> • Ürün ve aksesuarlar üzerinde yapılacak olan ve aşağıda açıklanan her türlü çalışma sadece nakliye ve depolama konusunda uzman personel tarafından gerçekleştirilmeli ve belgelendirilmelidir.
DİKKAT	Hatalı nakliye veya depolama!
 	<p>Hatalı nakliye veya depolama kişisel yaralanmalara veya maddi hasara yol açabilir.</p> <ul style="list-style-type: none"> • Ambalaj malzemesi ile ilgili tüm işlemlerde kişisel koruyucu donanım kullanın. • Ambalajı, ürünü ve aksesuarlarını taşıırken dikkatli hareket edin. • Tüm parçaları darbeye dayanıklı uygun bir malzeme ile paketleyin. • Ürünü ambalaj üzerindeki etiketlemeyi dikkate alarak nakledin ve taşıyın (vinç için bağlantı noktaları, ağırlık merkezi ve hizalamaya, örn. dik tutmaya, fırlatmamaya vb. dikkat edin). • Sadece tekniğine uygun, hasarsız durumdaki taşıma ekipmanlarını ve vinçleri kullanın. • İzin verilen nakliye ve depolama parametrelerine uyun. • Ürün ve aksesuarlarını sadece doğrudan güneş ışığı almayan ve ısı kaynaklarına maruz kalmayan yerlerde saklayın.
UYARI	Ambalaj malzemelerinin kullanımı
	<p>Ambalaj malzemelerinin hatalı bertaraf edilmesi çevreye zarar verebilir.</p> <ul style="list-style-type: none"> • Ambalaj malzemelerini kullanıldığı ülkenin bölgesel geçerli yasal gereksinim ve yönetmeliklerine uygun olarak bertaraf edin.

5.1 Nakliye

Ambalaj malzemelerinin taşınması ve ürünün paketten çıkarılması sonrasında üründe olabilecek nakliye hasarlarını kontrol edin. Her hasar derhal üreticinin nakliye firmasına veya temsilciliğine bildirilmelidir.

Ürünü aşağıdaki şekilde taşıyın:

- Ürünü sadece orijinal ambalajında taşıyın.
- Ambalajı ve ürünü taşıırken dikkatli olun.
- Ambalaj üzerindeki nakliye ağırlığı bilgilerini ve işaretlerini dikkate alın.
- Nakliye sırasında ambalajı ve ürünü kaymaya ve düşmeye karşı emniyete alın.





5.2 Depolama

Ürünü ve aksesuarları aşağıdaki şekilde saklayın:

- Bölüm "4.2 Depolama ve nakliye parametreleri" Sayfa 20 altındaki depolama parametrelerine uyun.
- Kapalı, kuru ve buzlanmayan bir odada saklayın.
- Dış hava şartlarına, doğrudan güneş ışığına ve ısı kaynaklarına karşı korunaklı bir yerde saklayın.
- Depolama alanında devrilmeye ve sallanmaya/titreşimlere karşı emniyete alın.

6. Montaj

6.1 Uyarılar

TEHLİKE	Hatalı yedek parça, aksesuar veya malzeme kullanımı!
	<p>Hatalı yedek parça, aksesuar veya malzeme ile birlikte hatalı ikmal ve sarf malzemelerinin de kullanılması ölüm veya ağır yaralanma riski ile sonuçlanabilir. İşlevsel ve işletimsel arızalar ve ayrıca maddi hasarlar meydana gelebilir.</p> <ul style="list-style-type: none"> Her türlü çalışmada sadece üretici tarafından belirtilen hasarsız durumdaki orijinal parçaları, ikmal ve sarf malzemelerini kullanın. Sadece ilgili uygulamaya yönelik onaylı malzemeleri ve yapılan işe uygun çalışan durumdaki aletleri kullanın. Sadece kir/pislik, hasar ve korozyon içermeyen borular kullanın.
TEHLİKE	Basınçlı sistem!
	<p>Hızlı veya ani şekilde çıkan akışkanlarla temas veya sistem bileşenlerinin patlaması durumunda, ölüm veya ağır yaralanma riski vardır.</p> <ul style="list-style-type: none"> Basınçlı sistem üzerinde çalışmaya başlamadan önce içerideki akışkanı tahliye edin ve yanlışlıkla basınç verilmesine karşı emniyete alın. Tüm montaj, kurulum, bakım ve onarım çalışmaları için çalışma alanı çevresinde bir güvenli bölge oluşturun. Tüm boru tesisatlarını mekanik gerilim olmayacak şekilde monte edin. Tüm giriş/besleme ve çıkış/tahliye borularının sıkı olmasını sağlayın. Basınç uygulamadan önce, sistemdeki tüm bağlantıların sızdırmazlığını kontrol edin ve gerekirse tekrar sıkın. Sisteme yavaşça basınç uygulayın. Basınç dalgalanmalarından ve yüksek basınç farklarından kaçınınız.
UYARI	Yeterli olmayan uzmanlık!
	<p>Yeterli uzmanlığa sahip olmayan personel ürün ve aksesuarlar üzerinde çalışırken kazalara, kişisel yaralanmalara, maddi hasara ve çalışmada bozukluklara yol açabilir.</p> <ul style="list-style-type: none"> Ürün ve aksesuarlar üzerindeki tüm çalışmalar sadece basınç cihazları ve sistem konusunda uzman personel tarafından gerçekleştirilebilir.
UYARI	Hatalı montaj!
	<p>Ürünün ve aksesuarların hatalı montajı kişisel yaralanmalara, maddi hasara ve çalışmada bozukluklara yol açabilir.</p> <ul style="list-style-type: none"> Ürünü, aksesuarlarını, kullanılan tüm parça ve malzemeleri mekanik gerilim olmadan monte edin. Hortumları, vurma/çarpma hareketleri yapamayacak şekilde bağlayın ve sabitleyin.

6.2 Montaj koşulları

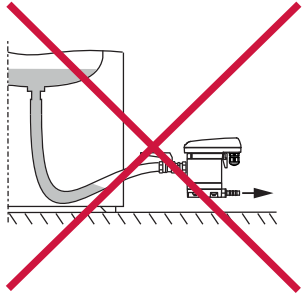
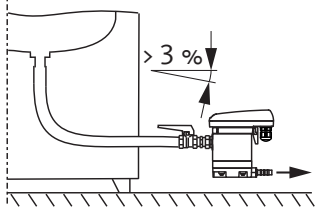
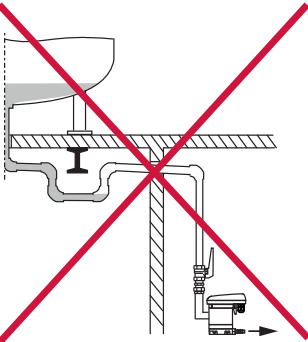
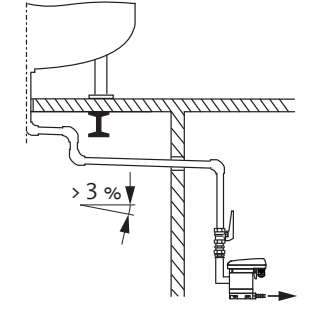
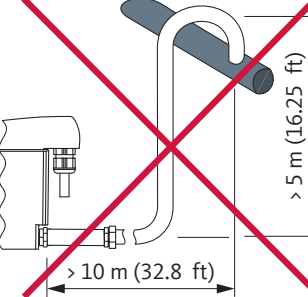
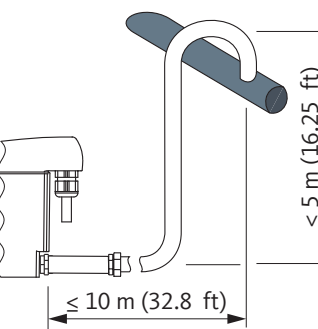
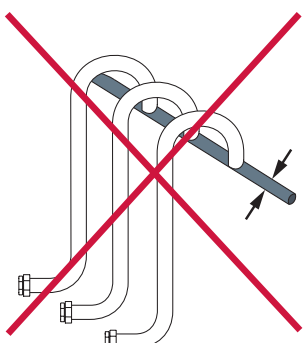
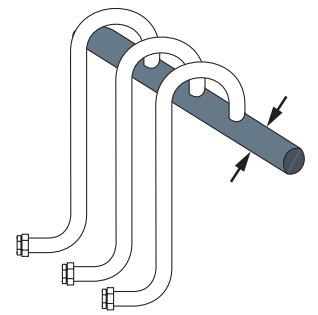
Yanlış	Doğru	Açıklama / Tanım
		<p>Hortum hatlarında kesintisiz eğim > %3</p> <ul style="list-style-type: none"> Besleme hattı olarak hortum kullanıldığında > %3'lük kesintisiz eğime dikkat edin. Su ceplerinin oluşmamasına dikkat edin.
		<p>Boru hatlarında kesintisiz eğim > %3</p> <ul style="list-style-type: none"> Besleme hatlarının boru bağlantısında > %3'lük kesintisiz eğime dikkat edin. Su ceplerinin oluşmamasına dikkat edin.
		<p>Tahliye hattının modeli</p> <ul style="list-style-type: none"> Tahliye hattında kapatma vanaları kullanmayın. BEKOMAT® tahliye hattına sadece bir hortumla bağlanmalıdır. <ul style="list-style-type: none"> Hortum montaj toleranslarını, titreşimleri ve termik esnemeyi dengeler. Tahliye hattı depolama veya nakliye yüzeylerine yerleştirmeyin. Tahliye hattı maksimum 10 m (32,8 ft) uzunluğunda ve maksimum 5 m (16,25 ft) çıkışlı yerleştirilebilir. <ul style="list-style-type: none"> Her bir metrelik yükselmeye minimum işletim basıncı 0,1 bar(sistem) (1,5 psi(g)) kadar artar.
		<p>Kollektör hatlarının modeli</p> <ul style="list-style-type: none"> Kollektör hatlarının bağlı olan besleme hatlarının en az münferit kesitlerin toplamına eşit olmalıdır. Kollektör hattını > %3'lük kesintisiz bir eğimle döşeyin.

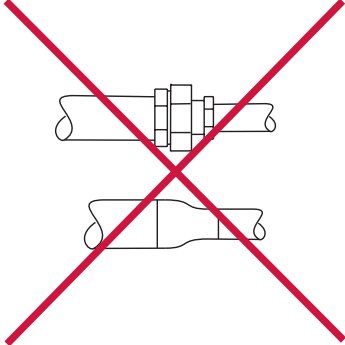
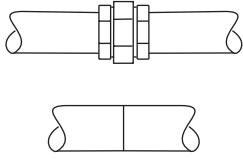
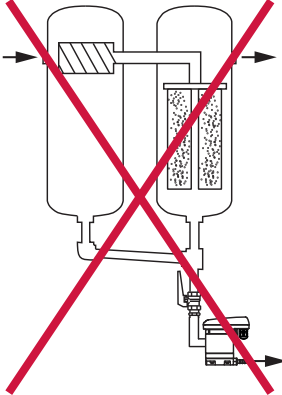
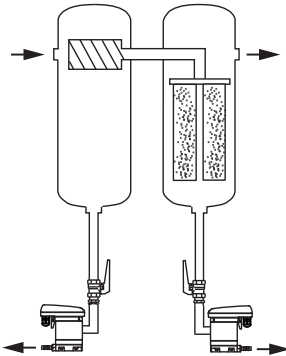
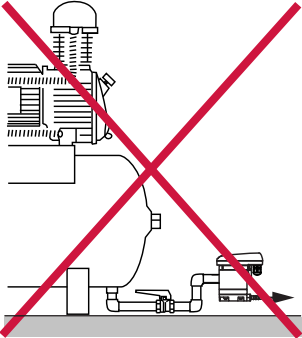
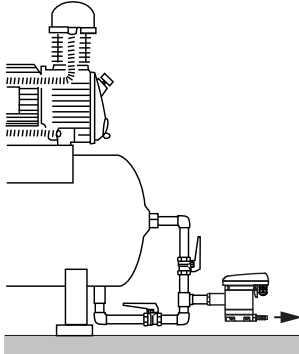
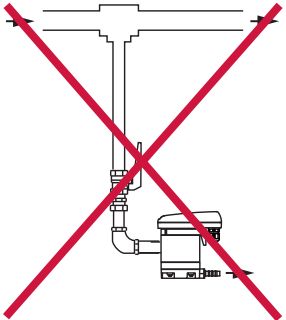
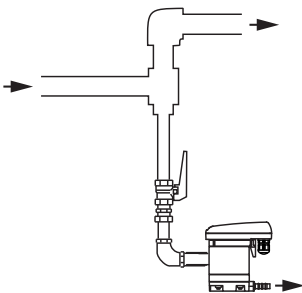
Yanlış	Doğru	Açıklama / Tanım
		<p>Minimum boru çapını koruyun</p> <ul style="list-style-type: none"> Besleme hattında ve tahliye hattında minimum iç çapı 13 mm'dir (0,5 in). (Minimum) boru çapını redüksiyonlarla (armatür redüksiyon nipel) kısıtlamayın / küçültmeyin.
		<p>Filtrelerin baypası</p> <ul style="list-style-type: none"> Her bir kondensat toplama noktasını bir BEKOMAT® ile ayrı ayrı tahliye edin. Filtre baypası oluşturmayın.
		<p>Hava tahliyesini sağlayın</p> <ul style="list-style-type: none"> Beslemedeki eğim yeterli değilse veya başka bir besleme sorunu meydana gelirse bir hava dengeleme hattı monte edin.
		<p>Basınç uygulanmış boru hatlarından tahliye</p> <ul style="list-style-type: none"> Gaz akımının yönlendirilmesiyle gazdaki sıvı bileşenlerin tahliyesi için bir çarpma yüzeyi oluşturun.

6.3 Montaj işlemleri

Montaj işlemlerini gerçekleştirmek için, aşağıdaki ön koşullar yerine getirilmeli ve hazırlık çalışmaları tamamlanmalıdır.

Ön koşullar		
Alet	Malzeme	Koruyucu donanım
<ul style="list-style-type: none"> Açık ağızlı anahtar veya kurbağacık 	<ul style="list-style-type: none"> Sızdırmazlık maddeleri örn. PTFE Besleme hattı Tahliye hattı Hortum, iç çap 8 ... 10 mm (0,31 ... 0,39 inç), uzunluk yakl. 30 cm (1 ft) 	<p>Sürekli olarak giyin:</p> 



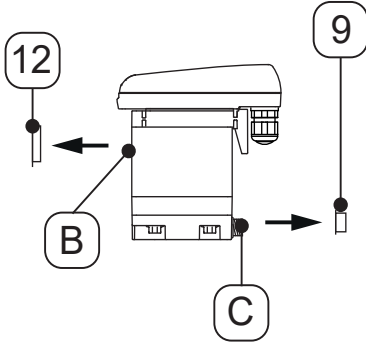
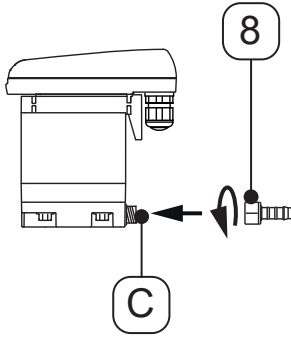

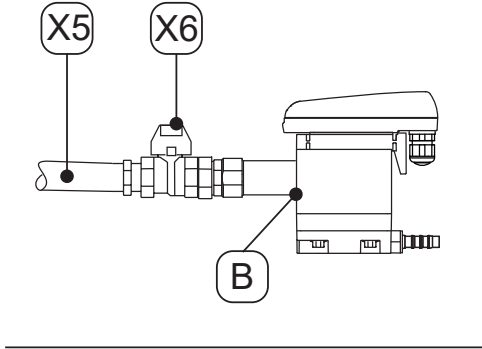
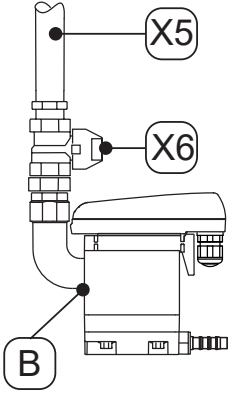
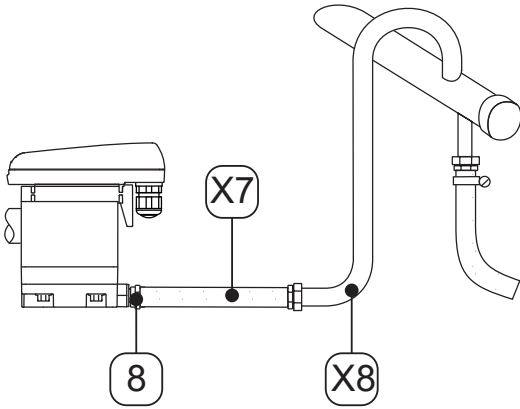
Hazırlık çalışmaları	
1.	Basınç uygulanmış sistemi veya ilgili sistem bölümünü basınçsız hale getirin ve istenmeden basınç uygulamaya karşı emniyete alın.

Montaj işlemleri	
Resim	Açıklama / Tanım
	<p>5. Kondensat beslemesi [C] ve kondensat tahliye hattındaki [D] tapaları [9, 12] çıkarın.</p>
	<p>6. Birlikte gönderilen hortum bağlantı ucunu [8] kondensat tahliyesine [C] vidalayın.</p> <p>7. Hortum bağlantı ucunu [8] 3 ... 4 Nm (2,21 ... 2,95 ft-lb) torkla sıkın.</p>

Montaj işlemleri	
Resim	Açıklama / Tanım
	<p>Öneri:</p> <p>8. Ürünün kolay bakımını sağlamak için kondensat besleme hattına [X5] bir kapama vanası [X6] monte edin.</p> <p>9. Kondensat giriş hattı [X5] için basınca dayanıklı bir borunun ucunu kapatın ve kondensat giriş hattına [B] çevirerek takın.</p>
	<p>10. Kondensat tahliye hattı için hazır bulunan hortumu [X7] hortum bağlantı ucuna [8] itin ve bir hortum kelepçesiyle sabitleyin.</p> <p>11. Hortumun [X7] diğer ucunu kondensat tahliye hattıyla [X8] birleştirin.</p>
	

7. Elektrik tesisatı

7.1 Uyarılar

TEHLİKE	Hatalı yedek parça, aksesuar veya malzeme kullanımı!
	<p>Hatalı yedek parça, aksesuar veya malzeme ile birlikte hatalı ikmal ve sarf malzemelerinin de kullanılması ölüm veya ağır yaralanma riski ile sonuçlanabilir. İşlevsel ve işletimsel arızalar ve ayrıca maddi hasarlar meydana gelebilir.</p> <ul style="list-style-type: none"> Her türlü çalışmada sadece üretici tarafından belirtilen hasarsız durumdaki orijinal parçaları, ikmal ve sarf malzemelerini kullanın. Sadece ilgili uygulamaya yönelik onaylı malzemeleri ve yapılan işe uygun çalışır durumdaki aletleri kullanın. Sadece elektrik konusunda güvenlik ile ilgili bölgesel geçerli yasal gereksinim ve yönetmeliklere uygun elektrikli bileşenler ve malzemeler kullanın.
TEHLİKE	Elektrik voltajı!
	<p>Elektrik akımı geçen bileşenlerle temas sonucu ölüm, ağır yaralanma, işlevsel ve işletimsel arızalar veya maddi hasar tehlikesi söz konusudur.</p> <ul style="list-style-type: none"> Kurulum, bakım ve onarım çalışmalarını sadece ürün ve aksesuarlar enerjisiz ve istenmeden çalışmaya karşı emniyete alınmış durumdayken gerçekleştirin. Tüm kurulum, bakım ve onarım çalışmaları için çalışma alanı çevresinde bir güvenli bölge oluşturun. Kurulumda geçerli tüm bölgesel kanuni kriterlere ve düzenlemelere uyun. Güç kaynağında ürüne kolay ulaşılabilir yakınlıkta bir devre kesici uygulayın. Devre kesici, elektrik akımı ileten tüm kabloları ayırır. Koruyucu iletkeni (topraklama) yönetmeliklere uygun şekilde bağlayın.
UYARI	Yeterli olmayan uzmanlık!
	<p>Yeterli uzmanlığa sahip olmayan personel ürün ve aksesuarlar üzerinde çalışırken kazalara, kişisel yaralanmalara, maddi hasara ve çalışmada bozukluklara yol açabilir.</p> <ul style="list-style-type: none"> Ürün ve aksesuarlar üzerindeki tüm çalışmalar sadece elektrik konusunda uzman personel tarafından gerçekleştirilebilir.
DİKKAT	Hatalı elektrik tesisatı!
	<p>Ürünün ve aksesuarların hatalı elektrik montajı kişisel yaralanmalara, maddi hasara ve çalışmada bozukluklara yol açabilir.</p> <ul style="list-style-type: none"> Tüm konnektör bağlantılarının yerine tam oturup oturmadığını kontrol edin. Kabloları uygun şekilde döşeyerek takılıp düşme tehlikesinden kaçının. Kablolarda mekanik yüke izin vermeyin.
UYARI	Nem veya yabancı cisim girişi!
	<p>Bileşenlerin çıkarılması veya ürünün açılmasıyla açık olan ürüne su veya yabancı cisimler girebilir. Su veya yabancı cisim girmesi nedeniyle kazalar, kişisel yaralanmalar, maddi hasar ve çalışmada bozukluklar meydana gelebilir.</p> <ul style="list-style-type: none"> Ürünü sıçrayan suya neme karşı koruyun. Sadece kuru bir yerde ürünü açın veya bileşenleri çıkarın. Ürünün açıklıklarına yabancı cisimlerin girmesini önleyin. Tüm temas yüzeylerinden ve açıklıklardan kiri ve nemi uzak tutun.

7.2 Bağlantı işleri

Bağlantı işlemini gerçekleştirmek için, aşağıdaki ön koşullar yerine getirilmeli ve hazırlık çalışmaları tamamlanmalıdır.

Ön koşullar		
Alet	Malzeme	Koruyucu donanım
<ul style="list-style-type: none"> Kablo sıyrıcı Kablo yüksükleri için sıkma pensesi Tornavida - Düz Ölçü 2,5 mm (0,09 in) Torx tornavida - T15 	<ul style="list-style-type: none"> 24 V güç kaynağı için 4 damarlı kablo Kablo yüksükleri 	<p>Sürekli olarak giyin:</p> 

Hazırlık çalışmaları	
1.	Montaj tamamlandı.

7.2.1 Güç kaynağı bağlantısı

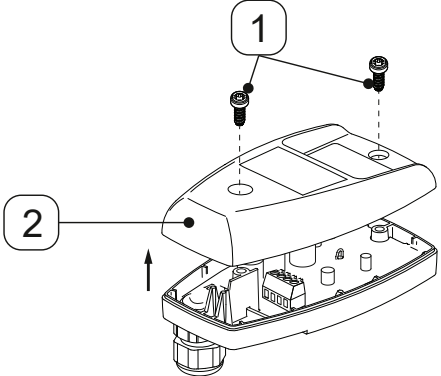
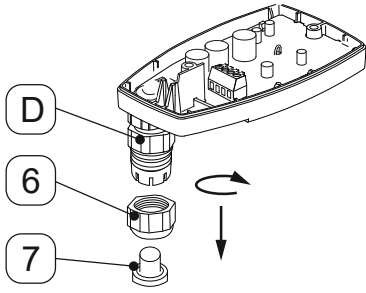
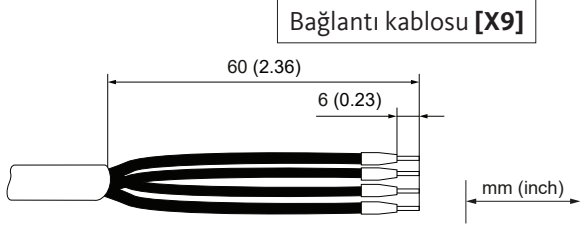

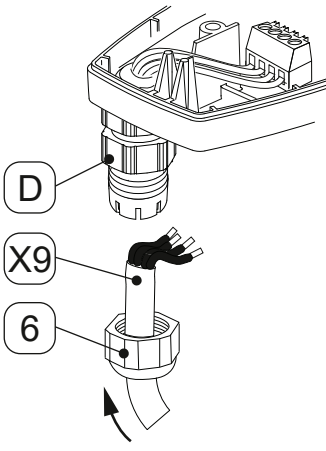
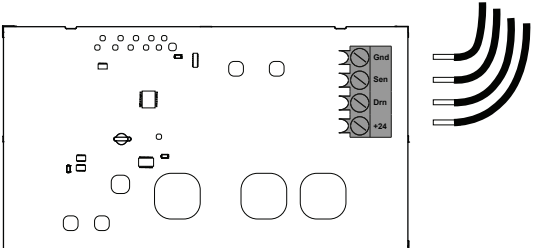
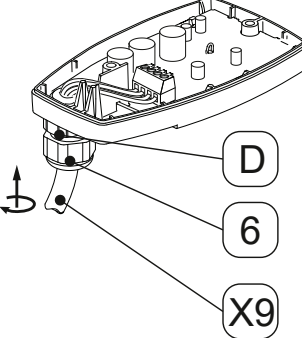
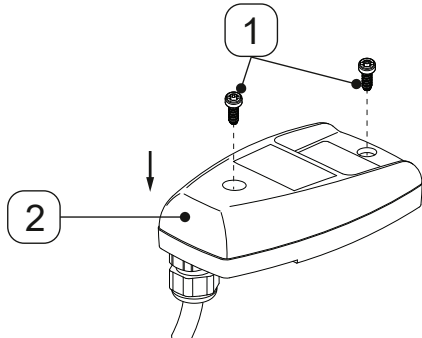

Bağlantı işleri	
Resim	Açıklama / Tanım
	<ol style="list-style-type: none"> 2 adet vidayı [1] sökün. Üst muhafazayı [2] kaldırın.
	<ol style="list-style-type: none"> Kilit somununu [6] kablo kanalından [D] sökün. Tapaları [7] kilit somunundan [6] çıkarın.
 <p>Bağlantı kablosu [X9]</p>	<ol style="list-style-type: none"> Bağlantı kablosunu [X9] hazırlayın.

Bağlantı işleri

Resim	Açıklama / Tanım
	<p>6. Kilit somununu [6] bağlantı kablosuna [X9] takın.</p> <p>7. Bağlantı kablosunu [X9] kablo kanalına [E] geçirin.</p>
<p style="text-align: center;">Bağlantı kablosu [X9]</p> 	<p>8. Bağlantı kablosunu [X9] bağlantı şemasına göre (bkz. "4.7 Bağlantı şeması" Sayfa 22) bağlayın.</p>
	<p>9. Bağlantı kablosunu [X9] gerdirin.</p> <p>10. Kilit somununu [6] kablo kanalına [D] vidalayın.</p>
	<p>11. Üst muhafazayı [2] yerine takın ve vidaları [1] yerleştirin.</p> <p>12. Vidaları [1] 0,9 Nm +0,5 Nm (0,66 ft-lb +0,37 ft-lb) torkla sıkın.</p>

8. İşletime alma

8.1 Uyarılar

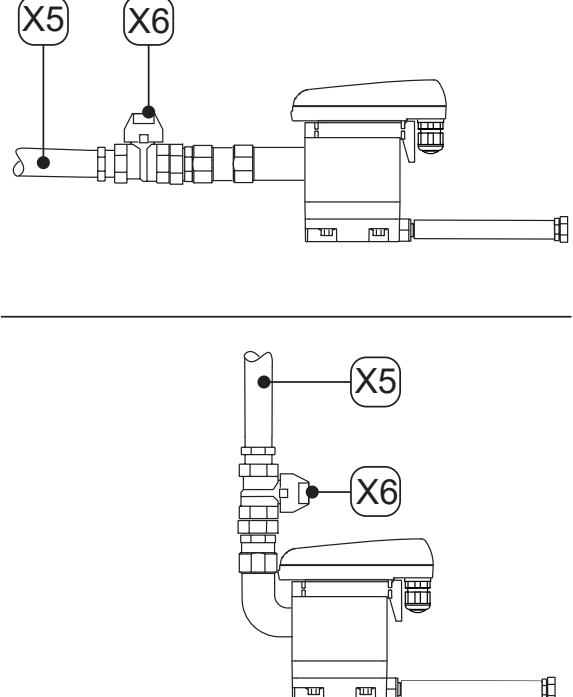

TEHLİKE	İzin verilen sınır değerlerin dışında çalışma!
	<p>Ürünün ve aksesuarlarının izin verilen sınır değerleri ve çalışma parametrelerinin dışında kullanılması, yetkisiz müdahaleler ve modifikasyonlar ölüm veya ağır yaralanmalarla sonuçlanabilir.</p> <ul style="list-style-type: none"> • Ürün etiketi ve kılavuz içinde verilmiş olan sınır değerleri ve çalışma parametrelerine uyun. • Aksesuarların kullanımı sonucu çalışma parametrelerinin değişip değişmediğini veya sınırlandırılıp sınırlandırılmadığını kontrol edin.
TEHLİKE	Basınçlı sistem!
	<p>Hızlı veya ani şekilde çıkan akışkanlarla temas veya sistem bileşenlerinin patlaması durumunda, ölüm veya ağır yaralanma riski vardır.</p> <ul style="list-style-type: none"> • Basınç uygulamadan önce, sistemdeki tüm bağlantıların sızdırmazlığını kontrol edin ve gerekirse tekrar sıkın. • Sisteme yavaşça basınç uygulayın. • Basınç dalgalanmalarından ve yüksek basınç farklarından kaçının.
TEHLİKE	Elektrik voltajı!
	<p>Elektrik akımı geçen bileşenlerle temas sonucu ölüm, ağır yaralanma, işlevsel ve işletimsel arızalar veya maddi hasar tehlikesi söz konusudur.</p> <ul style="list-style-type: none"> • Ürünü ve aksesuarları sadece eksiksiz, kapak veya elektronik gövde kapalı durumda iken kullanın. • Ürün ve aksesuarları işleme almadan önce bölgesel geçerli yasal gereksinim ve yönetmeliklere uygun olarak kontrol edin.
UYARI	Yeterli olmayan uzmanlık!
	<p>Yeterli uzmanlığa sahip olmayan personel ürün ve aksesuarlar üzerinde çalışırken kazalara, kişisel yaralanmalara, maddi hasara ve çalışmada bozukluklara yol açabilir.</p> <ul style="list-style-type: none"> • Ürün ve aksesuarlar üzerindeki tüm çalışmalar sadece basınç cihazları ve sistem ve elektrik teknolojisi konusunda uzman personel tarafından gerçekleştirilebilir.

8.2 İşletime alma

Resim	Açıklama / Tanım
	<ol style="list-style-type: none"><li data-bbox="826 571 1125 607">1. Güç kaynağını sağlayın.<li data-bbox="826 651 1444 745">2. Sistem bölümüne yavaşça basınç uygulayın (örn. kondensat besleme hattındaki [X5] önerilen kapama vanasını [X6] yavaşça açın).





9. Çalıştırma

9.1 Uyarılar

TEHLİKE	İzin verilen sınır değerlerin dışında çalışma!
	<p>Ürünün ve aksesuarlarının izin verilen sınır değerleri ve çalışma parametrelerinin dışında kullanılması, yetkisiz müdahaleler ve modifikasyonlar ölüm veya ağır yaralanmalarla sonuçlanabilir.</p> <ul style="list-style-type: none">• Ürün etiketi ve kılavuz içinde verilmiş olan sınır değerleri ve çalışma parametrelerine uyun.• Kurulum ve ortam koşullarına uyun.• Aksesuarların kullanımı sonucu çalışma parametrelerinin değişip değişmediğini veya sınırlandırılıp sınırlandırılmadığını kontrol edin.• Bakım periyotlarına uyun.
TEHLİKE	Elektrik voltajı!
	<p>Elektrik akımı geçen bileşenlerle temas sonucu ölüm, ağır yaralanma, işlevsel ve işletimsel arızalar veya maddi hasar tehlikesi söz konusudur.</p> <ul style="list-style-type: none">• Ürünü sadece eksiksiz ve kapak veya elektronik dış gövde kapalı durumdayken çalıştırın.
UYARI	Kullanıcı personel!
	<p>Ürün ve aksesuarları hakkında yeterli bilgi sahibi olunmaması sebebiyle hatalı kullanımdan kaynaklı maddi hasar ve çevreye zararın yanı sıra çalışmada olumsuzluklar meydana gelebilir.</p> <ul style="list-style-type: none">• Ürün ve aksesuarları sadece nitelikli operatör tarafından işletilebilir ve kumanda edilebilir.

10. Bakım

10.1 Uyarılar

TEHLİKE	Basınçlı sistem!
	<p>Hızlı veya ani şekilde çıkan akışkanlarla temas veya sistem bileşenlerinin patlaması durumunda, ölüm veya ağır yaralanma riski vardır.</p> <ul style="list-style-type: none"> Basınçlı sistem üzerinde çalışmalara başlamadan önce içerideki akışkanı tahliye edin ve yanlışlıkla basınç verilmesine karşı emniyete alın. Tüm montaj, kurulum, bakım ve onarım çalışmaları için çalışma alanı çevresinde bir güvenli bölge oluşturun. Tüm boru tesisatlarını mekanik gerilim olmayacak şekilde monte edin. Tüm giriş/besleme ve çıkış/tahliye borularının sıkı olmasını sağlayın. Basınç uygulamadan önce, sistemdeki tüm bağlantıların sızdırmazlığını kontrol edin ve gerekirse tekrar sıkın. Sisteme yavaşça basınç uygulayın. Basınç dalgalanmalarından ve yüksek basınç farklarından kaçının.
TEHLİKE	Elektrik voltajı!
	<p>Elektrik akımı geçen bileşenlerle temas sonucu ölüm, ağır yaralanma, işlevsel ve işletimsel arızalar veya maddi hasar tehlikesi söz konusudur.</p> <ul style="list-style-type: none"> Bakım ve onarım çalışmalarını sadece ürün enerjisiz ve istenmeden çalışmaya karşı emniyete alınmış durumdayken gerçekleştirin. Tüm bakım ve onarım çalışmaları sırasında çalışma alanı çevresinde bir güvenli bölge oluşturun. Kurulumda geçerli tüm bölgesel kanuni kriterlere ve düzenlemelere uyun. Ürünü sadece eksiksiz ve kapak veya elektronik dış gövde kapalı durumdayken çalıştırın.
TEHLİKE	Hatalı yedek parça, aksesuar veya malzeme kullanımı!
	<p>Hatalı yedek parça, aksesuar veya malzeme ile birlikte hatalı ikmal ve sarf malzemelerinin de kullanılması ölüm veya ağır yaralanma riski ile sonuçlanabilir. İşlevsel ve işletimsel arızalar ve ayrıca maddi hasarlar meydana gelebilir.</p> <ul style="list-style-type: none"> Her türlü çalışmada sadece üretici tarafından belirtilen hasarsız durumdaki orijinal parçaları, ikmal ve sarf malzemelerini kullanın. Sadece ilgili uygulamaya yönelik onaylı malzemeleri ve yapılan işe uygun çalışır durumdaki aletleri kullanın. Sadece temizlenmiş - kir/pislik ve korozyon içermeyen - borular kullanın. Sadece elektrik konusunda güvenlik ile ilgili bölgesel geçerli yasal gereksinim ve yönetmeliklere (standartlar, yönetmelikler vs.) uygun elektrikli bileşenler ve malzemeler kullanın.
UYARI	Yeterli olmayan uzmanlık!
	<p>Yeterli uzmanlığa sahip olmayan personel ürün ve aksesuarlar üzerinde çalışırken kazalara, kişisel yaralanmalara, maddi hasara ve çalışmada bozukluklara yol açabilir.</p> <ul style="list-style-type: none"> Ürün ve aksesuarlar üzerindeki tüm çalışmalar sadece servis konusunda uzman personel tarafından gerçekleştirilebilir.

UYARI	Nem veya yabancı cisim girişi!
	<p>Bileşenlerin çıkarılması veya ürünün açılmasıyla açık olan ürüne su veya yabancı cisimler girebilir. Su veya yabancı cisim girmesi nedeniyle kazalar, kişisel yaralanmalar, maddi hasar ve çalışmada bozukluklar meydana gelebilir.</p> <ul style="list-style-type: none"> • Ürünü sıçrayan suya neme karşı koruyun. • Sadece kuru bir yerde ürünü açın veya bileşenleri çıkarın. • Ürünün açıklıklarına yabancı cisimlerin girmesini önleyin. • Tüm temas yüzeylerinden ve açıklıklardan kiri ve nemi uzak tutun.

10.2 Bakım planı

Bakım	Aralık
Service-Unit değişimi	2 x 8760 çalışma saatinden veya 1 milyon anahtarlama döngüsünden* sonra; en geç her 2 yılda bir
Temizlik	Yılda bir
Fonksiyon testi	Aylık
Görsel kontrol	Haftada bir
Sızdırmazlık testi	Üründe yapılan montaj, bakım ve onarım çalışmalarından sonra

* 7 bar(sistem) (101,5 psi(g)) ve pH bakımından nötr kondensatla ilgili

10.3 Bakım çalışmaları

Bakım çalışmalarını gerçekleştirmek için, aşağıdaki ön koşullar yerine getirilmeli ve hazırlık çalışmaları tamamlanmalıdır.

Ön koşullar		
Alet	Malzeme	Koruyucu donanım
<ul style="list-style-type: none"> • Tornavida - Düz Ölçü 2,5 mm (0,09 in) • Açık ağızlı anahtar veya kurbağacık 	<ul style="list-style-type: none"> • Sızdırmazlık ürünleri • O-ringleri yağlamak için yağlayıcı madde • Yumuşak temizlik maddesi • Pamuk veya tek kullanımlık bez 	<p>Sürekli olarak giyin:</p> 

10.3.1 Service-Unit deęiřimi

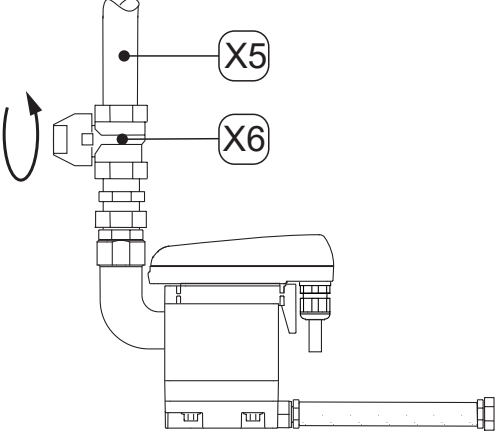
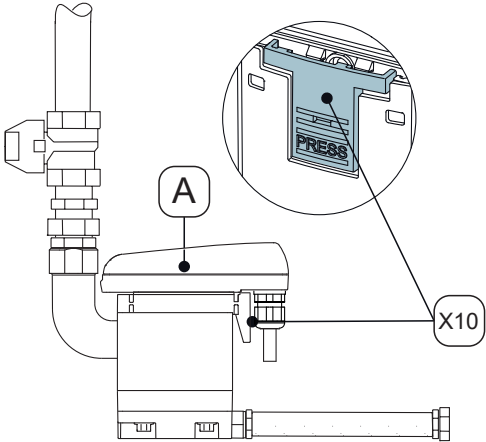
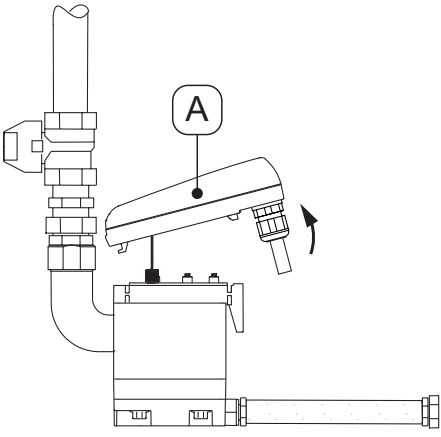
Deęiřtirme alıřmaları	
Resim	Aıklama / Tanım
	<ol style="list-style-type: none">1. Kondensat besleme hattı [X5] zerinden olan kondensat beslemesini kesin (rn. nerilen kapama vanasını [X6] kapatın).
	<ol style="list-style-type: none">2. Kumanda nitesini [A] kilit kancasına [X10] basarak zn.
	<ol style="list-style-type: none">3. Kumanda nitesini [A] ıkarın.

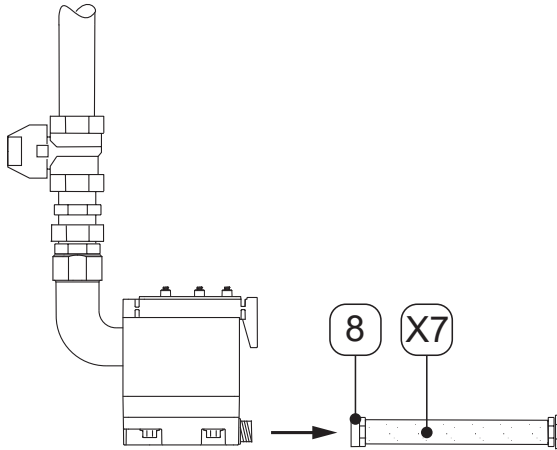
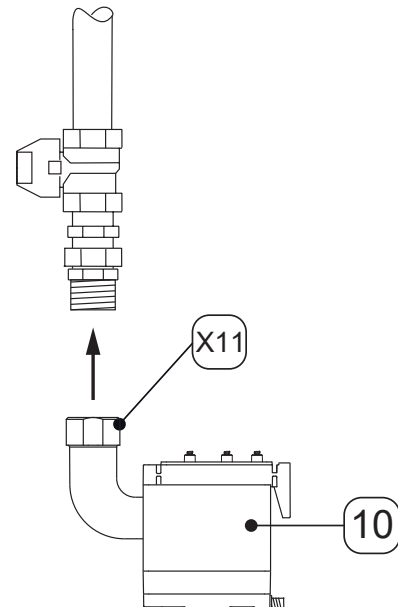
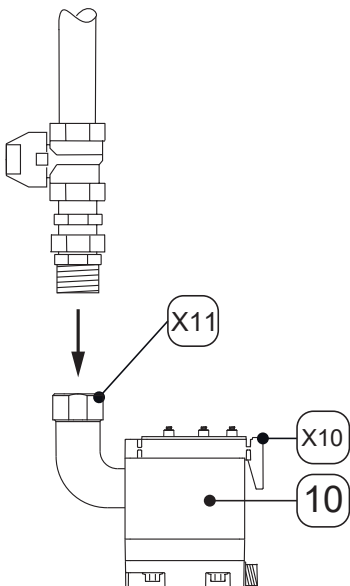
Değişirme çalışmaları	
Resim	Açıklama / Tanım
	<p>4. Hortum bağlantı ucunu [8] hortumla [X7] birlikte çözün.</p>
	<p>5. Service-Unit [10] rakor somunu [X11] çözerek kondensat girişindeki boru bağlantısından sökün.</p> <p>6. Eski Service-Unit tekniğe uygun imha edilmelidir (bkz. "14. İmha" Sayfa 48).</p>
	<p>7. Yeni Service-Unit'in [10] kumanda ünitesine [A] uygun olup olmadığı kontrol edilmelidir:</p> <ul style="list-style-type: none"> → Tip tanımı → Kilit kancasının [X10] rengi kumanda ünitesinin rengiyle aynıdır <p>8. Yeni Service-Unit'i [10] kondensat girişine bağlayın.</p> <p>9. Rakor somunu [X11] iyice sıkın.</p>

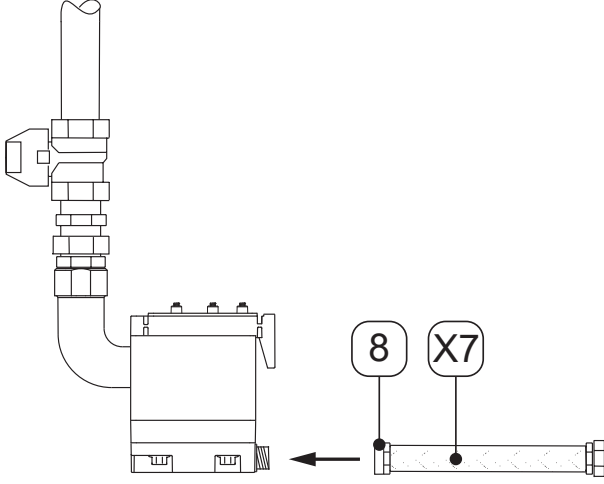
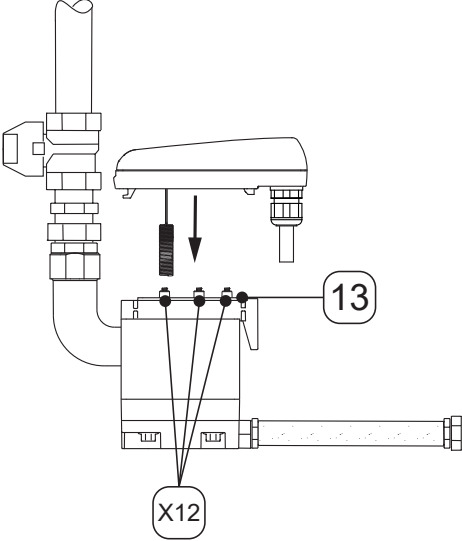
Değişirme çalışmaları	
Resim	Açıklama / Tanım
	<p>10. Hortum bağlantı ucunu [8] hortumla [X7] birlikte monte edin.</p>
	<p>11. Kontak yaylarıyla [X12] birlikte sızdırmazlık matının [13] temiz, kuru ve üzerinde yabancı cisimlerin olup olmadığını kontrol edin.</p> <p>12. Kumanda ünitesinin [A] sensörünü sensör açıklığına yerleştirin.</p>

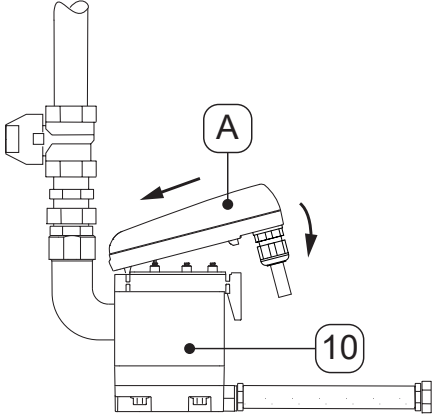
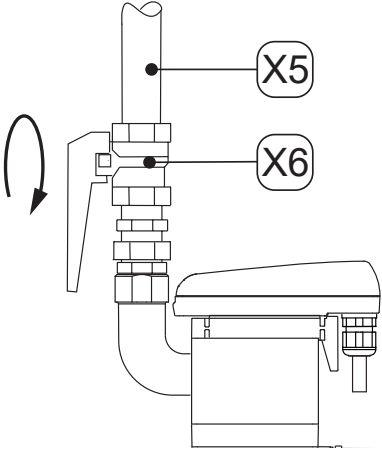
Değiştirme çalışmaları	
Resim	Açıklama / Tanım
	<p>13. Kumanda ünitesinin [A] kancasını yerleştirin.</p> <p>14. Kumanda ünitesini [A] Service-Unit'e [10] karşı bastırın ve yerine oturtun.</p>
	<p>15. Tüm vidalı bağlantılarında bir sızdırmazlık testi yapın.</p> <p>16. Kondensat besleme hatları [X5] üzerinden olan kondensat beslemesini dikkatlice açın (örn. önerilen kapama vanasını [X6] açın).</p>



10.3.2 Görsel kontrol

Ürünün görsel kontrol sırasında, tüm parça ve bileşenlerde mekanik hasar ve korozyon olup olmadığını kontrol edin. Hasarlı parçaları derhal değiştirin.

10.3.3 Sızdırmazlık testi

Sızıntı testi tahribatsız test yöntemlerinden biri olup vakum ve aşırı basınç sistemlerindeki sızdırmazlığı doğrulamak için kullanılır. Sızıntı testi farklı şekillerde yapılabilir. Üretici bir test yönteminin seçimiyle ilgili bir öneride bulunmuyor. Basınçlı sistemi işletmecisi, test prosedürünün seçiminden ve belirlenmesinden sorumlu olup test, yürürlükteki standart ve yönetmeliklere (örn. DIN EN 1779) göre gerçekleştirilmelidir.

10.3.4 Temizlik

DİKKAT	Hatalı temizleme ve yanlış temizlik maddesi kullanımı!
	<p>Hatalı temizleme ve yanlış temizlik maddesi kullanımı hafif yaralanmalara, ayrıca sağlık ve mal hasarına neden olabilir.</p> <ul style="list-style-type: none">• Asla ıslak bezle temizlemeyin.• Dış kaplamaya (örn. etiketler/işaretler, ürün etiketi, korozyon koruması vb.) zarar verebilecek aşındırıcı ve eritici temizlik maddeleri veya solventler kullanmayın.• Temizlik için sivri uçlu veya sert cisimler kullanmayın.• Harici temizlik için antistatik ve nemli bir bez kullanın.• Okunamayan ürün etiketlerini (piktogramlar, etiketler, işaretler) derhal değiştirin.
UYARI	Yerel hijyen yönetmelikleri!
	<p>Yukarıda bahsi geçen temizlik talimatlarına ek olarak, gerektiğinde bölgesel geçerli hijyen yönetmeliklerine de uyulmalıdır.</p>

Hazırlık çalışmaları

1.	Hizmet dışı bırakma işlemi tamamlanmış olmalıdır.
----	---

Temizlik işleri

1.	Hafif nemli olacak (ıslak değil) şekilde hafif temizlik maddesini pamuk veya tek kullanımlık bez üzerine püskürtün.
2.	Ürünün yüzeylerini hafif nemli bezle silin.
3.	Ürünü çalıştırın.

11. Sarf malzemeleri, aksesuarlar ve yedek parçalar

11.1 Sipariş bilgileri

Üretici servisi talep veya siparişleriniz için aşağıdaki bilgilere ihtiyaç duymaktadır:

- Seri numarası (ürün etiketine bakınız)
- Aksesuarın veya yedek parçanın malzeme numarası ve adı
- Tedarik edilmesi talep edilen aksesuar veya yedek parça sayısı

Sorumlu üretici servisinin iletişim bilgileri "1.1 İletişim" Sayfa 4 bölümünde verilmiştir. verilmiştir.

11.2 Aksesuarlar

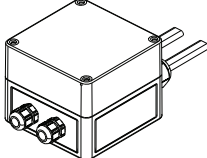
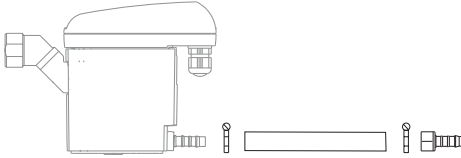

Resim	Açıklama / Tanım	Malzeme No.
	Boru yüzey ısıtma 230 VAC	4041657
	Tahliye seti	2000045

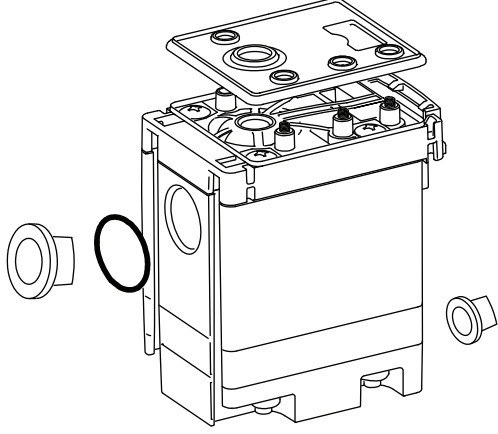
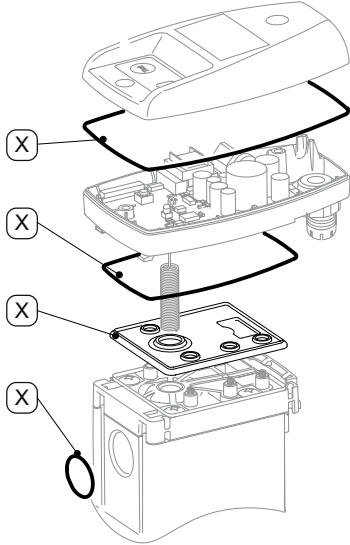
11.3 Yedek parçalar

Resim	Açıklama / Tanım	Malzeme No.
	Service-Unit BEKOMAT® 31U F	4023608
	Conta seti (işaretili paçaları [X] içerir)	4024386

12. Hizmet dışı bırakma

12.1 Uyarılar

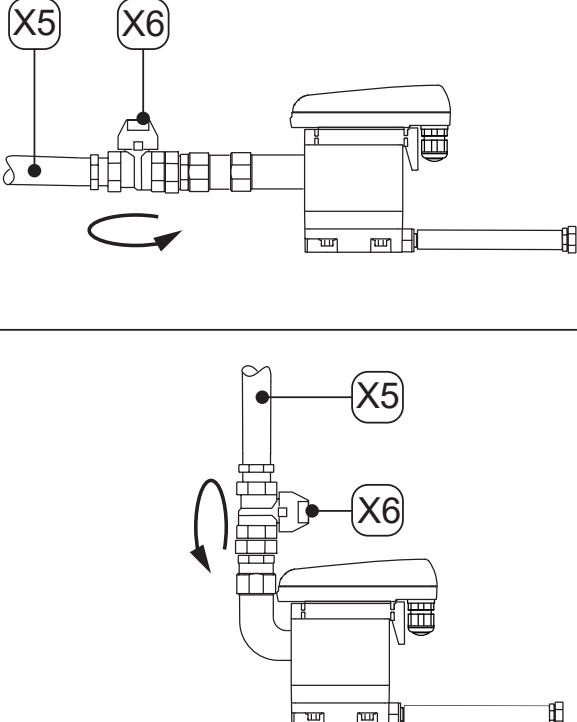

TEHLİKE	Basınçlı sistem!
	<p>Hızlı veya ani şekilde çıkan akışkanlarla temas veya sistem bileşenlerinin patlaması durumunda, ölüm veya ağır yaralanma riski vardır.</p> <ul style="list-style-type: none"> • Çalışmalara başlamadan önce çalışma alanı çevresinde bir güvenli bölge oluşturun. • Basınçlı sistem üzerinde çalışmalara başlamadan önce içerideki akışkanı tahliye edin ve yanlışlıkla basınç verilmesine karşı emniyete alın.
TEHLİKE	Elektrik voltajı!
	<p>Elektrik akımı geçen bileşenlerle temas sonucu ölüm, ağır yaralanma, işlevsel ve işletimsel arızalar veya maddi hasar tehlikesi söz konusudur.</p> <ul style="list-style-type: none"> • Çalışmalara başlamadan önce çalışma alanı çevresinde bir güvenli bölge oluşturun. • Çalışmalara başlamadan önce ürünün ve aksesuarların elektriğini kesin ve yanlışlıkla tekrar açılmaya karşı emniyete alın.
UYARI	Yeterli olmayan uzmanlık!
	<p>Yeterli uzmanlığa sahip olmayan personel ürün ve aksesuarlar üzerinde çalışırken kazalara, kişisel yaralanmalara, maddi hasara ve çalışmada bozukluklara yol açabilir.</p> <ul style="list-style-type: none"> • Ürün ve aksesuarlar üzerindeki tüm çalışmalar sadece servis konusunda uzman personel tarafından gerçekleştirilebilir.

12.2 Hizmet dışı bırakma işlemi

Resim	Açıklama / Tanım
 <p>The image contains two technical diagrams. The top diagram shows a horizontal pipe with a valve labeled X6 and a condenser supply line labeled X5. A curved arrow indicates the valve should be turned to the closed position. The bottom diagram shows the same setup, but the condenser supply line (X5) is cut, and the valve (X6) is closed. A curved arrow indicates the valve should be turned to the closed position.</p>	<p>1. Kondensat besleme hattı [X5] üzerinden olan kondensat beslemesini kesin (örn. önerilen kapama vanasını [X6] kapatın).</p>

13. Söküm

13.1 Uyarılar

TEHLİKE	Basınçlı sistem!
	Hızlı veya ani şekilde çıkan akışkanlarla temas veya sistem bileşenlerinin patlaması durumunda, ölüm veya ağır yaralanma riski vardır. <ul style="list-style-type: none"> Çalışmalara başlamadan önce çalışma alanı çevresinde bir güvenli bölge oluşturun. Basınçlı sistem üzerinde çalışmalara başlamadan önce içerideki akışkanı tahliye edin ve yanlışlıkla basınç verilmesine karşı emniyete alın.
TEHLİKE	Elektrik voltajı!
	Elektrik akımı geçen bileşenlerle temas sonucu ölüm, ağır yaralanma, işlevsel ve işletimsel arızalar veya maddi hasar tehlikesi söz konusudur. <ul style="list-style-type: none"> Çalışmalara başlamadan önce çalışma alanı çevresinde bir güvenli bölge oluşturun. Çalışmalara başlamadan önce ürünün ve aksesuarların elektriğini kesin ve yanlışlıkla tekrar açılmaya karşı emniyete alın.
UYARI	Yeterli olmayan uzmanlık!
	Yeterli uzmanlığa sahip olmayan personel ürün ve aksesuarlar üzerinde çalışırken kazalara, kişisel yaralanmalara, maddi hasara ve çalışmada bozukluklara yol açabilir. <ul style="list-style-type: none"> Ürün ve aksesuarlar üzerindeki tüm çalışmalar sadece servis konusunda uzman personel tarafından gerçekleştirilebilir.

13.2 Sökme işlemleri

Söküm işlemini gerçekleştirmek için, aşağıdaki ön koşullar yerine getirilmeli ve hazırlık çalışmaları tamamlanmalıdır.

Ön koşullar		
Alet	Malzeme	Koruyucu donanım
<ul style="list-style-type: none"> Açık ağızlı anahtar veya kurbağacık 	<ul style="list-style-type: none"> Hiçbir malzemeye gerek yoktur 	Sürekli olarak giyin: 

Hazırlık çalışmaları	
1.	Hizmet dışı bırakma işlemi tamamlanmış olmalıdır.
2.	Basınç uygulanmış sistemi veya ilgili sistem bölümünü basınçsız hale getirin ve istenmeden basınç uygulamaya karşı emniyete alın.

14. İmha

Ürün ve aksesuarları kullanım ömrünün sonunda uygun şekilde, örn. bu konuda uzman bir şirket aracılığıyla imha edilmelidir. Cam, plastik ve bazı kimyasal bileşikler gibi malzemeler büyük oranda geri kazanılabilir, yeniden değerlendirilebilir ve tekrar kullanılabilir.

14.1 Uyarılar

UYARI	Hatalı imha!
	<p>Parçaların, bileşenlerin, sarf malzemelerinin, yardımcı malzemelerin ve temizlik maddelerinin hatalı imha edilmesi çevreye zarar verebilir.</p> <ul style="list-style-type: none"> • Tüm parçaları, bileşenleri, sarf malzemelerini, yardımcı malzemeleri ve temizlik maddelerini uygun şekilde ve kullanılan bölgede geçerli yasal gereksinim ve yönetmeliklere göre imha edin. • Elektrikli ve elektronik bileşenleri bir geri dönüşüm kuruluşu aracılığıyla bertaraf edin veya üreticiye geri gönderin. • İmha ile ilgili herhangi bir şüphe durumunda, bölgesel atık imha şirketine danışın.

BİLGİ	Elektrikli ve elektronik ürünlerin imhası
	<p>Elektrikli ve elektronik ürünlerden (WEEE) oluşan atıklar uygun şekilde imha edilmediğinde, elektrikli ve elektronik ürünler (EEE) insan sağlığı ve çevre için tehlikeli ve zararlı olabilecek malzemeler, bileşenler ve maddeler içerebilir.</p> <p>Elektrikli ve elektronik ürünlerde çarpı işaretli çöp kovası işareti mevcuttur. Üzerinde çarpı işareti bulunan çöp kovası, elektrikli ve elektronik ürünlerin ayrı olarak toplanması ve ayrıştırılmamış evsel atıklarla birlikte atılmaması gerektiğini gösterir.</p> <p>Elektrikli ve elektronik ürünlerin geri dönüştürülmesiyle ilgili bölgesel geçerli yasal düzenlemeler ve yönetmeliklerle ilgili diğer bilgiler için bölgesel bertaraf kuruluşuna veya yetkili belediye birimine başvurun.</p>

14.2 Sarf malzemelerinin ve yardımcı malzemelerin imhası

Sarf malzemeler / yardımcı malzemeler	AB atık kodu
Emici malzemeler, filtre malzemeleri, temizlik bezleri ve koruyucu kıyafet - yağlar veya diğer tehlikeli maddelerle kirlenmiş	15 02 02
Emici malzemeler, filtre malzemeleri, silme bezleri ve koruyucu giysiler - 15 02 02 altında belirtilenler hariç	15 02 03
Ambalaj - Kağıt ve karton	15 01 01
Ambalaj - Plastik malzemeler	15 01 02
Eski yağlar - madeni	13 02 05
Eski yağlar - sentetik	13 02 06

14.3 Bileşenlerin imhası

İmha etmeden önce aşağıdaki ön koşullar yerine getirilmelidir:

Ön koşullar	
1.	Ürün ve aksesuarları devre dışı bırakıldı ve söküldü.
2.	Ürün ve aksesuarları temizlendi ve mevcut akışkan artıklarından arındırıldı.





Bileşenler	AB atık kodu
Elektrikli ve elektronik cihazlar - 20 01 21, 20 01 23 ve 20 01 35'te belirtilenler hariç	20 01 36
Plastikler	20 01 39
Metaller	20 01 40

15. Sorun giderme

Hata resmi	Olası sebepler	Sorun giderme
fonksiyon tespit edilemiyor	<ul style="list-style-type: none"> Güç kaynağı arızalı Sensör kartı arızalı Harici kumanda arızalı 	<ul style="list-style-type: none"> Ürün etiketindeki çalışma voltajını okuyun ve kontrol edin Sensör kartının terminallerinde voltaj olup olmadığını kontrol edin Sensör kartındaki kablo klemensinin konnektör bağlantısını kontrol edin Sensör kartını değiştirin
Giriş sinyali “Drn” “low” durumundadır, ancak kondensat tahliyesi yok	<ul style="list-style-type: none"> Besleme ve/veya tahliye hattı kapalı veya tıkanmış Aşınma Sensör kartı arızalı Service-Unit arızası Minimum basıncın altına inilmiş Maksimum basınç aşılmış 	<ul style="list-style-type: none"> Besleme hattı ve tahliye hatlarını kontrol edin Sensör kartındaki kablo klemensinin konnektör bağlantısını kontrol edin Sensör kartını değiştirin Çalışma basıncını kontrol edin
Sensör kaplıyken “Sen” (Transistör devrede, Gnd potansiyeli) sensör sinyali yok	<ul style="list-style-type: none"> Besleme hattı yetersiz eğime sahip Enine kesit yetersiz Çok yüksek kondensat birikimi (dalga) Sensör kartı arızalı 	<ul style="list-style-type: none"> Besleme hattını >%3'lük bir eğimle döşeyin Bir hava dengeleme hattı monte edin Gerekli minimum basınca ulaşıp ulaşılmadığını kontrol edin; (bkz. “4. Teknik Veriler” Sayfa 19). Sensör kartını değiştirin Service-Unit’i değiştirin
Boş cihazda “Sen” (Transistör açık) sensör sinyali	<ul style="list-style-type: none"> Kirli sensör Sensör kablo kopması Sensör kartı arızalı 	<ul style="list-style-type: none"> Ürünü çalışma geriliminden ayırın ve > 5 saniye sonra yeniden devreye alın Sensör kartını olası hasarlar bakımından kontrol edin Service-Unit’i değiştirin
BEKOMAT® kesintisiz iletiyor.	<ul style="list-style-type: none"> Service-Unit arızalı veya kirli 	<ul style="list-style-type: none"> Service-Unit’i değiştirin

16. Ekler

16.1 Sertifikalar ve uygunluk beyanları

Sembol	Açıklama / Tanım
	<p>CE İşareti</p> <p>CE işareti, bu ürün için geçerli olan tüm AB yönetmeliklerindeki gereksinimlere ve ürünün üretimi sırasında temel güvenlik ve sağlık gereksinimlerine uyulduğunu gösterir. Ürün Avrupa pazarında satılabilir durumdadır.</p>
	<p>FCC İşareti</p> <p>FCC işareti, bu ürün için geçerli olan tüm Federal Communications Commission (FCC) gereksinimlerine ve ürünün üretimi sırasında temel güvenlik ve sağlık gereksinimlerine uyulduğunu gösterir. Ürün ABD pazarında satılabilir durumdadır.</p>
	<p>cTUVus işareti</p> <p>cTUVus işareti, ürünün Kanada ve ABD pazarı için TÜV Rheinland gereksinimlere ve üretimi sırasında temel güvenlik ve sağlık gereksinimlerine uyulduğunu gösterir. Ürün Kanada ve ABD pazarlarında satılabilir durumdadır.</p>
	<p>EAC İşareti</p> <p>EAC işareti, bu ürün için geçerli olan tüm Avrasya Ekonomik Birliği yönetmeliklerindeki gereksinimlere ve ürünün üretimi sırasında temel güvenlik ve sağlık gereksinimlerine uyulduğunu gösterir. Ürün Avrasya pazarında satılabilir durumdadır.</p>
	<p>WEEE İşareti</p> <p>Üzerinde çarpı işareti bulunan çöp kutusu, bir elektrikli veya elektronik ürünün kullanım ömrü sonunda evsel atıklarla birlikte atılmaması gerektiğini gösterir. Atık elektrikli ürünlerin iadesi için ücretsiz toplama noktaları ve gerekirse ürünlerin yeniden kullanımı/geri dönüşümü için mal kabul tesisleri mevcuttur. Adresler yerel makamlardan alınabilir.</p>

16.2 Uygunluk beyanı

BEKO TECHNOLOGIES GMBH
Im Taubental 7
41468 Neuss

GERMANY

Tel: +49 2131 988-0
www.beko-technologies.com



EU-Konformitätserklärung

Wir erklären hiermit, dass das nachfolgend bezeichnete Produkt den Anforderungen der einschlägigen Richtlinien und technischen Normen entspricht. Diese Erklärung bezieht sich nur auf das Produkt in dem Zustand, in dem das Produkt von uns in Verkehr gebracht wurde. Nicht vom Hersteller angebrachte Teile und/oder nachträglich vorgenommene Eingriffe bleiben unberücksichtigt.

Produktbezeichnung:	Kondensatableiter
Modelle:	BEKOMAT® 31UIF, 32UIF, 32UVIF, 33UIF
Spannungsvarianten:	24 VDC \pm 10 %
Max. Betriebsdruck:	16 bar(ü)
Produktbeschreibung und Funktion:	Kondensatableiter zur elektronisch niveaugeregelten Ableitung von Kondensat im Kältetrockner.

EMV-Richtlinie 2014/30/EU

Angewandte harmonisierte Normen: EN 61326-1:2013

ROHS II-Richtlinie 2011/65/EU

Die Vorschriften der Richtlinie 2011/65/EU zur Beschränkung der Verwendung bestimmter gefährlicher Stoffe in Elektro- und Elektronikgeräten werden erfüllt.

Der Hersteller trägt die alleinige Verantwortung für die Ausstellung dieser Konformitätserklärung.

Untersignet für und im Namen von:

Neuss, 21.02.2022

BEKO TECHNOLOGIES GMBH

A handwritten signature in blue ink, appearing to read "i.v. Riedel".

i.V. Christian Riedel
Leiter Qualitätsmanagement International

BEKO TECHNOLOGIES GMBH
Im Taubental 7
41468 Neuss

ALMANYA

Tel: +49 2131 988-0
www.beko-technologies.com



AB Uygunluk Beyanı

İşbu belgeyle, aşağıda tanımlanan ürünün ilgili yönetmelik ve teknik standartlarda belirtilen şartlara uygun olduğunu beyan ederiz. Bu beyan, ürünün sadece bizim tarafımızdan piyasaya sürüldüğü haliyle korunan ürün için geçerlidir. Üretici tarafından monte edilmemiş parçalar ve/veya cihaza sonradan yapılan müdahaleler dikkate alınmaz.

Ürün adı:	Kondensat tutucu
Modeller:	BEKOMAT® 31UIF, 32UIF, 32UVIF, 33UIF
Voltaj seçenekleri:	24 VDC \pm %10
Maks. çalışma basıncı:	16 bar(sistem)
Ürün açıklaması ve işlevi:	Soğutucu hava kurutucusundaki kondensatın elektronik seviye ayarlı olarak iletilmesi için kondensat iletici.

Elektromanyetik Uyumluluk Yönetmeliği 2014/30/AB

Uygulanan uyumlu normlar: EN 61326-1:2013

ROHS II Yönetmeliği 2011/65/AB

2011/65/AB yönetmeliğinde, elektronik ve elektrikli cihazlarda belirli tehlikeli maddelerin kullanılmasına yönelik belirlenmiş olan kurallara uyulmaktadır.

Bu uygunluk beyanının hazırlanmasındaki sorumluluk sadece üreticiye aittir.

Adına imza atılan:

Neuss, 21.02.2022

BEKO TECHNOLOGIES GMBH

i.V. Christian Riedel
Uluslararası Kalite Yönetim Müdürü

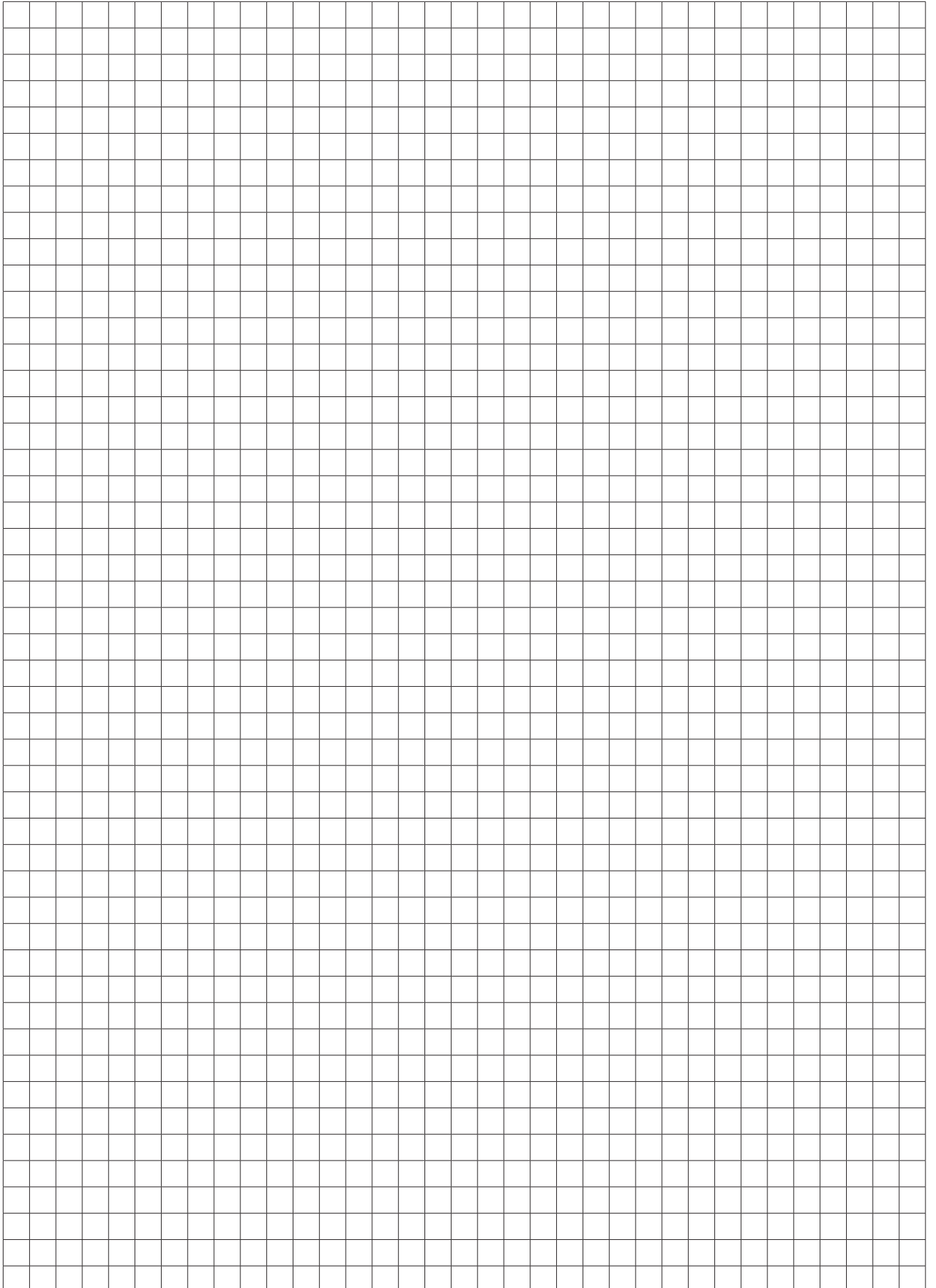

BEKO TECHNOLOGIES GmbH

Im Taubental 7
D - 41468 Neuss
Tel. +49 2131 988 0
Fax +49 2131 988 900
info@beko-technologies.com
service-eu@beko-technologies.com

DE**BEKO TECHNOLOGIES LTD.**

Unit 11-12 Moons Park
Burnt Meadow Road
North Moons Moat
Redditch, Worcs, B98 9PA
Tel. +44 1527 575 778
info@beko-technologies.co.uk

GB**BEKO TECHNOLOGIES S.à.r.l.**

Zone Industrielle
1 Rue des Frères Rémy
F - 57200 Sarreguemines
Tél. +33 387 283 800
info@beko-technologies.fr
service@beko-technologies.fr

FR**BEKO TECHNOLOGIES B.V.**

Veenen 12
NL - 4703 RB Roosendaal
Tel. +31 165 320 300
benelux@beko-technologies.com
service-bnl@beko-technologies.com

NL**BEKO TECHNOLOGIES
(Shanghai) Co. Ltd.**

Rm.715 Building C, VANTONE Center
No.333 Suhong Rd.Minhang District
201106 Shanghai
Tel. +86 (21) 50815885
info.cn@beko-technologies.cn
service1@beko.cn

CN**BEKO TECHNOLOGIES s.r.o.**

Na Pankraci 58
CZ - 140 00 Praha 4
Tel. +420 24 14 14 717 /
+420 24 14 09 333
info@beko-technologies.cz

CZ**BEKO Tecnológica España S.L.**

Torruella i Urpina 37-42, nave 6
E - 08758 Cervelló
Tel. +34 93 632 76 68
Mobil +34 610 780 639
info.es@beko-technologies.es

ES**BEKO TECHNOLOGIES LIMITED**

Room 2608B, Skyline Tower,
No. 39 Wang Kwong Road
Kwoloon Bay Kwoloon, Hong Kong
Tel. +852 2321 0192
Raymond.Low@beko-technologies.com

HK**BEKO TECHNOLOGIES INDIA Pvt. Ltd.**

Plot No.43/1 CIEEP Gandhi Nagar
Balanagar Hyderabad
IN - 500 037
Tel. +91 40 23080275 /
+91 40 23081107
Madhusudan.Masur@bekoindia.com
service@bekoindia.com

IN**BEKO TECHNOLOGIES S.r.l**

Via Peano 86/88
I - 10040 Leini (TO)
Tel. +39 011 4500 576
Fax +39 0114 500 578
info.it@beko-technologies.com
service.it@beko-technologies.com

IT**BEKO TECHNOLOGIES K.K**

KEIHIN THINK Building 8 Floor
1-1 Minamiwatarida-machi
Kawasaki-ku, Kawasaki-shi
JP - 210-0855
Tel. +81 44 328 76 01
info@beko-technologies.jp

JP**BEKO TECHNOLOGIES Sp. z o.o.**

ul. Pańska 73
PL - 00-834 Warszawa
Tel. +48 22 314 75 40
info.pl@beko-technologies.pl

PL**BEKO TECHNOLOGIES S. de R.L. de C.**

BEKO Technologies, S de R.L. de C.V.
Blvd. Vito Alessio Robles 4602 Bodega 10
Zona Industrial
Saltillo, Coahuila, 25107
Mexico
Tel. +52(844) 218-1979
informacion@beko-technologies.com

MX**BEKO TECHNOLOGIES CORP.**

900 Great Southwest Pkwy SW
US - Atlanta, GA 30336
Tel. +1 404 924-6900
Fax +1 (404) 629-6666
beko@bekousa.com

US