

Originali montavimo ir naudojimo instrukcija

BEKOMAT® 31U IF Built-in

> BM31UIFBI

Turinys

| | |
|---|-----------|
| 1. Nurodymai dėl dokumentacijos | 4 |
| 1.1 Kontaktai | 4 |
| 1.2 Informacija apie montavimo ir naudojimo instrukciją | 4 |
| 2. Sauga | 5 |
| 2.1 Naudojimas..... | 5 |
| 2.1.1 Naudojimas pagal paskirtį..... | 5 |
| 2.1.2 Numatomas netinkamas naudojimas..... | 6 |
| 2.2 Eksploatuotojo atsakomybė | 6 |
| 2.3 Tikslinė grupė ir personalas | 7 |
| 2.4 Naudojamų simbolių paaiškinimas..... | 8 |
| 2.5 Saugos nurodymai ir įspėjimai..... | 9 |
| 2.5.1 Bendrieji saugos nurodymai | 9 |
| 2.5.2 Saugus eksploatavimas..... | 9 |
| 2.5.3 Sistema su slėgiu..... | 10 |
| 2.5.4 Elektros įtampa..... | 10 |
| 2.5.5 Transportavimas ir sandėliavimas..... | 11 |
| 2.5.6 Įrengimas..... | 11 |
| 2.5.7 Priežiūra | 11 |
| 2.5.8 Pavojingų medžiagų naudojimas..... | 12 |
| 2.5.9 Darbas prie elektroninių komponentų..... | 12 |
| 2.5.10 Atsarginių dalių, priedų ar medžiagų naudojimas..... | 12 |
| 2.6 Įspėjimai | 13 |
| 3. Informacija apie gaminį | 14 |
| 3.1 Gaminio apžvalga | 14 |
| 3.2 Išskleistas vaizdas..... | 15 |
| 3.3 Veikimo aprašymas | 16 |
| 3.4 Duomenų plokštelė | 17 |
| 3.5 Tiekiamas komplektas | 18 |
| 4. Techniniai duomenys | 19 |
| 4.1 Eksploataciniai parametrai | 19 |
| 4.2 Sandėliavimo ir transportavimo parametrai..... | 20 |
| 4.3 Gamybinės medžiagos | 20 |
| 4.4 Varžtų priveržimo momentai..... | 20 |
| 4.5 Matmenys..... | 21 |
| 4.6 Pastatymo matmenys | 22 |
| 4.7 Gnybtų išdėstymo schema..... | 22 |
| 5. Transportavimas ir sandėliavimas | 23 |
| 5.1 Transportavimas..... | 23 |
| 5.2 Sandėliavimas..... | 23 |
| 6. Montavimas | 24 |
| 6.1 Įspėjimai | 24 |
| 6.2 Montavimo sąlygos | 25 |
| 6.3 Montavimo darbai | 27 |

| | |
|--|-----------|
| 7. Elektros instaliacija | 29 |
| 7.1 Įspėjimai | 29 |
| 7.2 Prijungimo darbai..... | 30 |
| 7.2.1 Prijungimas prie įtampos tiekimo tinklo | 30 |
| 8. Eksploatavimo pradžia | 32 |
| 8.1 Įspėjimai | 32 |
| 8.2 Eksploatavimo pradžios darbai..... | 33 |
| 9. Eksploatavimas | 34 |
| 9.1 Įspėjimai | 34 |
| 10. Priežiūra | 35 |
| 10.1 Įspėjimai | 35 |
| 10.2 Priežiūros planas | 36 |
| 10.3 Priežiūros darbai | 36 |
| 10.3.1 Service-Unit keitimas..... | 37 |
| 10.3.2 Apžiūra | 40 |
| 10.3.3 Sandarumo patikra | 40 |
| 10.3.4 Valymas..... | 41 |
| 11. Reikmenys, priedai ir atsarginės dalys | 42 |
| 11.1 Užsakymo informacija | 42 |
| 11.2 Priedai..... | 42 |
| 11.3 Atsarginės dalys | 43 |
| 12. Eksploatavimo nutraukimas | 44 |
| 12.1 Įspėjimai | 44 |
| 12.2 Eksploatavimo nutraukimo darbai | 45 |
| 13. Išmontavimas | 46 |
| 13.1 Įspėjimai | 46 |
| 13.2 Išmontavimo darbai | 46 |
| 14. Atliekų tvarkymas | 48 |
| 14.1 Įspėjimai | 48 |
| 14.2 Eksploatacinių ir pagalbinių medžiagų atliekų tvarkymas | 49 |
| 14.3 Komponentų atliekų tvarkymas | 49 |
| 15. Trikčių šalinimas | 50 |
| 16. Priedai | 51 |
| 16.1 Sertifikatai ir atitikties deklaracijos | 51 |
| 16.2 Atitikties deklaracija | 52 |
| 17. Pastabos | 54 |

1. Nurodymai dėl dokumentacijos

Šioje dokumentacijoje aprašyti visi būtinieji gaminio ir priedų naudojimo ir eksploataavimo veiksmai.

1.1 Kontaktai

| Gamintojas | Techninė priežiūra ir įrankiai |
|---|---|
| BEKO TECHNOLOGIES GmbH Im Taubental 7 41468 Neuss Tel. + 49 2131 988 - 1000 info@beko-technologies.com www.beko-technologies.com | BEKO TECHNOLOGIES GmbH Im Taubental 7 41468 Neuss Tel. + 49 2131 988 - 1000 service-eu@beko-technologies.com www.beko-technologies.com |

| INFORMACIJA | Gamintojo atstovybės įvairiose šalyse |
|---|--|
|  | Gamintojo atstovybių įvairiose šalyse kontaktinė informacija nurodyta paskutiniame lape; susisiekti su atstovybėmis taip pat galite užpildę užklauso formą gamintojo interneto svetainėje. |

1.2 Informacija apie montavimo ir naudojimo instrukciją

| INFORMACIJA | Saugoma autorių teisėmis! |
|---|---|
|  | Montavimo ir naudojimo instrukcijos turinį, t. y. tekstą, paveikslėlius, nuotraukas, brėžinius, schemas ir kitus vaizdus, gamintojas saugo autorių teisėmis. Šį dokumentą atgaminti, perduoti trečiosioms šalims, atkurti ir atskleisti jo turinį draudžiama, nebent būtų gautas aiškus leidimas. |

| Paskelbimo data | Peržiūra | Versija | Pakeitimo priežastis | Pakeitimo apimtis |
|------------------------|----------|---------|-----------------------|------------------------|
| 2022 m. rugpjūčio 1 d. | 03 | 00 | Redakcinis pataisymas | Redakciniai pakeitimai |

Montavimo ir naudojimo instrukcija, toliau vadinama instrukcija, visada turi būti laikoma šalia gaminio ir visada turi būti įskaitoma.

Parduodant ar perduodant gaminį kartu turi būti perduodama ir instrukcija.

| PASTABA | Laikykitės instrukcijos! |
|---|--|
|  | Šioje instrukcijoje pateikiama visa pagrindinė informacija apie saugų gaminio eksploatavimą ir prieš imantis bet kokių veiksmų ją reikia perskaityti. Priešingu atveju gali kilti pavojus žmonėms ir turtui, taip pat atsirasti veikimo sutrikimų ir gedimų. |

2. Sauga

2.1 Naudojimas

BEKOMAT® 31U IF Built-in, toliau vadinamas taip pat gaminiu arba **BEKOMAT®**, yra elektroniniu būdu valdomas kondensato rinktuvas, skirtas kondensatui išleisti slėginėse sistemose. **BEKOMAT®** išleidžia kondensatą su darbinio slėgiu ir be slėgio praradimo.

2.1.1 Naudojimas pagal paskirtį

Bet koks kitas, nei šioje instrukcijoje aprašytas, naudojimas laikomas netinkamu ir gali kelti pavojų žmonių saugumui ir aplinkai.

Siekdami įrenginį naudoti pagal paskirtį, laikykitės toliau pateiktų nurodymų:

- Perskaitykite šią instrukciją ir laikykitės jos.
- Gaminį ir priedus naudokite tik vidaus patalpose.
- Gaminį ir priedus naudokite tik laikydamiesi techninių duomenų skyriuje nurodytų eksploatacinių parametrų.
- Gaminį ir priedus naudokite tik laikydamiesi sutartų tiekimo sąlygų.
- Gaminį ir priedus naudokite tik su terpėmis, kuriose nėra ėsdinančių, agresyvių, korozinių, toksiškų, degių, oksiduojančių ar neorganinių sudedamųjų dalių. Kilus abejonių turi būti atlikta analizė.
- Gaminį ir priedus naudokite tik aplinkoje, kurioje maksimali galima drėgmė yra vandens pusrslai. Vandens pusruose negali būti koroziją sukeliančių sudedamųjų dalių.
- Gaminį ir priedus naudokite tik zonose, kuriose nėra toksiškų ir korozinių chemikalų ir dujų.
- Gaminį ir priedus naudokite tik techninius duomenis atitinkančioje vamzdinių sistemoje su atitinkamomis jungtimis, tinkamo skersmens vamzdžiais ir vieta montavimui.
- Gaminį ir priedus naudokite tik zonose, kuriose nėra sprogo pavojaus.
- Gaminį ir priedus naudokite tik vietose, kurių nepasiekia tiesioginiai saulės spinduliai ir kuriose nėra šilumos šaltinių bei nekyla užšalimo pavojus.
- Gaminį ir priedus derinkite tik su instrukcijoje nurodytais ir gamintojo rekomenduojamais gaminiais bei komponentais.
- Laikykitės nurodyto priežiūros plano.

Prieš naudodamas gaminį ir priedus eksploatuotojas turi užtikrinti, kad būtų įvykdytos visos naudojimo pagal paskirtį sąlygos ir reikalavimai.

Gaminys ir priedai skirti tik stacionariam naudojimui verslo arba pramonės sektoriuje. Visus aprašytus montavimo, įrengimo, eksploatavimo, techninės priežiūros, išmontavimo ir šalinimo darbus gali atlikti tik kvalifikuotas personalas.

2.1.2 Numatomas netinkamas naudojimas

Numatomas netinkamas naudojimas yra gaminio arba priedų naudojimas kitaip, nei aprašyta skyriuje „Naudojimas pagal paskirtį“. Numatomas netinkamas naudojimas apima gaminio arba priedų naudojimą tokiu būdu, kurio gamintojas ar tiekėjas nenumatė, tačiau kuris gali kilti dėl numatomo žmogaus elgesio.

Prie numatomo netinkamo naudojimo priskiriamas:

- bet kokio pobūdžio modifikacijų, ypač konstrukcinių ir procesinių pakeitimų, darymas;
- Esamų ar rekomenduojamų saugos įtaisų išjungimas arba nenaudojimas.
- Gaminio ir priedų naudojimas sistemose, kuriose kaip darbinė terpė naudojamas anglies dioksidas.

Šis sąrašas nėra išsamus, nes ne visi galimi netinkamo naudojimo būdai gali būti numatyti iš anksto. Jei eksploatuotojui žinomi čia neišvardyti gaminio arba priedų netinkamo naudojimo būdai, apie juos būtina nedelsiant pranešti gamintojui.

2.2 Eksploatuotojo atsakomybė

Siekdamas išvengti nelaimingų atsitikimų, triukščių ir neigiamo poveikio aplinkai, atsakingasis eksploatuotojas turi užtikrinti, kad būtų laikomasi toliau pateiktų nurodymų.

- Prieš atliekant bet kokius veiksmus patikrinama, ar šalia gaminio yra ši instrukcija.
- Gaminys ir priedai naudojami pagal paskirtį, jų techninė priežiūra ir patikra atliekamos tinkamai.
- Gaminys ir priedai naudojami tik su rekomenduojamais ir veikiančiais saugos įtaisais.
- Visus montavimo, įrengimo ir techninės patikros darbus atlieka tik kvalifikuotas personalas.
- Personalui suteikiamos būtinosios asmeninės apsaugos priemonės ir personalas jas naudoja.
- Taikant tinkamas techninės saugos priemones užtikrinama, kad būtų laikomasi leistinų eksploatacinių parametrų.
- Visi saugos ženklai ir duomenų plokštelės ant gaminio yra įskaitomi. Pažeisti ir neįskaitomi ženklai turi būti nedelsiant pakeisti.

2.3 Tikslinė grupė ir personalas

Ši instrukcija skirta toliau nurodytam personalui, dirbančiam su gaminiu arba priedais.

| | |
|---|---|
| INFORMACIJA | Personalui keliami reikalavimai! |
|  | Darbuotojams draudžiama atlikti bet kokius veiksmus su gaminiu arba priedais, jei jie yra apsvaigę nuo narkotikų, vaistų, alkoholio ar kitų sąmonę veikiančių medžiagų. |

Operatoriai

Operatoriai – tai asmenys, kurie dėl instrukcijos žinojimo bei prie gaminio ir priedų gauto instruktažo geba saugiai naudoti gaminį ir priedus. Operatoriai geba savarankiškai atpažinti galimas triktis ir pavojingas situacijas bei pavesti imtis reikiamų priemonių.

Kvalifikuotas personalas, turintis teisę atlikti transportavimo ir sandėliavimo darbus

Kvalifikuotas personalas, turintis teisę atlikti transportavimo ir sandėliavimo darbus, yra asmenys, kurie dėl jų profesinio parengimo, darbinės patirties ir kvalifikacijos turi visus reikiamus įgūdžius, reikalingus patikimai atlikti su gaminio transportavimu ir sandėliavimu susijusius darbus, instrukuoti, savarankiškai atpažinti galimas pavojingas situacijas ir įgyvendinti apsaugos priemones.

Šie įgūdžiai visų pirma apima darbo su keltuvais, šakiniais krautuvais ir kėlimo prietaisais bei kėlimo įrenginiais patirtį, taip pat vietoje galiojančių transportavimą ir sandėliavimą reglamentuojančių įstatymų, standartų ir taisyklių išmanymą.

Kvalifikuotas personalas, turintis teisę dirbti su slėginiais įrenginiais ir sistemomis

Kvalifikuotas personalas, turintis teisę atlikti su slėginiais įrenginiais ir sistemomis susijusius darbus, yra asmenys, kurie dėl jų profesinio parengimo, darbinės patirties, kvalifikacijos ir papildomų mokymų turi visus reikiamus įgūdžius, reikalingus patikimai atlikti su suslėgtais skysčiais ir slėginėmis sistemomis susijusius darbus, instrukuoti, savarankiškai atpažinti galimas pavojingas situacijas ir įgyvendinti apsaugos priemones.

Šie įgūdžiai visų pirma apima darbo su matavimo technika, valdymo technika ir reguliavimo technika patirtį, taip pat vietoje galiojančių slėginėms sistemoms taikomų įstatymų, standartų ir taisyklių išmanymą.

Kvalifikuotas personalas, turintis teisę atlikti elektrotechnikos darbus

Kvalifikuotas personalas, turintis teisę atlikti elektrotechnikos darbus, yra asmenys, kurie dėl jų profesinio parengimo, darbinės patirties, kvalifikacijos ir papildomų mokymų turi visus reikiamus įgūdžius, reikalingus patikimai atlikti su elektra susijusius darbus, instrukuoti, savarankiškai atpažinti galimas pavojingas situacijas ir įgyvendinti apsaugos priemones.









Šie įgūdžiai visų pirma apima darbo su elektriniais įrenginiais bei matavimo, valdymo ir reguliavimo technika patirtį, taip pat elektrotechnikos darbams taikomų vietos įstatymų, standartų ir taisyklių (pvz., VDE 0100 / IEC 60364 / ATEX) išmanymą.

Kvalifikuotas personalas, turintis teisę atlikti techninės priežiūros darbus

Kvalifikuotas personalas, turintis teisę atlikti techninės priežiūros darbus, yra asmenys, kurie turi pirmiau nurodyto atitinkamo kvalifikuoto personalo įgūdžius ir kvalifikaciją. Kvalifikuotas personalas, turintis teisę atlikti techninės priežiūros darbus, turi būti įrodomai išmokytas ir įgaliotas atlikti visus su gaminiu susijusius darbus.

2.4 Naudojamų simbolių paaiškinimas

Toliau naudojami simboliai žymi su sauga susijusią ir svarbią informaciją, į kurią reikia atsižvelgti dirbant su gaminiu, kad būtų užtikrintas saugus ir optimalus jo veikimas.

| Simbolis | Aprašymas / paaiškinimas |
|---|---|
|  | Bendrasis įspėjamasis simbolis (pavojus, įspėjimas, atsargiai) |
|  | Įspėjimas dėl slėgio susidarymo sistemoje |
|  | Įspėjimas saugotis elektrinės įtampos |
|  | Laikykitės montavimo ir naudojimo instrukcijos |
|  | Bendrasis nurodymas |
|  | Avėkite apsauginius batus |
|  | Mūvėkite apsaugines pirštines (atsparias įpjovimui ir nelaidžias skysčiams) |
|  | Užsidėkite apsauginius akinius su šoniniais skydais (priglundusius apsauginius akinius) |
|  | Bendro pobūdžio informacija |

2.5 Saugos nurodymai ir įspėjimai

Šiame skyriuje apžvelgiami visi svarbūs saugos aspektai, į kuriuos būtina atsižvelgti siekiant apsaugoti žmones bei saugiai ir be sutrikimų eksploatuoti gaminį bei priedus.

Tolesniuose skyriuose išvardyti pavojai, kylantys dirbant su šiuo gaminiu ir priedais, net jei jie naudojami pagal paskirtį. Siekiant sumažinti sužalojimų ir turto sugadinimo riziką bei išvengti pavojingų situacijų, būtina laikytis pateiktų saugos nurodymų ir kituose šios instrukcijos skyriuose nurodytų įspėjimų.

Pagrindiniai įspėjimai ir reikiama personalo kvalifikacija nurodyti kiekvieno skyriaus pradžioje, skirsnyje „Įspėjimai“.

Su konkrečiais darbais susiję įspėjimai pateikiami tiesiai prieš galimai pavojingų darbų etapų arba darbų sekų aprašymus.

2.5.1 Bendrieji saugos nurodymai

- Prieš darbų pradžią susipažinkite su visos sistemos techniniais dokumentais ir laikykitės visos sistemos naudojimo instrukcijos.
- Prieš darbų pradžią darbo vietoje atlikite pavojų įvertinimą (angl. „Last Minute Risk Assessment“).
- Visiems darbams naudokite tinkamas asmenines apsaugos priemones (AAP).
- Atlikdami bet kokius įrengimo, priežiūros ir remonto darbus aplink darbo zoną įrenkite apsauginę zoną.
- Saugiam išjungimui ir apsaugai nuo energijos keliamų pavojų taikykite sistemai pritaikytą LOTO (angl. „Lockout Tagout Prozedur“) procedūrą.

2.5.2 Saugus eksploatavimas

Dėl toliau nurodytų veiksmų galimi sunkūs arba net mirtini sužalojimai:

- Gaminio ir priedų paleidimas bei eksploatavimas nesilaikant leistinų ribinių verčių ir eksploatacinių parametų.
- Neleistinas gaminio bei priedų pertvarkymas ir neleistini pakeitimai.

Siekiant užtikrinti saugų gaminio ir jo priedų eksploatavimą, turi būti laikomasi šių nurodymų:

- Laikykitės duomenų lentelėje ir instrukcijoje nurodytų ribinių verčių ir eksploatacinių parametų.
- Patikrinkite, ar naudojant priedus nepasikeičia ar neapribojami leistini eksploataciniai parametrai.
- Laikykitės montavimo ir aplinkos sąlygų.
- Laikykitės priežiūros darbų periodiškumo.

2.5.3 Sistema su slėgiu

Dėl šių veiksmy galimi sunkūs arba net mirtini sužalojimai:

- Sąlytis su netikėtai arba staigiai išstakančiais skysčiais.
- Lūžtančios įrenginio dalys.
- Atjungiant besitrunkantys slėgio veikiami vamzdžiai ir žarnos.

Siekiant užtikrinti saugų darbą su slėginėmis sistemomis, turi būti laikomasi šių nurodymų:

- Atlikdami bet kokius darbus laikykitės šių saugos taisyklių:
 1. Išjunkite sistemą ar sistemos dalį.
 2. Apsaugokite sistemą ar sistemos dalį nuo įjungimo.
 3. Sumažinkite slėgį sistemoje ar visose sistemos dalyse iki aplinkos slėgio
→ pvz., iš lėto kontroliuojamai sumažindami slėgį per slėgio sumažinimo vožtuvą.
 4. Apsaugokite nuo pakartotinio slėgio atsiradimo.
- Patikrinkite, ar sistemos su slėgiu yra saugios, neužterštos ir nepažeistos.
- Prieš padidindami slėgį, patikrinkite visų sistemos jungčių sandarumą ir, jei reikia, priveržkite jas stipriau.
- Slėgį didinkite tik iš lėto.
- Venkite slėgio bangų ir didelių slėgių skirtumų.
- Vamzdynų sistemoje kylančią vibraciją kompensuokite naudodami virpesių slopintuvus.

2.5.4 Elektros įtampa

Dėl sąlyčio su elektros įtampos veikiama komponentais kyla sunkių arba mirtinų sužalojimų pavojus.

Kad užtikrintumėte saugų darbą su elektros įtampos veikiama komponentais, laikykitės šių nurodymų:

- Prie maitinimo šaltiniojunkite tik nepriekaištingos būklės gaminį ir priedus.
- Montuodami laikykitės visų vietoje taikomų teisės aktų ir taisyklių.
- Nuo gaminio lengvai pasiekiamoje vietoje įrenkite maitinimo sistemos atskyriklį. Atskyrikliu atskiriami visi laidai, kuriais teka elektros srovė.
- Laikydami reikalavimų prijunkite apsauginį (įžeminimo) laidininką.
- Gaminį ir priedus eksploatuokite tik su sukomplektuotu, uždarytu gaubtu arba uždaru elektroninės įrangos korpusu.
- Prieš atlikdami darbus prie gaminio:
 1. Atjunkite
→ visapusiškai atjunkite gaminį ir visus polius.
 2. Apsaugokite nuo įjungimo.
 3. Patikrinkite, ar visuose poliuose nėra elektros įtampos
→ tinkamu ir patvirtintu matavimo prietaisu (pvz., dvipoliu testeriu).
 4. Įžeminkite ir sujunkite trumpuoju jungimu.

2.5.5 Transportavimas ir sandėliavimas

Netinkamai transportuojant arba sandėliuojant galimi sužalojimai arba materialinė žala.

Siekiant užtikrinti saugų gaminio bei priedų transportavimą ir sandėliavimą, turi būti laikomasi šių nurodymų:

- Dirbdami su pakavimo medžiagomis, naudokite asmenines apsaugos priemones.
- Atsargiai elkitės su pakuote, gaminiu ir priedais.
- Supakuotą gaminį ir priedus transportuokite ir tvarkykite pagal ženklavimo informaciją (dėl kėlimo įrangos tvirtinimo taškų, svorio centro ir padėties, pvz, laikyti vertikaliai, nemesti ir pan.).
- Naudokite tik tinkamas, nepriekaištingos būklės transportavimo priemones ir kėlimo įrangą.
- Laikykitės leistinųjų transportavimo ir sandėliavimo parametrų.
- Sandėliuokite gaminį ir priedus tik vietose, kuriose jie būtų apsaugoti nuo tiesioginių saulės spindulių ir šilumos šaltinių poveikio.

2.5.6 Įrengimas

Netinkamai sumontavus gaminį arba netinkamai įrengus elektros instaliaciją ir priedus, gali būti padaryta žala asmenims ir turtui, taip pat gali sutrikti gaminio veikimas.

Siekiant užtikrinti tinkamą montavimą ir elektros instaliacijos įrengimą, būtina laikytis šių nurodymų:

- Gaminį, priedus, visas naudojamas dalis ir reikmenis montuokite taip, kad nebūtų mechaninių įtempių.
- Patikrinkite, ar visos kištukinės jungtys yra tinkamoje padėtyje.
- Žarnas ir kabelius nutieskite taip, kad nekiltų pavojaus už jų užkliūti.
- Saugokite kabelius nuo mechaninės apkrovos.
- Visos žarnas pritvirtinkite ir užfiksuokite taip, kad būtų neįmanomi smūginiai judesiai.
- Tvirtai prijunkite įleidimo ir išleidimo linijas.

2.5.7 Priežiūra

Netinkamai atliekant techninės priežiūros ir remonto darbus, galimi sunkūs ar net mirtini sužalojimai.

Siekiant užtikrinti tinkamą techninę priežiūrą ir remontą, būtina laikytis šių nurodymų:

- Prieš pradėdami darbus, pašalinkite orą iš slėgio veikiamo gaminio ir priedų bei imkitės priemonių netyčiam sistemos slėgio padidėjimui išvengti.
- Prieš pradėdami darbus, atjunkite gaminį ir priedus nuo elektros šaltinio bei apsaugokite nuo įjungimo.
- Naudokite tik konkrečiai paskirčiai numatytas medžiagas.
- Naudokite tik tinkamus nepriekaištingos būklės įrankius.
- Naudokite tik išvalytus vamzdžius ir žarnas, kurios nebūtų užterštos ir pažeistos korozijos.
- Nenaudokite abrazyvinių ar esdinančių valymo priemonių ar tirpiklių, kurie gali pažeisti išorinę dangą (pvz., etiketes, duomenų plokštelę, antikorozinės medžiagos sluoksnį ir pan.).
- Nevalykite smailiais ar kietais daiktais.
- Valymui naudokite tik specialias medžiagas ir terpes.
- Laikykitės teisės aktuose, vietos taisyklėse ir įmonės taisyklėse numatytų higienos reikalavimų.
- Atlikdami priežiūros ir remonto darbus, užtikrinkite tvarką ir švarą. Neleiskite patekti į atidarytą gaminį ar priedus nešvarumams. Išmontuotus komponentus ir priedus iškart padėkite į saugią vietą.
- Baigę priežiūros ir remonto darbus, pašalinkite iš darbo zonos visus naudotus įrankius, valymo priemones ir nebereikalingas dalis.
- Gaminio ir priedų atliekas tvarkykite tik juos išvalę ir pašalinę medžiagų likučius.
- Visų konstrukcinių dalių, komponentų, eksploatacinių ir pagalbinių medžiagų bei valymo priemonių atliekas tinkamai sutvarkykite, laikydamiesi galiojančių vietinių teisės aktų reikalavimų ir taisyklių.
- Elektros ir elektroninių komponentų atliekas perduokite sutvarkyti specializuotai atliekų tvarkymo įmonei arba grąžinkite gamintojui.

2.5.8 Pavojingų medžiagų naudojimas

Kondensate esančios sveikatai žalingos ir aplinkai pavojingos medžiagos, esant sąlyčiui su jomis, gali dirginti ir pažeisti odą, akis ir gleivinę. Be to, kenksmingosiomis medžiagomis užteršto kondensato negalima išleisti į kanalizaciją, vandens telkinius ar gruntą.

Siekiant užtikrinti saugų darbą su kenksmingosiomis medžiagomis užterštu kondensatu, turi būti laikomasi šių nurodymų:

- Dirbdami su kondensatu, naudokite tinkamas apsaugos priemones.
- Ištekėjusį ar išsiliejusį kondensatą surinkite ir pašalinkite pagal regione galiojančių teisės aktų reikalavimus bei nuostatas.

2.5.9 Darbas prie elektroninių komponentų

Elektrostatinės iškvovos (ESD) gali pažeisti elektroninius komponentus bei sukelti veikimo triktis ar materialinės žalos.

- Imkitės tinkamų priemonių, kad apsisaugotumėte nuo elektrostatinių iškvovų (pvz., įžeminimas, potencialų išlyginimas, ESD pritaikytų laidžių darbo paklotų naudojimas ir kt.).

2.5.10 Atsarginių dalių, priedų ar medžiagų naudojimas

Naudojant netinkamas atsargines dalis, priedus ar reikmenis, taip pat pagalbines medžiagas ir eksploatacines medžiagas, kyla sunkių ar mirtinų sužalojimų pavojus. Galimi veikimo sutrikimai ir gedimai bei materialinė žala.

- Atlikdami bet kokius darbus, naudokite tik gamintojo nurodytas nepažeistas originalias dalis, pagalbines medžiagas ir eksploatacines medžiagas.
- Naudokite tik konkrečiai paskirčiai numatytas medžiagas ir tinkamus nepriekaištingos būklės įrankius.
- Naudokite tik išvalytus vamzdžius, kurie nebūtų užteršti ir aprūdiję.
- Naudokite tik elektrinius komponentus ir medžiagas, kurios atitinka regione taikomus teisinius reikalavimus ir nuostatas (standartus, rekomendacijas ir kt.) dėl elektros saugos.

2.6 Įspėjimai

Įspėjamieji nurodymai įspėja apie pavojus, kylančius dirbant su gaminiu ir priedais.

Įspėjamųjų nurodymų būtina laikytis, kad būtų išvengta nelaimingų atsitikimų, žalos asmenims ir turtui, taip pat veikimo sutrikimų.

Struktūrinė sandara:

| SIGNALINIS ŽODIS | Pavojaus pobūdis ir šaltinis! |
|---|--|
|  Simbolis | Galimos pasekmės, jei nepaisoma pavojaus |
| | <ul style="list-style-type: none"> • Priemonės pavojui išvengti |

Signaliniai žodžiai

| | |
|------------------|--|
| PAVOJUS | Tiesiogiai gresiantis pavojus Pasekmės, jei nesilaikoma nurodymų: mirtis arba sunkūs sužalojimai |
| ĮSPĖJIMAS | Tiesiogiai gresiantis pavojus Pasekmės, jei nesilaikoma nurodymų: galima mirtis arba sunkūs sužalojimai |
| ATSARGIAI | Galimas pavojus Pasekmės, jei nesilaikoma nurodymų: Galimi sužalojimai arba materialinė žala |
| PASTABA | Papildomi nurodymai Pasekmės, jei nesilaikoma nurodymų: Galima materialinė žala ir veikimo triktys. Nekyla pavojaus žmonėms ar saugiam veikimui. |

3. Informacija apie gaminį

3.1 Gaminio apžvalga

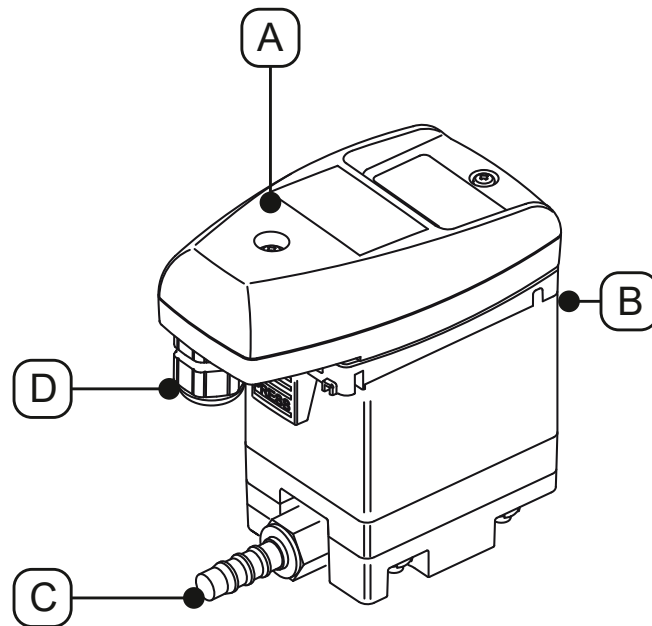

| Poz. Nr. | Aprašymas / paaiškinimas |
|----------|---------------------------------|
| [A] | Valdymo blokas, sukomplektuotas |
| [B] | Kondensato išleidimo anga |

| Poz. Nr. | Aprašymas / paaiškinimas |
|----------|---------------------------|
| [C] | Kondensato išleidimo anga |
| [D] | Kabelio įvadas |

3.2 Išskleistas vaizdas

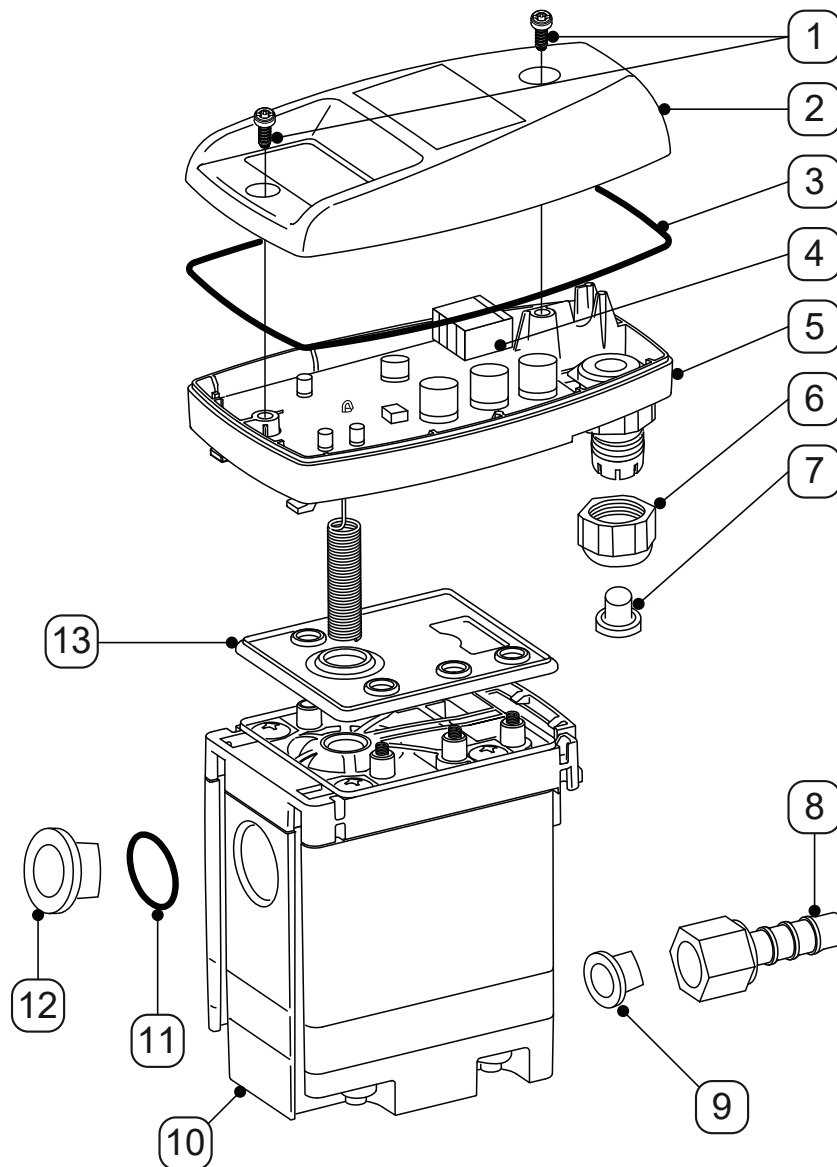

| Poz. Nr. | Aprašymas / paaiškinimas |
|----------|--------------------------|
| [1] | Varžtas 3,5 x 10 mm |
| [2] | Viršutinė gaubto dalis |
| [3] | Fasoninis sandariklis |
| [4] | Jutiklių plokštė |
| [5] | Apatinė gaubto dalis |
| [6] | Srieginė jungtis |
| [7] | Kaištis |

| Poz. Nr. | Aprašymas / paaiškinimas |
|----------|------------------------------------|
| [8] | Žarnos jungtis |
| [9] | Kūginis kamštis |
| [10] | Service-Unit |
| [11] | Žiedinis tarpiklis, 20 x 2 mm |
| [12] | Uždaromasis kamštis G1/2 |
| [13] | Sandarinamasis kilimėlis plokštelė |

3.3 Veikimo aprašymas

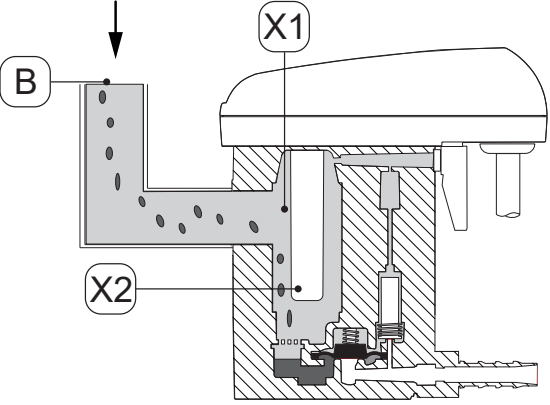
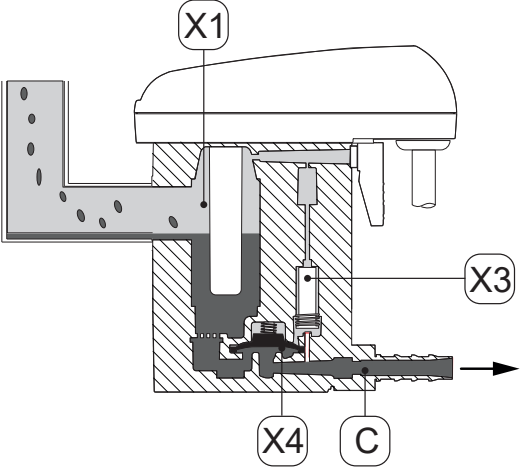
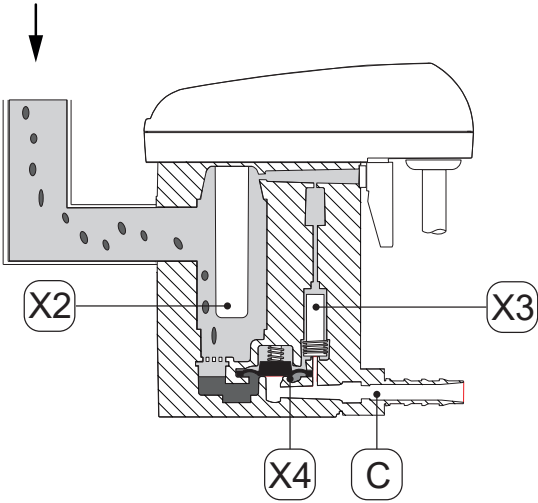
| Paveikslėlis | Aprašymas / paaiškinimas |
|---|---|
|  | <p>Kondensatas per kondensato įleidimo angą [B] teka į BEKOMAT® ir kaupiasi surinkimo inde [X1].</p> <p>Nenutrūkstamai veikiantis talpinis jutiklis, esantis jutiklio vamzdyje [X2], nuolat fiksuoja surinkimo indo [X1] pripildymo lygį.</p> |
|  | <p>Kondensatui pasiekus maksimalų pripildymo lygį, valdymo sistema aktyvina valdomąjį vožtuvą [X3].</p> <p>Valdomasis vožtuvas [X3] perjungiamas ir iš zonos virš membranos [X4] išleidžiamas oras.</p> <p>Membrana [X4] pakyla nuo vožtuvo lizdo ir surinkimo inde [X1] esantis viršslėgis spaudžia kondensatą į kondensato išleidimo mazgą [C].</p> |
|  | <p>Kai kondensatas nebedengia jutiklio vamzdyje [X2] esančio jutiklio, valdymo sistema aktyvina valdomąjį vožtuvą [X3] ir virš membranos [X4] susidaro slėgis.</p> <p>Membrana [X4] spaudžiama ant vožtuvo lizdo ir kondensato išleidimo mazgas [C] sandariai uždaromas.</p> <p>Jungimo ciklas su kondensato įleidimu prasideda iš naujo.</p> |

3.4 Duomenų plokštelė

Apatinėje gaubto dalyje yra duomenų plokštelė, kurioje pateikti gaminio identifikacijos duomenys ir eksploataciniai parametrai.

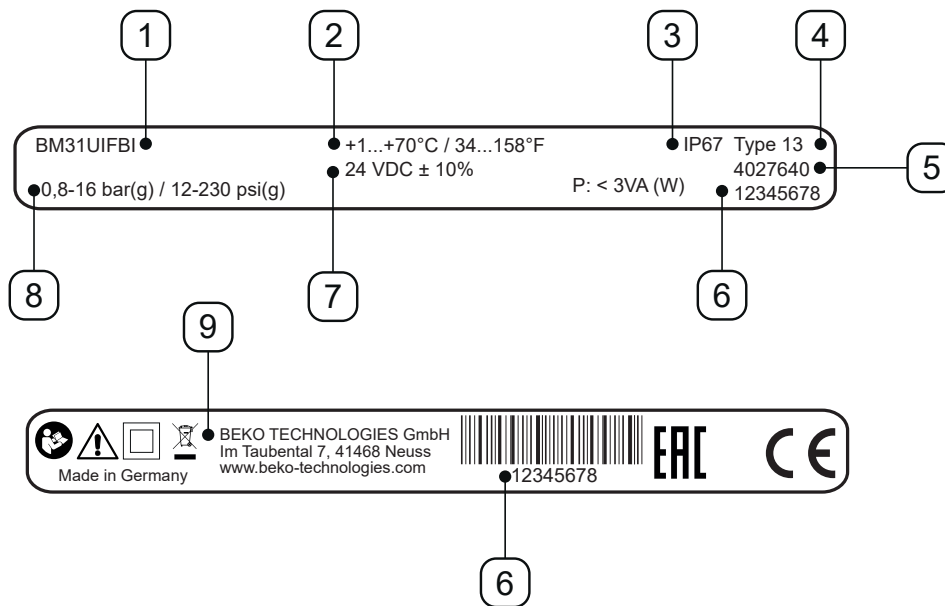



Pavyzdinis paveikslėlis

| Poz. Nr. | Aprašymas / paaiškinimas |
|----------|--------------------------|
| [1] | Gaminio pavadinimas |
| [2] | Darbinė temperatūra |
| [3] | IP apsaugos laipsnis |
| [4] | Korpuso klasė |
| [5] | Medžiagos Nr. |
| [6] | Serijos numeris |
| [7] | Darbinė įtampa |
| [8] | Darbinis slėgis |
| [9] | Gamintojas |

Daugiau informacijos rasite skyriuje „2.4 Naudojamų simbolių paaiškinimas“ 8 psl..

3.5 Tiekiamas komplektas

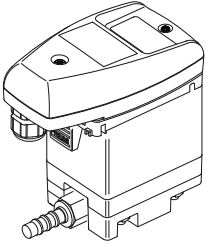
Tolesnėje lentelėje parodytas tiekiamas gaminio komplektas:

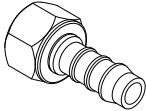
| Paveikslėlis | Aprašymas / paaiškinimas |
|--|--|
|  | BEKOMAT® 31U IF Built-in |
|  | Originali montavimo ir naudojimo instrukcija |
|  | 1 x jungtis |

4. Techniniai duomenys

4.1 Eksploataciniai parametrai

| BEKOMAT® | 31U IF Built-in |
|--|---|
| Santykinis aplinkos oro drėgnis | 10 ... 80 %, nevykstant kondensacijai |
| Maksimalus eksploatavimo aukštis | 2000 m 2187,23 yd |
| Minimalus / maksimalus darbinis slėgis | 0,8 ... 16 bar (virš atmosferos slėgio) 12 ... 230 psi(g) |
| Minimali / maksimali darbinė temperatūra | +1 ... 70 °C +34 ... +158 °F |
| Vidutinis išleidžiamas kiekis | 0,63 l/h 0,17 gal/h |
| Maksimalus išleidžiamas kiekis (trumpuoju laikotarpiu) | 5,5 l/h 1,45 gal/h |
| Jungtis*, kondensato įleidimo | 1 x G1/2, vidin., maks. įsukimo gylis: 13,5 mm (1/2 in) |
| Jungtis, kondensato išleidimo | 1 x G1/4 išor., 8 ... 10 mm vid. (0,31 ... 0,39 in) skersmens žarnoms skirta žarnos jungtis, vidin. |
| Terpės | Kondensatas, su alyva ar be alyvos |
| Tuščio įrenginio svoris | 0,6 kg 1,32 lbs |
| Darbinė įtampa | 24 VDC ±10% (žr. duomenų plokštelę) |
| Naudojamoji galia | P < 2 VA (W) |
| Apsaugos laipsnis | IP67 |
| Korpuso klasė | Type 13 |
| Viršįtampio kategorija (IEC 61010-1) | II |
| Viršįtampio laipsnis (IEC 61010-1) | 2 |
| Rekomenduojamas kabelio skersmuo | 5 ... 10 mm 0,23 ... 0,33 in |
| Rekomenduojamas gyslos skerspjūvis | 0,25 ... 1 mm ² AWG 18 ... 24 |
| Rekomenduojamas kabelio apvalkalo pjaustymas | ~ 50 mm ~ 1,97 in |
| Rekomenduojamas izoliacijos nuvalymo ilgis | ~ 6 mm ~ 0,24 in |

* Modelį su NPT sriegiu galima įsigyti papildomai.

4.2 Sandėliavimo ir transportavimo parametrai

| BEKOMAT® | 31U IF Built-in |
|---|----------------------------------|
| Minimali / maksimali sandėliavimo ir transportavimo temperatūra | +1 ... +70 °C +34 ... +158 °F |

4.3 Gamybinės medžiagos

| BEKOMAT® | 31U IF Built-in |
|----------|---|
| Korpusas | Aliuminis ir plastikas, sustiprintas stiklo pluoštu |
| Membrana | FKM |

4.4 Varžtų priveržimo momentai

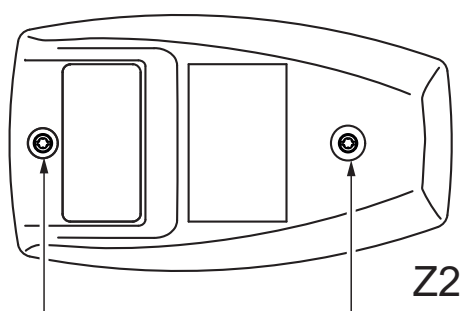
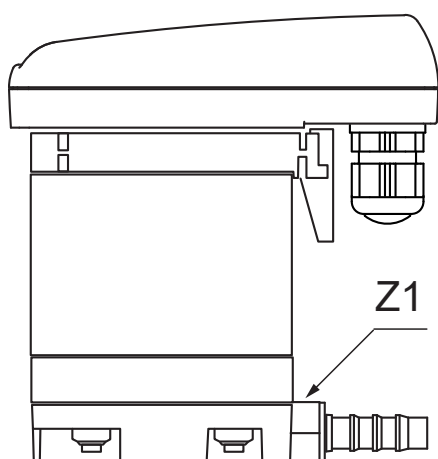

| Poz. Nr. | Aprašymas / paaiškinimas | Priveržimo momentai |
|----------|--------------------------------------|---|
| [Z1] | Žarnos jungtis, kondensato išleidimo | 3 ... 4 Nm (2,21 ... 2,95 ft-lb) |
| [Z2] | Varžtai, viršutinės gaubto dalies | 0,9 Nm +0,5 Nm (0,66 ft-lb +0,37 ft-lb) |

4.5 Matmenys

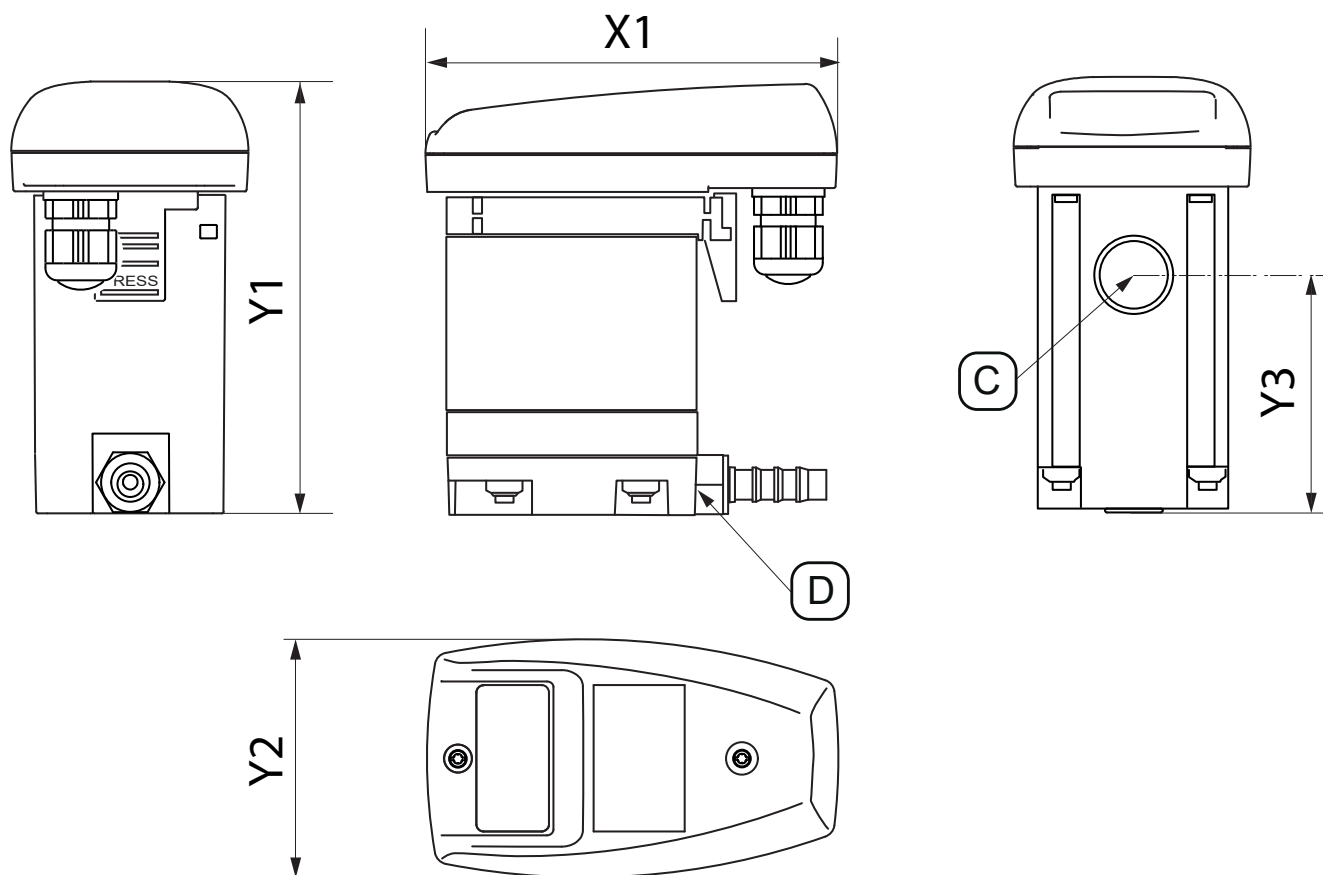

| Dalijimo mazgas | BEKOMAT® 31U IF Built-in |
|------------------------------------|--------------------------------|
| [X1] | 113 mm 4,45 in |
| [Y1] | 118 mm 4,65 in |
| [Y2] | 65 mm 2,56 in |
| [Y3] | 62,5 mm 2,46 in |
| [C] – kondensato įleidimo jungtis | G1/2 (NPT 1/2) |
| [D] – kondensato išleidimo jungtis | G1/4 Ø 8–10 (dia 0,32–0,39) |



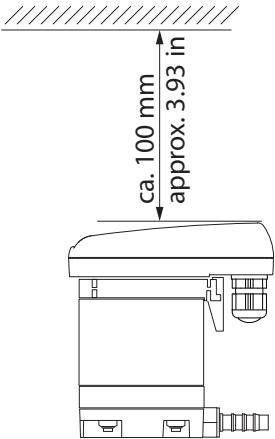

4.6 Pastatymo matmenys

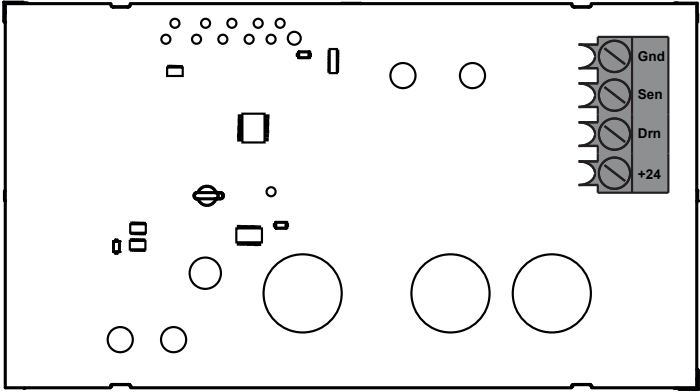
| Paveikslėlis | Aprašymas / paaiškinimas |
|---|---|
|  | <p>Pastatydami įrenginį, virš apatinės gaubto dalies palikite pakankamai vietos montavimui, kad būtų gerai matomi šviesos diodai ir būtų galima nuspausti mygtuką TEST.</p> |

4.7 Gnybtų išdėstymo schema

| Paveikslėlis | | | | | | | | | |
|---|---|-----|-----|-----|-----|-----|-----|-----|-----|
|  | <table border="1"> <tr> <td>Gnd</td> <td>Gnd</td> </tr> <tr> <td>Sen</td> <td>Sen</td> </tr> <tr> <td>Drn</td> <td>Drn</td> </tr> <tr> <td>+24</td> <td>+24</td> </tr> </table> | Gnd | Gnd | Sen | Sen | Drn | Drn | +24 | +24 |
| Gnd | Gnd | | | | | | | | |
| Sen | Sen | | | | | | | | |
| Drn | Drn | | | | | | | | |
| +24 | +24 | | | | | | | | |

5. Transportavimas ir sandėliavimas

| | |
|--|---|
| ĮSPĖJIMAS | Nepakankama kvalifikacija! |
|  | <p>Dėl nepakankamos su gaminiu ir priedais dirbančio personalo kvalifikacijos gali įvykti nelaimingas atsitikimas, galimi sužalojimai ir materialinė žala, taip pat gali sutrikti gaminio ar priedų veikimas.</p> <ul style="list-style-type: none"> • Toliau aprašytus su gaminiu bei priedais susijusius darbus gali atlikti ir dokumentuoti tik kvalifikuotas personalas, turintis teisę atlikti transportavimo ir sandėliavimo darbus. |
| ATSARGIAI | Netinkamas transportavimas arba sandėliavimas! |
|   | <p>Netinkamai transportuojant arba sandėliuojant galimi sužalojimai arba materialinė žala.</p> <ul style="list-style-type: none"> • Dirbdami su pakavimo medžiagomis, naudokite asmenines apsaugos priemones. • Atsargiai elkitės su pakuote, gaminiu ir priedais. • Visas dalis tinkama medžiaga supakuokite taip, kad jos būtų apsaugotos nuo smūgių. • Supakuotą gaminį transportuokite ir tvarkykite pagal ženklavimo informaciją (dėl kėlimo įrangos tvirtinimo taškų, svorio centro ir padėties, pvz, laikyti vertikaliai, nemesti ir pan.). • Naudokite tik tinkamas, nepriekaištingos būklės transportavimo priemones ir kėlimo įrangą. • Laikykitės leistinųjų transportavimo ir sandėliavimo parametrų. • Sandėliuokite gaminį ir priedus tik vietose, kuriose jie būtų apsaugoti nuo tiesioginių saulės spindulių ir šilumos šaltinių poveikio. |
| PASTABA | Tinkamai tvarkykite pakuotės medžiagą! |
|  | <p>Netinkamai šalinant pakuotės medžiagas gali būti padaryta žala aplinkai.</p> <ul style="list-style-type: none"> • Pakuotės medžiagą šalinkite laikydamiesi savo naudojimo šalies teisės aktų reikalavimų bei nuostatų. |

5.1 Transportavimas

Po transportavimo ir nuėmus pakuotės medžiagą reikia patikrinti, ar gaminys transportuojant nebuvo pažeistas. Apie bet kokius pažeidimus būtina nedelsiant pranešti vežėjui ir gamintojui arba jo atstovybei.

Gaminys turi būti transportuojamas taip:

- tik supakuotas originalioje pakuotėje;
- atsargiai elgiantis su pakuote ir gaminiu;
- atsižvelgiant į transportavimo svorį ir ženklus, nurodytus ant pakuotės;
- įtvirtinus pakuotę ir gaminį, kad transportuojant pakuotė ar gaminys nenuslystų ir nenukristų.





5.2 Sandėliavimas

Gaminys ir priedai turi būti sandėliuojami taip:

- laikantis skyriuje „4.2 Sandėliavimo ir transportavimo parametrai“ 20 psl. nurodytų sandėliavimo parametrų;
- Laikant uždaroje, sausoje ir nuo šalčio apsaugotoje patalpoje;
- apsaugant nuo išorės oro sąlygų, tiesioginių saulės spindulių ir šilumos šaltinių poveikio;
- įtvirtinus sandėliavimo vietoje, kad nenukristų ir būtų apsaugoti nuo smūgių.

6. Montavimas

6.1 Įspėjimai

| | |
|---|--|
| PAVOJUS | Netinkamų atsarginių dalių, priedų ar medžiagų naudojimas! |
|  | <p>Naudojant netinkamas atsargines dalis, priedus ar reikmenis, taip pat pagalbines medžiagas ir eksploatacines medžiagas, kyla sunkių ar mirtinų sužalojimų pavojus. Galimi veikimo sutrikimai ir gedimai bei materialinė žala.</p> <ul style="list-style-type: none"> • Atlikdami bet kokius darbus, naudokite tik gamintojo nurodytas nepažeistas originalias dalis, pagalbines medžiagas ir eksploatacines medžiagas. • Naudokite tik konkrečiai paskirčiai numatytas medžiagas ir tinkamus nepriekaištingos būklės įrankius. • Naudokite tik vamzdžius, kurie nebūtų užteršti, apgadinti ir aprūdiję. |
| PAVOJUS | Slėgio susidarymas sistemoje! |
|  | <p>Dėl sąlyčio su netikėtai arba staigiai ištekanciais skysčiais arba išsviedžiamų įrenginio dalių kyla sunkių arba mirtinų sužalojimų pavojus.</p> <ul style="list-style-type: none"> • Prieš pradėdami darbus, pašalinkite orą iš slėginės sistemos ir imkitės priemonių netyčiniam sistemos slėgio padidėjimui išvengti. • Atlikdami bet kokius montavimo, įrengimo, priežiūros ir remonto darbus, aplink darbo zoną įrenkite apsauginę zoną. • Visus vamzdynus montuokite mechaniškai neįtemptus. • Tvirtai prijunkite įleidimo ir išleidimo linijas. • Prieš padidindami slėgį, patikrinkite visų sistemos jungčių sandarumą ir, jei reikia, priveržkite jas stipriau. • Leiskite sistemoje lėtai susidaryti slėgiui. • Venkite slėgio bangų ir didelių slėgių skirtumų. |
| ĮSPĖJIMAS | Nepakankama kvalifikacija! |
|  | <p>Dėl nepakankamos su gaminiu ir priedais dirbančio personalo kvalifikacijos gali įvykti nelaimingas atsitikimas, galimi sužalojimai ir materialinė žala, taip pat gali sutrikti gaminio ar priedų veikimas.</p> <ul style="list-style-type: none"> • Visus su gaminiu ir priedais susijusius darbus gali atlikti tik kvalifikuotas personalas, turintis teisę dirbti su slėginiais įrenginiais ir sistemomis. |
| ĮSPĖJIMAS | Netinkamas montavimas! |
|  | <p>Netinkamai sumontavus gaminį ir priedus galimi sužalojimai ir materialinė žala, taip pat gali sutrikti gaminio ar priedų veikimas.</p> <ul style="list-style-type: none"> • Gaminį, priedus, visas naudojamas dalis ir reikmenis montuokite taip, kad nebūtų mechaninių įtempių. • Žarnas pritvirtinkite ir užfiksokite taip, kad būtų neįmanomi smūginiai judesiai. |

6.2 Montavimo sąlygos

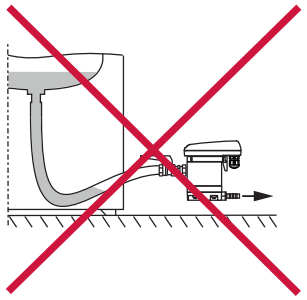
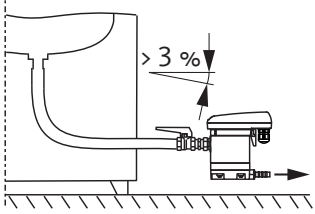
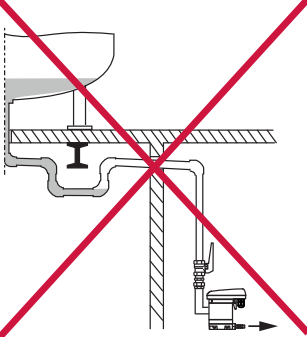
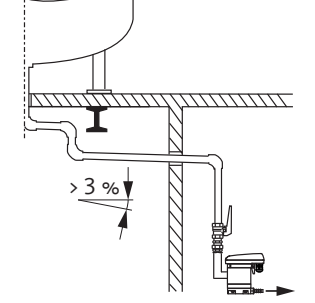
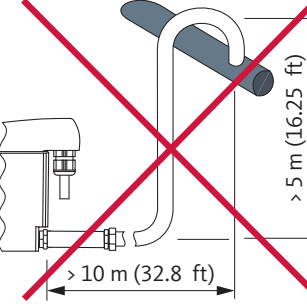
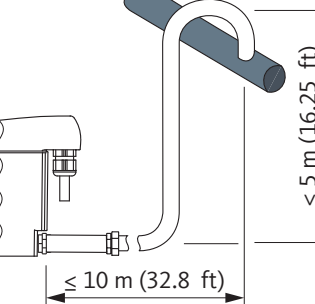
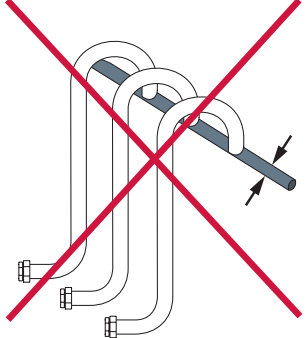
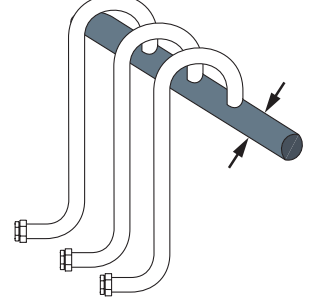
| Netinkama | Tinkama | Aprašymas / paaškinimas |
|---|---|---|
|  |  | <p>Nenutrūkstamas nuolydis > 3 % žarnose</p> <ul style="list-style-type: none"> • Jei įleidimo linijose naudojate žarnas, užtikrinkite nenutrūkstamą > 3 % nuolydį. • Atkreipkite dėmesį, kad neatsirastų vandens maišų. |
|  |  | <p>Nenutrūkstamas nuolydis > 3 % vamzdžiuose</p> <ul style="list-style-type: none"> • Jei įleidimo linijose naudojate vamzdžius, užtikrinkite nenutrūkstamą > 3 % nuolydį. • Atkreipkite dėmesį, kad neatsirastų vandens maišų. |
|  |  | <p>Išleidimo linijos konstrukcija</p> <ul style="list-style-type: none"> • Išleidimo linijoje nenaudokite uždaramųjų vožtuvų. • BEKOMAT® prijungimui prie išleidimo linijos naudokite tik žarną. <ul style="list-style-type: none"> → Žarna kompensuoja montavimo paklaidas, svyravimus ir terminį plėtimąsi. • Išleidimo linijos netieskite ant sandėliavimo ir transportavimo paviršių. • Išleidimo linija gali būti maks. 10 m (32,8 ft) ilgio, jos pakilimas negali viršyti 5 m (16,25 ft). <ul style="list-style-type: none"> → Kiekvieną pakilimo metrą būtinas minimalus darbinis slėgis padidėja 0,1 bar (virš atmosferos slėgio) (1,5 psi(g)). |
|  |  | <p>Surinkimo linijos konstrukcija</p> <ul style="list-style-type: none"> • Surinkimo linijos skerspjūvis turi atitikti bent prijungtų įleidimo linijų skerspjūvių sumą. • Nenutrūkstamas surinkimo linijos nuolydis turi būti > 3 % |

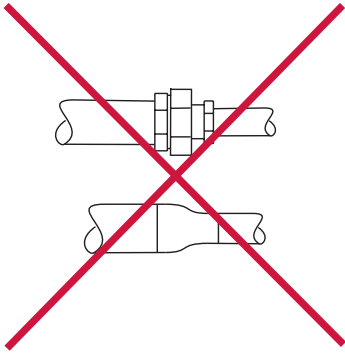
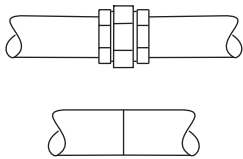
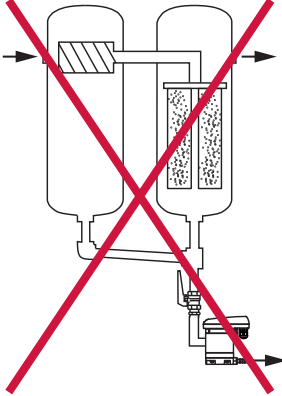
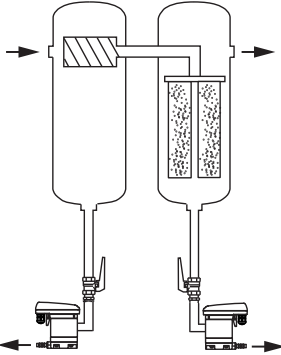
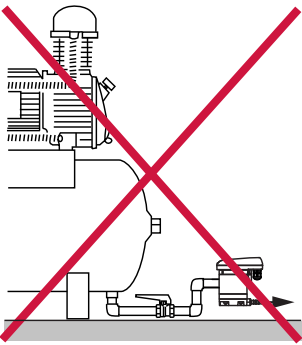
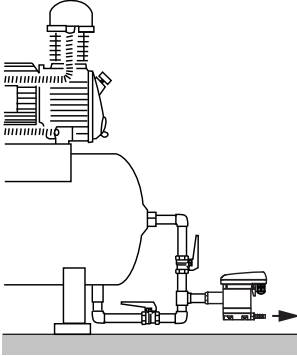
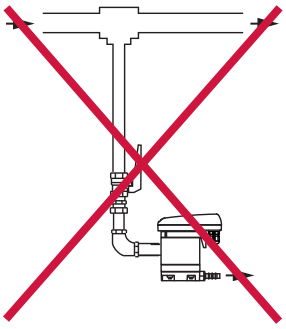
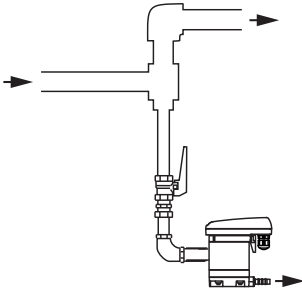
| Netinkama | Tinkama | Aprašymas / paaiškinimas |
|---|---|--|
|  |  | <p>Laikykitės reikalavimų dėl minimalaus vamzdžių skersmens</p> <ul style="list-style-type: none"> Minimalus įleidimo ir išleidimo linijų vamzdžių skersmuo 13 mm (0,5 in). Neribokite / nesumažinkite (minimalaus) vamzdžių skersmens (redukcinėmis įmovomis, armatūra). |
|  |  | <p>Gretšakinis filtrų jungimas</p> <ul style="list-style-type: none"> Kondensatas turi būti išleidžiamas atskirai su BEKOMAT®. Neatlikite gretšakinio filtrų jungimo. |
|  |  | <p>Ventiliacijos užtikrinimas</p> <ul style="list-style-type: none"> Jei įleidimo linijos nuolydis nepakankamas arba kilus kitų įleidimo problemų, reikia nutiesti oro kompensavimo liniją. |
|  |  | <p>Išleidimo linija iš slėginių vamzdžių</p> <ul style="list-style-type: none"> Nukreipdami dujų srautą sudarykite srauto krypties keitimo paviršių dujų skystosioms dalims nukreipti. |

6.3 Montavimo darbai

Norint atlikti montavimo darbus, turi būti laikomasi toliau nurodytų sąlygų ir užbaigti parengiamieji veiksmai.

| Sąlygos | | |
|--|--|--|
| Įrankiai | Medžiaga | Apsaugos priemonės |
| <ul style="list-style-type: none"> Veržliaraktis arba reguliuojamas veržliaraktis | <ul style="list-style-type: none"> Sandarinosios medžiagos, pvz., PTFE Įleidimo linija Išleidimo linija Žarna, vidinis skersmuo 8 ... 10 mm (0,31 ... 0,39 in), ilgis maždaug 30 cm (1 ft) | Visada dėvėkite:  |



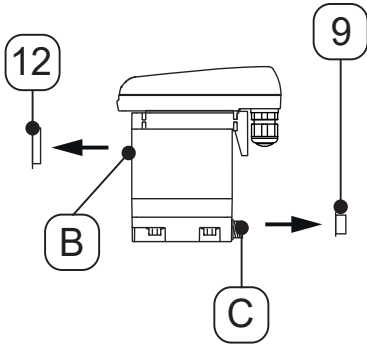
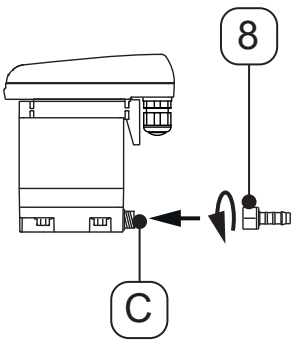

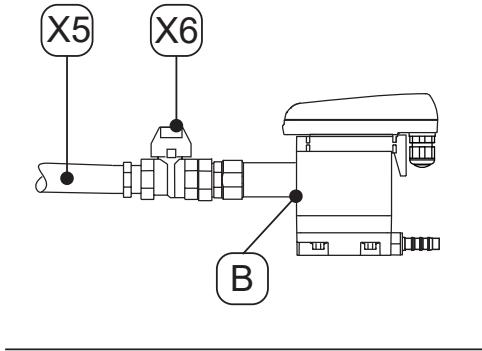
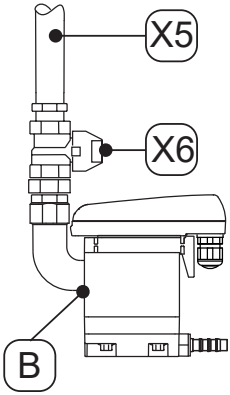
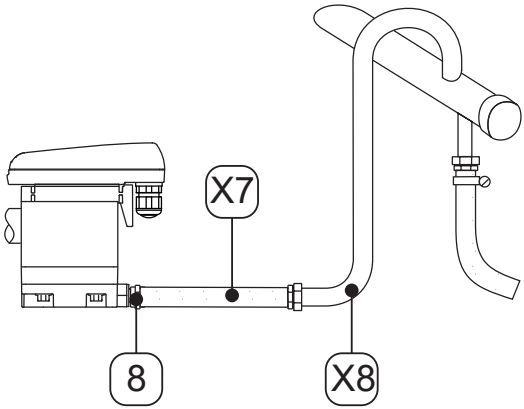
| Parengiamieji veiksmai | |
|------------------------|--|
| 1. | Perjunkite slėginę sistemą arba atitinkamą sistemos dalį į beslėgę būseną ir užtikrinkite, kad slėgis joje netikėtai nesusidarytų. |

| Montavimo darbai | |
|---|---|
| Paveikslėlis | Aprašymas / paaiškinimas |
|  | <p>5. Išimkite kaiščius [9, 12] iš kondensato įleidimo [B] ir kondensato išleidimo [C] linijų.</p> |
|  | <p>6. Užsukite pridėtą žarnos jungtį [8] ant kondensato išleidimo jungties [C].</p> <p>7. Prisukite žarnos jungtį [8] 3 ... 4 Nm (2,21 ... 2,95 ft-lb) priveržimo momentu.</p> |

| Montavimo darbai | |
|---|---|
| Paveikslėlis | Aprašymas / paaiškinimas |
|   | <p>Rekomenduojama:</p> <ol style="list-style-type: none"> Kad būtų galima nesudėtingai atlikti gaminio priežiūros darbus, kondensato įleidimo linijoje [X5] sumontuokite uždaramąjį čiaupą [X6]. Prie kondensato įleidimo linijos [X5] užsandarinkite slėgio apkrovai atsparaus vamzdžio galą ir prisukite prie kondensato įleidimo angos [B]. |
|  | <ol style="list-style-type: none"> Kondensato išleidimui paruoštą žarną [X7] užmaukite žarnos jungties [8] ir pritvirtinkite ją žarnos apkaba. Kitą žarnos galą [X7] prijunkite prie kondensato išleidimo linijos [X8]. |

7. Elektros instaliacija

7.1 Įspėjimai

| | |
|---|--|
| PAVOJUS | Netinkamų atsarginių dalių, priedų ar medžiagų naudojimas! |
|  | <p>Naudojant netinkamas atsargines dalis, priedus ar reikmenis, taip pat pagalbines medžiagas ir eksploatacines medžiagas, kyla sunkių ar mirtinų sužalojimų pavojus. Galimi veikimo sutrikimai ir gedimai bei materialinė žala.</p> <ul style="list-style-type: none"> Atlikdami bet kokius darbus, naudokite tik gamintojo nurodytas nepažeistas originalias dalis, pagalbines medžiagas ir eksploatacines medžiagas. Naudokite tik konkrečiai paskirčiai numatytas medžiagas ir tinkamus nepriekaištingos būklės įrankius. Naudokite tik elektrinius komponentus ir medžiagas, kurios atitinka regione taikomus teisės aktų ir taisyklių reikalavimus dėl elektros saugos. |
| PAVOJUS | Elektrinė įtampa! |
|  | <p>Dėl sąlyčio su elektrinės įtampos veikiamomis konstrukcinėmis dalimis kyla labai sunkių arba mirtinų sužalojimų pavojus, taip pat galimi veikimo sutrikimai ir gedimai arba materialinė žala.</p> <ul style="list-style-type: none"> Įrengimo, priežiūros ir remonto darbus atlikite tik atjungę gaminį ir priedus nuo elektros srovės ir užtikrinę, kad jie netikėtai neįsijungtų. Atlikdami bet kokius įrengimo, priežiūros ir remonto darbus aplink darbo zoną įrenkite apsauginę zoną. Montuodami laikykitės visų vietoje taikomų teisės aktų ir taisyklių. Nuo gaminio lengvai pasiekiamoje vietoje įrenkite maitinimo sistemos atskyriklį. Atskyrikliu atskiriami visi laidai, kuriais teka elektros srovė. Laikydami reikalavimų prijunkite apsauginį laidininką (įžeminimo). |
| ĮSPĖJIMAS | Nepakankama kvalifikacija! |
|  | <p>Dėl nepakankamos su gaminiu ir priedais dirbančio personalo kvalifikacijos gali įvykti nelaimingas atsitikimas, galimi sužalojimai ir materialinė žala, taip pat gali sutrikti gaminio ar priedų veikimas.</p> <ul style="list-style-type: none"> Visus su gaminiu ir priedais susijusius darbus gali atlikti tik kvalifikuotas personalas, turintis teisę atlikti elektrotechnikos darbus. |
| ATSARGIAI | Netinkama elektros instaliacija! |
|  | <p>Dėl netinkamos gaminio ir priedų elektros instaliacijos galimi sužalojimai ir materialinė žala, taip pat gali sutrikti gaminio ar priedų veikimas.</p> <ul style="list-style-type: none"> Patikrinkite, ar visos kištukinės jungtys yra tinkamoje padėtyje. Kabelius nutieskite taip, kad nekiltų pavojaus už jų užkliūti. Saugokite kabelius nuo mechaninės apkrovos. |
| ĮSPĖJIMAS | Drėgmės ar pašalinių daiktų patekimo pavojus! |
|  | <p>Šalinant komponentus arba atidarant gaminį, į atvirą gaminį gali patekti vandens ar svetimkūnių. Į gaminį patekus vandens ar svetimkūnių gali įvykti nelaimingas atsitikimas, galima žala asmenims ir turtui, taip pat gali sutrikti gaminio veikimas.</p> <ul style="list-style-type: none"> Saugokite gaminį nuo vandens pusrų ir drėgmės. Gaminį atidarykite ar komponentus šalinkite tik sausoje vietoje. Į gaminio angas nekiškite jokių pašalinių daiktų. Visus kontaktinius paviršius ir angas saugokite nuo nešvarumų ir drėgmės. |

7.2 Prijungimo darbai

Norint atlikti prijungimo darbus, turi būti laikomasi toliau nurodytų sąlygų ir užbaigti parengiamieji veiksmai.

| Sąlygos | | |
|---|---|--|
| Įrankiai | Medžiaga | Apsaugos priemonės |
| <ul style="list-style-type: none"> Izoliacijos nuvalymo įrankis Žnyplės galinėms gyslų įmovoms užspausti Atsuktuvus varžtams su išilgine išdroža, 2,5 mm (0,09 in) dydžio „Torx“ atsuktuvus T15 | <ul style="list-style-type: none"> 4-gyslis kabelis 24 V maitinimo įtampai Galinės gyslų įmovos | Visada dėvėkite:  |

| Parengiamieji veiksmai | |
|------------------------|---------------------|
| 1. | Montavimas baigtas. |



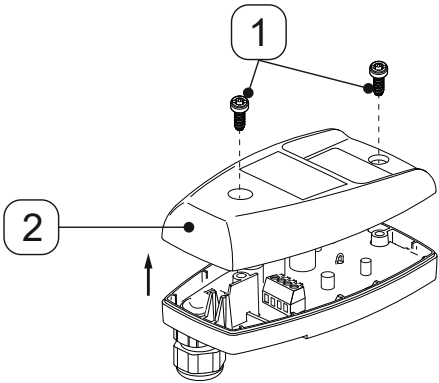
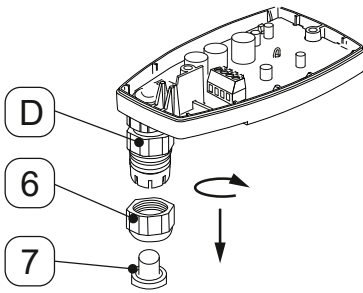
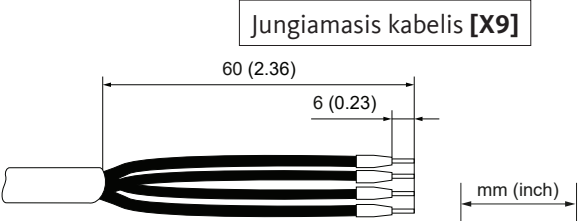

7.2.1 Prijungimas prie įtamos tiekimo tinklo

| Prijungimo darbai | |
|---|--|
| Paveikslėlis | Aprašymas / paaiškinimas |
|  | <ol style="list-style-type: none"> 1. Atsukite 2 varžtus [1]. 2. Nuimkite viršutinę gaubto dalį [2]. |
|  | <ol style="list-style-type: none"> 3. Nuo kabelio įvado [D] nusukite priekinę veržlę [6]. 4. Iš priekinės veržlės [6] išimkite kaištį [7]. |
|  | <ol style="list-style-type: none"> 5. Paruoškite jungiamąjį kabelį [X9]. |

| Prijungimo darbai | |
|---|---|
| Paveikslėlis | Aprašymas / paaiškinimas |
| <p>The diagram shows a top-down view of the junction box [X9] with a cable entering through an inlet [D]. A front cover [6] is being positioned to fit over the inlet. An arrow indicates the cover should be pushed forward.</p> | <p>6. Užmaukite priekinę veržlę [6] ant jungiamojo kabelio [X9].</p> <p>7. Įkiškite jungiamąjį kabelį [X9] į kabelio įvadą [D].</p> |
| <p>The diagram shows a terminal block with four terminals labeled 'Gnd', 'Sen', 'Dm', and '+24'. To the right, a bundle of four wires is shown, labeled as the connecting cable [X9].</p> | <p>8. Vadovaudamiesi gnybtų išdėstymo schema (žr. „4.7 Gnybtų išdėstymo schema“ 22 psl.), prijunkite jungiamąjį kabelį [X9].</p> |
| <p>The diagram shows the junction box [X9] being inserted into the front cover [6] through the inlet [D]. An arrow indicates the direction of insertion.</p> | <p>9. Įtempkite jungiamąjį kabelį [X9].</p> <p>10. Ant kabelio įvado [D] užsukite priekinę veržlę [6].</p> |
| <p>The diagram shows the top cover [2] being placed on the junction box [X9]. Two screws [1] are shown being inserted into the cover to secure it.</p> | <p>11. Uždėkite viršutinę gaubto dalį [2] ir įstatykite varžtus [1].</p> <p>12. Prisukite varžtus [1] 0,9 Nm +0,5 Nm (0,66 ft-lb +0,37 ft-lb) priveržimo momentu.</p> |

8. Eksploatavimo pradžia

8.1 Įspėjimai

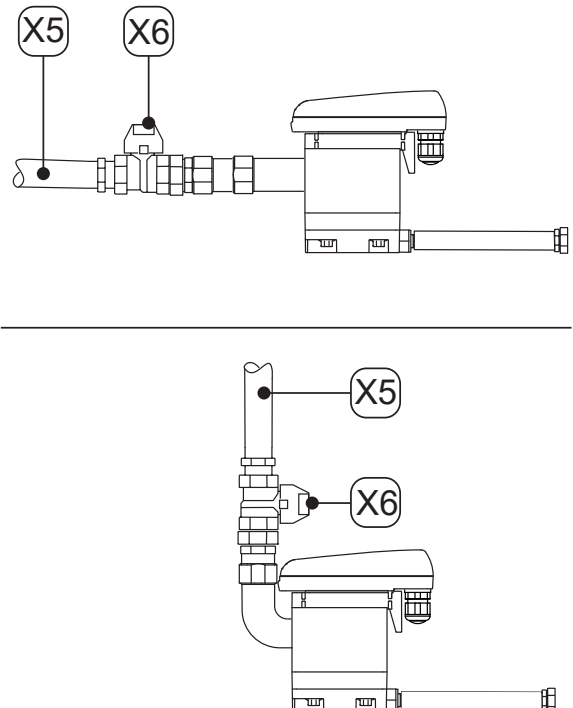

| | |
|---|--|
| PAVOJUS | Eksploatavimas nesilaikant leistinųjų ribinių verčių! |
|  | <p>Jei gaminys ir priedai eksploatuojami nesilaikant leistinųjų ribinių verčių ir eksploatacinių parametrų, daromi neleistini jo pakeitimai ir modifikacijos, kyla sunkių arba mirtinų sužalojimų pavojus.</p> <ul style="list-style-type: none"> • Laikykitės duomenų lentelėje ir instrukcijoje nurodytų ribinių verčių ir eksploatacinių parametrų. • Patikrinkite, ar naudojant priedus nepasikeičia ar neapribojami eksploataciniai parametrai. |
| PAVOJUS | Slėgio susidarymas sistemoje! |
|  | <p>Dėl sąlyčio su netikėtai arba staigiai ištekanciais skysčiais arba išsviedžiamų įrenginio dalių kyla sunkių arba mirtinų sužalojimų pavojus.</p> <ul style="list-style-type: none"> • Prieš padidindami slėgį, patikrinkite visų sistemos jungčių sandarumą ir, jei reikia, priveržkite jas stipriau. • Leiskite sistemoje lėtai susidaryti slėgiui. • Venkite slėgio bangų ir didelių slėgių skirtumų. |
| PAVOJUS | Elektrinė įtampa! |
|  | <p>Dėl sąlyčio su elektrinės įtampos veikiamomis konstrukcinėmis dalimis kyla labai sunkių arba mirtinų sužalojimų pavojus, taip pat galimi veikimo sutrikimai ir gedimai arba materialinė žala.</p> <ul style="list-style-type: none"> • Gaminį ir priedus eksploatuokite tik su sukomplektuotu, uždarytu gaubtu arba uždaru elektroninės įrangos korpusu. • Prieš eksploatavimo pradžią, vadovaudamiesi galiojančiais vietiniais teisės aktais ir taisyklėmis, patikrinkite gaminį ir priedus. |
| ĮSPĖJIMAS | Nepakankama kvalifikacija! |
|  | <p>Dėl nepakankamos su gaminiu ir priedais dirbančio personalo kvalifikacijos gali įvykti nelaimingas atsitikimas, galimi sužalojimai ir materialinė žala, taip pat gali sutrikti gaminio ar priedų veikimas.</p> <ul style="list-style-type: none"> • Visus su gaminiu ir priedais susijusius darbus gali atlikti tik kvalifikuotas personalas, turintis teisę atlikti su slėginiais įrenginiais susijusius darbus, ir kvalifikuotas personalas, turintis teisę atlikti elektrotechnikos darbus. |

8.2 Eksploatavimo pradžios darbai

| Paveikslėlis | Aprašymas / paaiškinimas |
|---|--|
|  <p>The image contains two technical diagrams of the BEKOMAT 31U IF Built-in unit. The top diagram shows a side view of the unit with a horizontal pipe on the left. A dot on the pipe is labeled 'X5', and a dot on the unit's side is labeled 'X6'. The bottom diagram shows a similar side view but with a vertical pipe on the left. A dot on the vertical pipe is labeled 'X5', and a dot on the unit's side is labeled 'X6'.</p> | <ol style="list-style-type: none"><li data-bbox="826 566 1257 600">1. Įjunkite maitinimo įtampą tiekimą.<li data-bbox="826 645 1449 745">2. Iš lėto didinkite slėgį sistemos dalyje (pvz. iš lėto atverdami rekomenduojamą papildomos kondensato įleidimo linijos [X5] uždaramąjį čiaupą [X6]). |





9. Eksploatavimas

9.1 Įspėjimai

| | |
|---|--|
| PAVOJUS | Eksploatavimas nesilaikant leistinųjų ribinių verčių! |
|  | <p>Jei gaminys ir priedai eksploatuojami nesilaikant leistinųjų ribinių verčių ir eksploatacinių parametrų, daromi neleistini jo pakeitimai ir modifikacijos, kyla sunkių arba mirtinų sužalojimų pavojus.</p> |
| | <ul style="list-style-type: none"> • Laikykitės duomenų lentelėje ir instrukcijoje nurodytų ribinių verčių ir eksploatacinių parametrų. • Laikykitės montavimo ir aplinkos sąlygų. • Patikrinkite, ar naudojant priedus nepasikeičia ar neapribojami eksploataciniai parametrai. • Laikykitės priežiūros darbų periodiškumo. |
| PAVOJUS | Elektrinė įtampa! |
|  | <p>Dėl sąlyčio su elektrinės įtampos veikiamomis konstrukcinėmis dalimis kyla labai sunkių arba mirtinų sužalojimų pavojus, taip pat galimi veikimo sutrikimai ir gedimai arba materialinė žala.</p> |
| | <ul style="list-style-type: none"> • Gaminį eksploatuokite tik su sukomplektuotu, uždarytu gaubtu arba uždaru elektroninės įrangos korpusu. |
| PASTABA | Operatoriai! |
|  | <p>Dėl nepakankamų žinių apie gaminį ir priedus bei su tuo susijusio netinkamo valdymo gali būti padaryta materialinė žala ar žala aplinkai, taip pat gali sutrikti gaminio ar priedų veikimas.</p> |
| | <ul style="list-style-type: none"> • Gaminį ir priedus eksploatuoti bei valdyti gali tik kvalifikuoti operatoriai. |

10. Priežiūra

10.1 Įspėjimai

| | |
|---|--|
| PAVOJUS | Slėgio susidarymas sistemoje! |
|  | <p>Dėl sąlyčio su netikėtai arba staigiai ištekanciais skysčiais arba išsviedžiamų įrenginio dalių kyla sunkių arba mirtinų sužalojimų pavojus.</p> <ul style="list-style-type: none"> • Prieš pradėdami darbus, pašalinkite orą iš slėginės sistemos ir imkitės priemonių netyčiniam sistemos slėgio padidėjimui išvengti. • Atlikdami bet kokius montavimo, įrengimo, priežiūros ir remonto darbus, aplink darbo zoną įrenkite apsauginę zoną. • Visus vamzdynus montuokite mechaniškai neįtemptus. • Tvirtai prijunkite įleidimo ir išleidimo linijas. • Prieš padidindami slėgį, patikrinkite visų sistemos jungčių sandarumą ir, jei reikia, priveržkite jas stipriau. • Leiskite sistemoje lėtai susidaryti slėgiui. • Venkite slėgio bangų ir didelių slėgių skirtumų. |
| PAVOJUS | Elektrinė įtampa! |
|  | <p>Dėl sąlyčio su elektrinės įtampos veikiamomis konstrukcinėmis dalimis kyla labai sunkių arba mirtinų sužalojimų pavojus, taip pat galimi veikimo sutrikimai ir gedimai arba materialinė žala.</p> <ul style="list-style-type: none"> • Priežiūros ir remonto darbus atlikite tik atjungę gaminį nuo elektros srovės ir užtikrinę, kad jis netikėtai neįsijungtų. • Atlikdami bet kokius priežiūros ir remonto darbus aplink darbo zoną įrenkite apsauginę zoną. • Montuodami laikykitės visų vietoje taikomų teisės aktų ir taisyklių. • Gaminį eksploatuokite tik su sukomplektuotu, uždarytu gaubtu arba uždaru elektroninės įrangos korpusu. |
| PAVOJUS | Netinkamų atsarginių dalių, priedų ar medžiagų naudojimas! |
|  | <p>Naudojant netinkamas atsargines dalis, priedus ar reikmenis, taip pat pagalbines medžiagas ir eksploatacines medžiagas, kyla sunkių ar mirtinų sužalojimų pavojus. Galimi veikimo sutrikimai ir gedimai bei materialinė žala.</p> <ul style="list-style-type: none"> • Atlikdami bet kokius darbus, naudokite tik gamintojo nurodytas nepažeistas originalias dalis, pagalbines medžiagas ir eksploatacines medžiagas. • Naudokite tik nepriekaištingos būklės konkrečiai paskirčiai numatytas medžiagas ir tinkamus įrankius. • Naudokite tik išvalytus vamzdžius, kurie nebūtų užteršti ir aprūdiję. • Naudokite tik elektrinius komponentus ir medžiagas, kurios atitinka regione taikomus teisinius reikalavimus ir nuostatas (standartus, rekomendacijas ir kt.) dėl elektros saugos. |
| ĮSPĖJIMAS | Nepakankama kvalifikacija! |
|  | <p>Dėl nepakankamos su gaminiu ir priedais dirbančio personalo kvalifikacijos gali įvykti nelaimingas atsitikimas, galimi sužalojimai ir materialinė žala, taip pat gali sutrikti gaminio ar priedų veikimas.</p> <ul style="list-style-type: none"> • Visus su gaminiu ir priedais susijusius darbus gali atlikti tik kvalifikuotas personalas, turintis teisę atlikti techninės priežiūros darbus. |

| ĮSPĖJIMAS | Drėgmės ar pašalinių daiktų patekimo pavojus! |
|---|--|
|  | <p>Šalinant komponentus arba atidarant gaminį, į atvirą gaminį gali patekti vandens ar svetimkūnių. Į gaminį patekus vandens ar svetimkūnių gali įvykti nelaimingas atsitikimas, galima žala asmenims ir turtui, taip pat gali sutrikti gaminio veikimas.</p> <ul style="list-style-type: none"> • Saugokite gaminį nuo vandens pusrų ir drėgmės. • Gaminį atidarykite ar komponentus šalinkite tik sausoje vietoje. • Į gaminio angas nekiškite jokių pašalinių daiktų. • Visus kontaktinius paviršius ir angas saugokite nuo nešvarumų ir drėgmės. |



10.2 Priežiūros planas

| Techninė priežiūros darbai | Intervalas |
|----------------------------|---|
| Service-Unit keitimas | Po 2 x 8760 darbo valandų arba 1 milijono persijungimo ciklų; ne rečiau nei kas 2 metus |
| Valymas | Kasmet |
| Veikimo patikra | Kas mėnesį |
| Apžiūra | Kas savaitę |
| Sandarumo patikra | Baigiant bet kokius gaminio montavimo, techninės priežiūros bei priežiūros darbus |

* kai 7 bar (virš atmosferos slėgio) 101,5 psi(g) ir kondensatas neutralaus pH

10.3 Priežiūros darbai

Norint atlikti techninės patikros darbus, turi būti laikomasi toliau nurodytų sąlygų ir užbaigti parengiamieji veiksmai.

| Sąlygos | | |
|--|--|--|
| Įrankiai | Medžiaga | Apsaugos priemonės |
| <ul style="list-style-type: none"> • Atsuktuvus varžtams su išilgine išdroža, 2,5 mm (0,09 in) dydžio • Veržliaraktis arba reguliuojamas veržliaraktis | <ul style="list-style-type: none"> • Sandarinamosios medžiagos • Tepalas žiediniams tarpikliams sutepti • Švelnus valiklis • Medvilninė šluostė arba vienkartinė šluostė | <p>Visada dėvėkite:</p> <div style="display: flex; justify-content: space-around; align-items: center;">    </div> |

10.3.1 Service-Unit keitimas

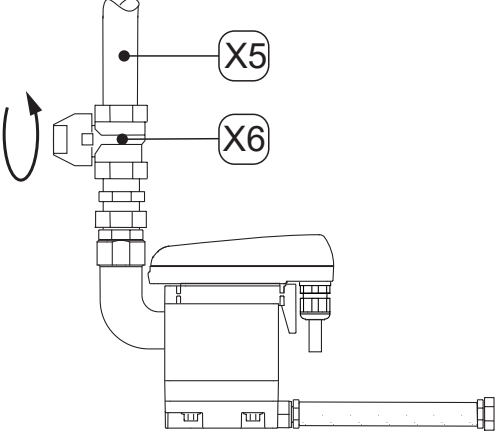
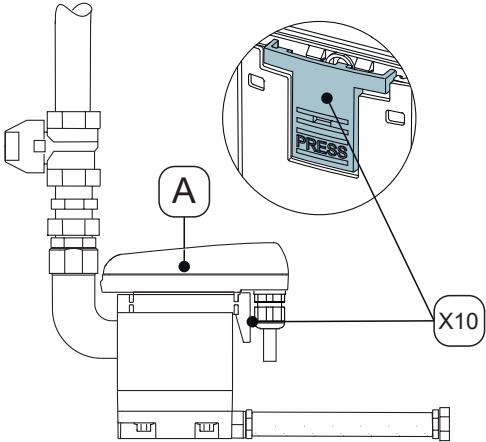
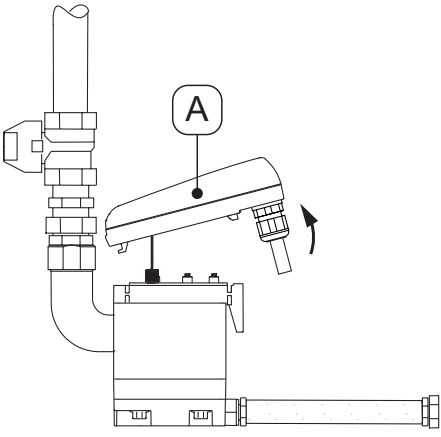
| Keitimo darbai | |
|---|---|
| Paveikslėlis | Aprašymas / paaiškinimas |
|  | <p>1. Nutraukite kondensato įleidimą per kondensato įleidimo liniją [X5] (pvz., užverkite rekomenduojamą uždaramąjį čiaupą [X6]).</p> |
|  | <p>2. Paspauskite fiksiatorių [X10], kad atlaisvintumėte valdymo bloką [A].</p> |
|  | <p>3. Nuimkite valdymo bloką [A].</p> |

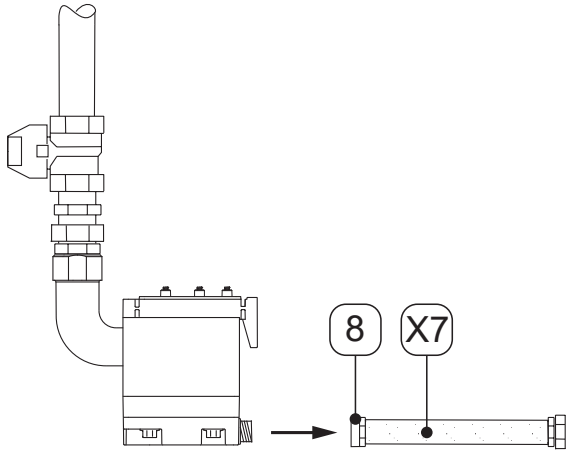
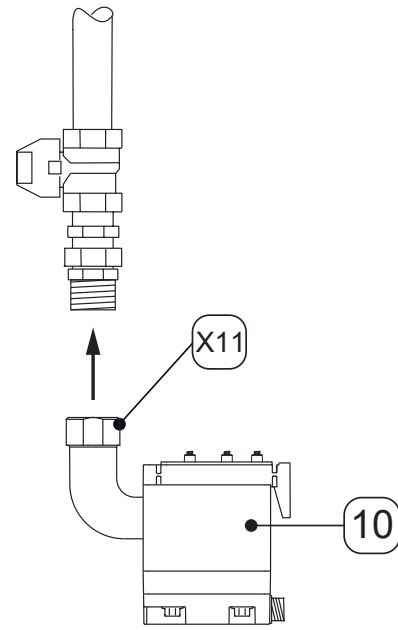
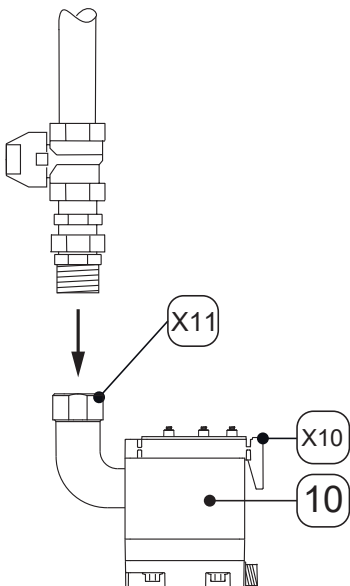
| Keitimo darbai | |
|---|--|
| Paveikslėlis | Aprašymas / paaiškinimas |
|  | <p>4. Atjunkite žarnos jungtį [8] su žarna [X7].</p> |
|  | <p>5. Atsukite gaubiamąją veržlę [X11], kad numontuotumėte priežiūros bloką Service-Unit [10] nuo kondensato įleidimo linijos vamzdžių.</p> <p>6. Tinkamai sutvarkykite seno Service-Unit atliekas (žr. „14. Atliekų tvarkymas“ 48 psl.).</p> |
|  | <p>7. Patikrinkite, ar naujas Service-Unit [10] tinka valdymo blokui [A]:</p> <ul style="list-style-type: none"> → Ar sutampa tipo pavadinimas? → Ar fiksatoriaus [X10] spalva sutampa su valdymo bloko spalva? <p>8. Prie naujo Service-Unit [10] prijunkite kondensato įleidimo linijos vamzdžius.</p> <p>9. Tvirtai priveržkite gaubiamąją veržlę [X11].</p> |

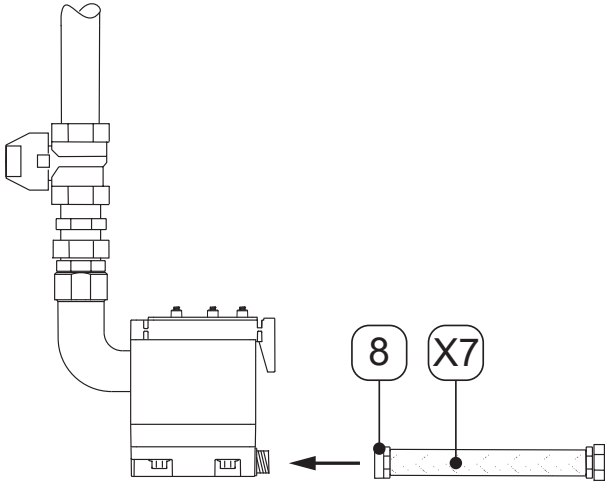
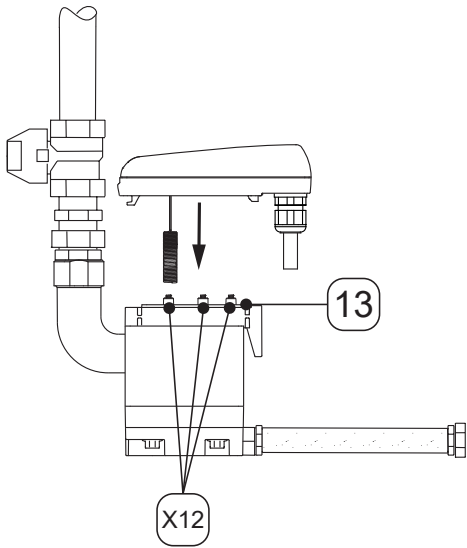
| Keitimo darbai | |
|--|--|
| Paveikslėlis | Aprašymas / paaškinimas |
|  | <p>10. Primontuokite žarnos jungtį [8] su žarna [X7].</p> |
|  | <p>11. Patikrinkite, ar sandarinamasis kilimėlis [13] su kontaktinėmis spyruoklėmis [X12] yra švarus bei sausas ir ant jo nėra pašalinių daiktų.</p> <p>12. Valdymo bloko [A] jutiklį įstatykite į jutiklio vamzdžio angą.</p> |

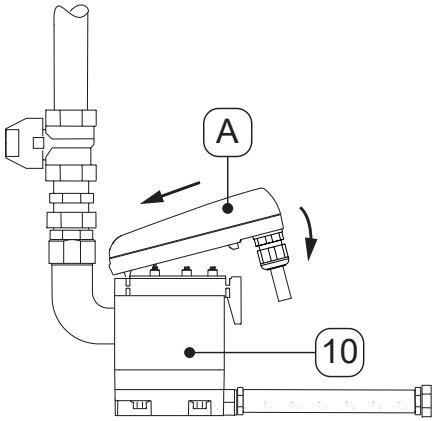
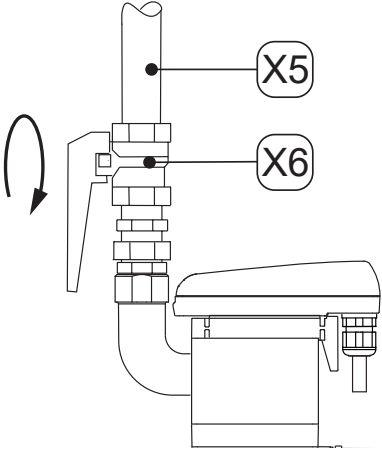
| Keitimo darbai | |
|--|--|
| Paveikslėlis | Aprašymas / paaiškinimas |
|  | <p>13. Įstatykite valdymo bloko [A] fiksatorių.</p> <p>14. Valdymo bloką [A] paspauskite link Service-Unit [10] ir užfiksuokite.</p> |
|  | <p>15. Patikrinkite visų srieginių jungčių sandarumą.</p> <p>16. Atsargiai paleiskite kondensato įleidimą per kondensato įleidimo liniją [X5] (pvz., atverkite rekomenduojamą uždaromąjį čiaupą [X6]).</p> |

10.3.2 Apžiūra

Apžiūrėkite visus gaminio komponentus, ar ant jų nėra mechaninių pažeidimų ir korozijos požymių. Pažeistus komponentus nedelsdami pakeiskite.

10.3.3 Sandarumo patikra

Sandarumo patikra yra vienas iš neardomojo tikrinimo metodų ir yra skirta sandarumui vakuuminėse sistemose ir viršslėgio sistemose patikrinti. Sandarumo patikra gali būti atliekama įvairiais būdais. Gamintojas nepateikia jokių rekomendacijų, kokį tikrinimo metodą reikėtų pasirinkti. Pasirinkti ir nustatyti tikrinimo metodą turi slėginės sistemos eksploatuotojas ir tas metodas turi būti taikomas pagal galiojančius standartus ir teisės aktus (pvz., DIN EN 1779).

10.3.4 Valymas

| | |
|---|---|
| ATSARGIAI | Netinkamas valymas ir netinkamų valymo terpių naudojimas! |
|  | <p>Įrenginį netinkamai valant ir naudojant netinkamas valymo priemones galimi nesunkūs sužalojimai, žala sveikatai ir materialinė žala.</p> <ul style="list-style-type: none"> • Niekada nevalykite šlapiuoju būdu. • Nenaudokite abrazyvinių ar ėsdinančių valymo priemonių ar tirpiklių, kurie gali pažeisti išorinę dangą (pvz., etiketes, duomenų plokštelę, antikorozinės medžiagos sluoksnį ir pan.). • Nevalykite smailiais ar kietais daiktais. • Įrenginį iš išorės valykite antistatine, drėgna šluoste. • Neįskaitomus gaminio ženklus (piktogramas, etiketes) nedelsdami pakeiskite. |

| | |
|---|---|
| PASTABA | Vietiniai higienos reikalavimai! |
|  | Be pateiktų valymo nurodymų, taip pat turi būti laikomasi regione galiojančių higienos reikalavimų. |

Parengiamieji veiksmai

| | |
|----|--|
| 1. | Eksplotavimo nutraukimo veiksmai baigti. |
|----|--|

Valymo darbai

| | |
|----|--|
| 1. | Ant medvilninės šluostės arba vienkartinės šluostės užpurškite švelnios valymo priemonės, kad šluostė taptų drėgna (tačiau ne šlapia). |
| 2. | Gaminio paviršius nuvalykite drėgna šluoste. |
| 3. | Paleiskite gaminį. |

11. Reikmenys, priedai ir atsarginės dalys

11.1 Užsakymo informacija

Pateikiant užklausą ar užsakymą gamintojo aptarnavimo padaliniai reikalinga ši informacija:

- serijos numeris (žr. duomenų plokštelę);
- priedo arba atsarginės dalies medžiagos numeris ir pavadinimas;
- pageidaujamas užsakomo priedo arba atsarginės dalies vienetų skaičius.

Atsakingo gamintojo aptarnavimo padalinio kontaktiniai duomenys nurodyti skyriuje „1.1 Kontaktai“ 4 psl..

11.2 Priedai

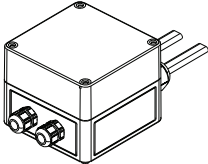
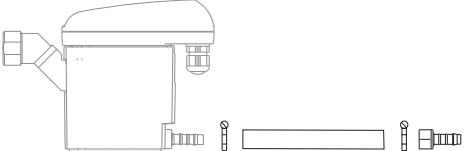

| Paveikslėlis | Aprašymas / paaiškinimas | Medž. Nr. |
|---|---|-----------|
|  | Papildomas vamzdinis šildytuvas, 230 VAC | 4041657 |
|  | Išleidimo elementų komplektas | 2000045 |

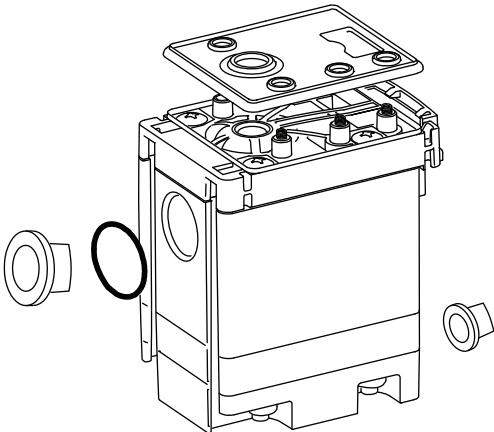
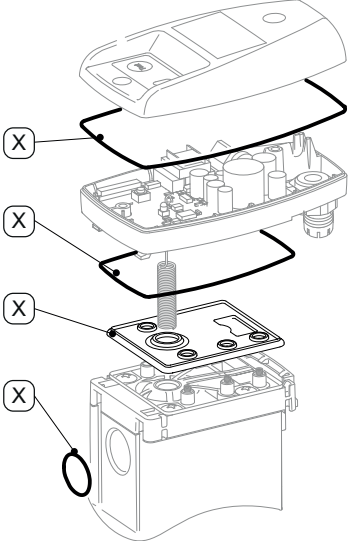
11.3 Atsarginės dalys

| Paveikslėlis | Aprašymas / paaiškinimas | Medž. Nr. |
|--|--|----------------|
|  | <p>Service-Unit BEKOMAT® 31U F</p> | <p>4023608</p> |
|  | <p>Sandariklių komplektas (sudaro pažymėtos konstrukcinės dalys [X])</p> | <p>4024386</p> |

12. Eksploatavimo nutraukimas

12.1 Įspėjimai

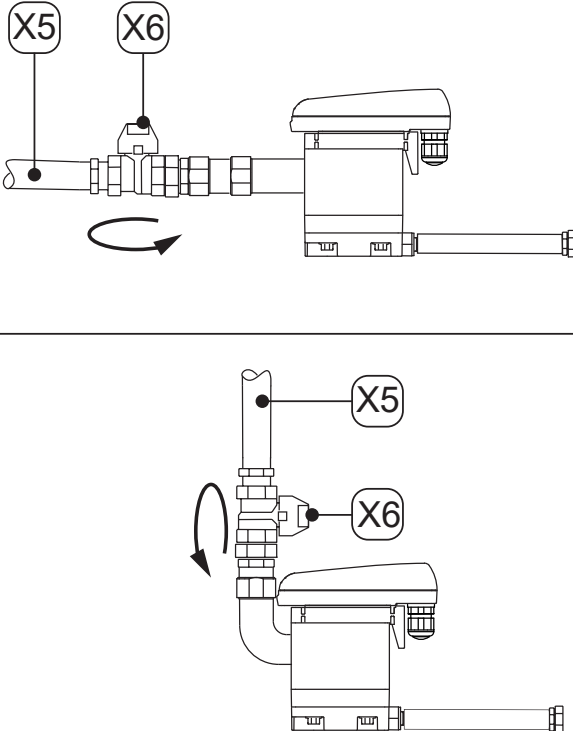

| | |
|--|--|
| PAVOJUS | Slėgio susidarymas sistemoje! |
|  | Dėl sąlyčio su netikėtai arba staigiai išstekančiais skysčiais arba išsviedžiamų įrenginio dalių kyla sunkių arba mirtinų sužalojimų pavojus. |
| | <ul style="list-style-type: none"> • Prieš pradėdami darbus, aplink darbo zoną įrenkite apsauginę zoną. • Prieš pradėdami darbus, pašalinkite orą iš slėginės sistemos ir imkitės priemonių netyčiam sistemos slėgio padidėjimui išvengti. |
| PAVOJUS | Elektrinė įtampa! |
|  | Dėl sąlyčio su elektrinės įtampos veikiamomis konstrukcinėmis dalimis kyla labai sunkių arba mirtinų sužalojimų pavojus, taip pat galimi veikimo sutrikimai ir gedimai arba materialinė žala. |
| | <ul style="list-style-type: none"> • Prieš pradėdami darbus, aplink darbo zoną įrenkite apsauginę zoną. • Prieš pradėdami darbus, atjunkite gaminį ir priedus nuo elektros šaltinio bei apsaugokite nuo įjungimo. |
| ĮSPĖJIMAS | Nepakankama kvalifikacija! |
|  | Dėl nepakankamos su gaminiu ir priedais dirbančio personalo kvalifikacijos gali įvykti nelaimingas atsitikimas, galimi sužalojimai ir materialinė žala, taip pat gali sutrikti gaminio ar priedų veikimas. |
| | <ul style="list-style-type: none"> • Visus su gaminiu ir priedais susijusius darbus gali atlikti tik kvalifikuotas personalas, turintis teisę atlikti techninės priežiūros darbus. |

12.2 Eksploatavimo nutraukimo darbai

| Paveikslėlis | Aprašymas / paaiškinimas |
|---|---|
|  <p>The diagram illustrates the process of disconnecting the condensate drain line. The upper illustration shows a side profile of the unit with a horizontal drain pipe labeled X5 and a cap labeled X6. A curved arrow indicates the cap should be rotated. The lower illustration shows a top-down view of the cap X6 being rotated to the right, away from the drain line X5.</p> | <p>1. Nutraukite kondensato įleidimą per kondensato įleidimo liniją [X5] (pvz., užverkite rekomenduojamą uždaramąjį čiaupą [X6]).</p> |

13. Išmontavimas

13.1 Įspėjimai

| | |
|--|--|
| PAVOJUS | Slėgio susidarymas sistemoje! |
|  | <p>Dėl sąlyčio su netikėtai arba staigiai išstekančiais skysčiais arba išsviedžiamų įrenginio dalių kyla sunkių arba mirtinų sužalojimų pavojus.</p> <ul style="list-style-type: none"> • Prieš pradėdami darbus, aplink darbo zoną įrenkite apsauginę zoną. • Prieš pradėdami darbus, pašalinkite orą iš slėginės sistemos ir imkitės priemonių netyčiniam sistemos slėgio padidėjimui išvengti. |
| PAVOJUS | Elektrinė įtampa! |
|  | <p>Dėl sąlyčio su elektrinės įtampos veikiamomis konstrukcinėmis dalimis kyla labai sunkių arba mirtinų sužalojimų pavojus, taip pat galimi veikimo sutrikimai ir gedimai arba materialinė žala.</p> <ul style="list-style-type: none"> • Prieš pradėdami darbus, aplink darbo zoną įrenkite apsauginę zoną. • Prieš pradėdami darbus, atjunkite gaminį ir priedus nuo elektros šaltinio bei apsaugokite nuo įjungimo. |
| ĮSPĖJIMAS | Nepakankama kvalifikacija! |
|  | <p>Dėl nepakankamos su gaminiu ir priedais dirbančio personalo kvalifikacijos gali įvykti nelaimingas atsitikimas, galimi sužalojimai ir materialinė žala, taip pat gali sutrikti gaminio ar priedų veikimas.</p> <ul style="list-style-type: none"> • Visus su gaminiu ir priedais susijusius darbus gali atlikti tik kvalifikuotas personalas, turintis teisę atlikti techninės priežiūros darbus. |

13.2 Išmontavimo darbai

Norint atlikti išmontavimo darbus, turi būti laikomasi toliau nurodytų sąlygų ir užbaigti parengiamieji veiksmai.

| Sąlygos | | |
|--|--|--|
| Įrankiai | Medžiaga | Apsaugos priemonės |
| <ul style="list-style-type: none"> • Veržliaraktis arba reguliuojamas veržliaraktis | <ul style="list-style-type: none"> • Nereikalingos jokios medžiagos | <p>Visada dėvėkite:</p>  |
| Parengiamieji veiksmai | | |
| 1. | Eksplotavimo nutraukimo veiksmai baigti. | |
| 2. | Perjunkite slėginę sistemą arba atitinkamą sistemos dalį į beslėgę būseną ir užtikrinkite, kad slėgis joje netikėtai nesusidarytų. | |

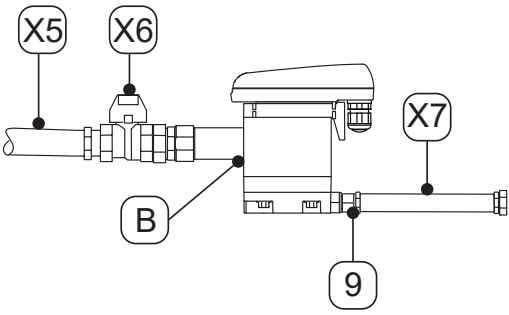
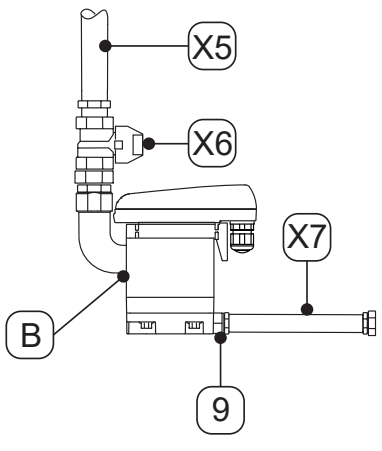
| Išmontavimo darbai | |
|--|---|
| Paveikslėlis | Aprašymas / paaiškinimas |
|  | <ol style="list-style-type: none">1. Žarną [X7] atjunkite nuo žarnos jungties [9] ir numontuokite.2. Atjunkite ir numontuokite kondensato įleidimo liniją [X5] ir rekomenduojamą uždromąjį čiaupą [X6] nuo kondensato įleidimo mazgo [B].3. Išmontuokite visas elektros jungtis. |
|  | |

14. Atliekų tvarkymas

Nebetinkamų naudoti gaminio ir priedų atliekos turi būti perduotos tinkamai sutvarkyti, pavyzdžiui, specializuotai įmonei. Didžioji dalis medžiagų, pvz., stiklas, plastikas ir kai kurie cheminiai junginiai, yra tinkamos antriniam perdirbamui ir gali būti naudojamos pakartotinai.

14.1 Įspėjimai

| PASTABA | Netinkamas šalinimas! |
|---|--|
|  | <p>Netinkamai tvarkant konstrukcinių dalių, komponentų, eksploatacinių ir pagalbinių medžiagų bei valymo priemonių atliekas, gali būti padaryta žalos aplinkai.</p> <ul style="list-style-type: none"> • Visų konstrukcinių dalių, komponentų, eksploatacinių ir pagalbinių medžiagų bei valymo priemonių atliekas tvarkykite tinkamai, laikydamiesi galiojančių vietinių teisės aktų reikalavimų ir taisyklių. • Elektros ir elektroninių komponentų atliekas perduokite sutvarkyti specializuotai atliekų tvarkymo įmonei arba grąžinkite gamintojui. • Kilus neaiškumų, kreipkitės į vietinę atliekų tvarkymo įmonę. |

| INFORMACIJA | Elektros ir elektroninės įrangos atliekų tvarkymas |
|---|---|
|  | <p>Elektros ir elektroninės įrangos (EEI) sudėtyje yra medžiagų, sudedamųjų dalių ir komponentų, kurie gali būti pavojingi ir kenksmingi žmonių sveikatai ir aplinkai, jei elektros ir elektroninės įrangos atliekos (EEIA) tvarkomos netinkamai.</p> <p>Elektros ir elektroninė įranga pažymėta perbrauktos šiukšlių dėžės ženklu. Perbraukta šiukšlių dėžė simbolizuoja, kad elektros ir elektroninė įranga turi būti surenkama atskirai ir negali būti išmetama kartu su nerūšiuojamomis buitinėmis atliekomis.</p> <p>Dėl išsamesnės informacijos apie vietoje taikomus elektros ir elektroninės įrangos perdirbimo teisės aktus bei taisykles kreipkitės į regiono atliekų tvarkymo įmonę ar atsakingą savivaldos tarnybą.</p> |

14.2 Eksploatacinių ir pagalbinių medžiagų atliekų tvarkymas

| Eksploatacinė / pagalbini medžiaga | ES atliekų sąrašo kodai |
|--|-------------------------|
| Absorbentai, filtrų medžiagos, pašluostės, apsauginiai drabužiai, užteršti alyvomis ir kitomis pavojingosiomis medžiagomis | 15 02 02 |
| Absorbentai, filtrų medžiagos, pašluostės ir apsauginiai drabužiai, nenurodyti 15 02 02 pozicijoje | 15 02 03 |
| Pakuotės – popierius ir kartonas | 15 01 01 |
| Pakuotės – plastikai | 15 01 02 |
| Naudotos alyvos – mineralinės | 13 02 05 |
| Naudotos alyvos – sintetinės | 13 02 06 |

14.3 Komponentų atliekų tvarkymas

Prieš tvarkant atliekas turi būti įvykdytos toliau nurodytos sąlygos.

| Sąlygos | |
|---------|---|
| 1. | Gaminys ir priedai baigti eksploatuoti ir yra išmontuoti. |
| 2. | Gaminys ir priedai išvalyti ir iš jų pašalinti medžiagų likučiai. |





| Komponentai | ES atliekų sąrašo kodai |
|--|-------------------------|
| Elektros ir elektroninė įranga, nenurodyta 20 01 21, 20 01 23 ir 20 01 35 pozicijose | 20 01 36 |
| Plastikai | 20 01 39 |
| Metalai | 20 01 40 |

15. Trikčių šalinimas

| Triktis | Galimos priežastys | Trikčių šalinimas |
|---|--|--|
| <p>Visiškai neveikia</p> | <ul style="list-style-type: none"> • Maitinimo įtampos tiekimo triktis • Jutiklių plokštės gedimas • Išorinio valdiklio gedimas | <ul style="list-style-type: none"> • Patikrinkite, kokia darbinė įtampa nurodyta duomenų plokštelėje, ir patikrinkite ją • Patikrinkite, ar jutiklių plokštės gnybtuose yra įtampa • Patikrinkite jutiklių plokštės prijungimo gnybto kištukinę jungtį • Pakeiskite Service-Unit |
| <p>Įėjimo signalo „Drn“ vertė „low“, tačiau kondensatas neišleidžiamas</p> | <ul style="list-style-type: none"> • Užblokuota arba užsikūšusi įleidimo ir / arba išleidimo linija • Nusidėvėjimas • Jutiklių plokštės gedimas • Service-Unit gedimas • Slėgis mažesnis už minimalų leidžiamą • Viršytas maksimalus leidžiamas slėgis | <ul style="list-style-type: none"> • Patikrinkite įleidimo liniją ir išleidimo linijas • Patikrinkite jutiklių plokštės prijungimo gnybto kištukinę jungtį • Pakeiskite Service-Unit • Patikrinkite darbinį slėgį |
| <p>Nėra jutiklio signalo „Sen“ (tranzistorius perjungtas, GND potencialas), kai jutiklis uždengtas</p> | <ul style="list-style-type: none"> • Nepakankamas įleidimo linijos nuolydis • Per mažas skerspjuvis • Per daug kondensato (išsiveržimas) • Jutiklių plokštės gedimas | <ul style="list-style-type: none"> • Įleidimo liniją nutieskite >3 % nuotakumu. • Sumontuokite oro kompensavimo liniją • Patikrinkite, ar pasiekiamas būtinas minimalus slėgis (žr. „4. Techniniai duomenys“ 19 psl.). • Pakeiskite Service-Unit • Pakeiskite Service-Unit |
| <p>Jutiklio signalas „Sen“ (tranzistorius atviras), kad įrenginys tuščias</p> | <ul style="list-style-type: none"> • Užsiteršęs jutiklis • Nutrūkęs jutiklio laidas • Jutiklių plokštės gedimas | <ul style="list-style-type: none"> • Gaminį atjunkite nuo darbinės įtampos šaltinio ir po > 5 sekundžių vėl prijunkite • Patikrinkite, ar jutiklių plokštė nepažeista • Pakeiskite Service-Unit |
| <p>BEKOMAT® išleidžia kondensatą nenutrūkstamai.</p> | <ul style="list-style-type: none"> • Sugedęs arba užsiteršęs Service-Unit | <ul style="list-style-type: none"> • Pakeiskite Service-Unit |

16. Priedai

16.1 Sertifikatai ir atitikties deklaracijos

| Simbolis | Aprašymas / paaiškinimas |
|---|--|
|  | <p>CE ženklas</p> <p>CE ženklu žymimas gaminys, kuris atitinka visus jam taikomų ES direktyvų reikalavimus ir kurį gaminant buvo laikomasi esminių sveikatos ir saugos reikalavimų. Gaminys gali būti parduodamas Europos Sąjungos rinkoje.</p> |
|  | <p>FCC ženklas</p> <p>FCC ženklu žymimas gaminys, kuris atitinka visus jam taikomus Federalinės komunikacijų komisijos (FCC) reikalavimus ir kurį gaminant buvo laikomasi esminių sveikatos ir saugos reikalavimų. Gaminys gali būti parduodamas JAV rinkoje.</p> |
|  | <p>„cTÜVus“ ženklas</p> <p>„cTÜVus“ ženklu žymimas gaminys, kuris atitinka techninės priežiūros tarnybos „TÜV Rheinland“ reikalavimus dėl Kanados ir Jungtinių Amerikos Valstijų rinkų ir kurį gaminant buvo laikomasi esminių sveikatos ir saugos reikalavimų. Gaminys gali būti parduodamas Kanados ir JAV rinkose.</p> |
|  | <p>EAC ženklas</p> <p>EAC ženklu žymimas gaminys, kuris atitinka visus jam taikomų Eurazijos direktyvų reikalavimus ir kurį gaminant buvo laikomasi esminių sveikatos ir saugos reikalavimų. Gaminys gali būti parduodamas Eurazijos rinkoje.</p> |
|  | <p>EEJA ženklas</p> <p>Perbrauktos šiukšlių dėžės ženklu žymimas elektrinis ar elektroninis gaminys, kuris, pasibaigus jo naudojimo trukmei, negali būti išmetamas su buitinėmis atliekomis. Tokį gaminį galima nemokamai atiduoti elektroninės įrangos atliekų surinkimo vietose arba prireikus kitose pakartotinai panaudojamų gaminių priėmimo vietose. Jų adresus galite sužinoti savivaldos administracijos skyriuose.</p> |

16.2 Atitikties deklaracija

BEKO TECHNOLOGIES GMBH
Im Taubental 7
41468 Neuss

GERMANY

Tel: +49 2131 988-0
www.beko-technologies.com



EU-Konformitätserklärung

Wir erklären hiermit, dass das nachfolgend bezeichnete Produkt den Anforderungen der einschlägigen Richtlinien und technischen Normen entspricht. Diese Erklärung bezieht sich nur auf das Produkt in dem Zustand, in dem das Produkt von uns in Verkehr gebracht wurde. Nicht vom Hersteller angebrachte Teile und/oder nachträglich vorgenommene Eingriffe bleiben unberücksichtigt.

| | |
|-----------------------------------|---|
| Produktbezeichnung: | Kondensatableiter |
| Modelle: | BEKOMAT® 31UIF, 32UIF, 32UVIF, 33UIF |
| Spannungsvarianten: | 24 VDC \pm 10 % |
| Max. Betriebsdruck: | 16 bar(ü) |
| Produktbeschreibung und Funktion: | Kondensatableiter zur elektronisch niveaugeregelten Ableitung von Kondensat im Kältetrockner. |

EMV-Richtlinie 2014/30/EU

Angewandte harmonisierte Normen: EN 61326-1:2013

ROHS II-Richtlinie 2011/65/EU

Die Vorschriften der Richtlinie 2011/65/EU zur Beschränkung der Verwendung bestimmter gefährlicher Stoffe in Elektro- und Elektronikgeräten werden erfüllt.

Der Hersteller trägt die alleinige Verantwortung für die Ausstellung dieser Konformitätserklärung.

Unterzeichnet für und im Namen von:

Neuss, 21.02.2022

BEKO TECHNOLOGIES GMBH

i.V. Christian Riedel
Leiter Qualitätsmanagement International

BEKO TECHNOLOGIES GMBH
Im Taubental 7
41468 Neuss

VOKIETIJA

Tel. +49 2131 988-0
www.beko-technologies.com



ES atitikties deklaracija

Šiuo dokumentu patvirtiname, kad toliau aprašytas produktas atitinka taikomas direktyvas ir techninius standartus. Ši deklaracija galioja tik tokios būklės produktui, kokios ji pateikėme į rinką. Neatsižvelgiama į ne gamintojo pateiktas detales ir / arba vėliau atliktus pakeitimus.

| | |
|----------------------------------|--|
| Produkto aprašymas: | Kondensato atskirtuvas |
| Modeliai: | BEKOMAT® 31UIF, 32UIF, 32UVIF, 33UIF |
| Galimi įtampos variantai: | 24 VDC ±10 % |
| Maks. darbinis slėgis: | 16 bar (virš atmosferos slėgio) |
| Produkto aprašymas ir funkcijos: | Kondensato atskirtuvas skirtas elektroniniam kondensato atskyrimo lygio reguliavimui šalčio džiovintuve. |

Elektromagnetinio suderinamumo direktyva 2014/30/ES

Taikomi darnieji standartai: EN 61326-1:2013

ROHS (tam tikrų pavojingų medžiagų naudojimo elektros ir elektroninėje įrangoje apribojimo) II direktyva 2011/65/ES

Direktyvos 2011/65/ES reikalavimų dėl tam tikrų pavojingų medžiagų naudojimo elektros ir elektroninėje įrangoje apribojimo yra laikomasi.

Tik gamintojas atsako už šios atitikties deklaracijos išdavimą.

Pasirašyta:

Neuss, 2022-02-21

BEKO TECHNOLOGIES GMBH

i.V. Christian Riedel
Tarptautinės kokybės vadybos vadovas

17. Pastabos

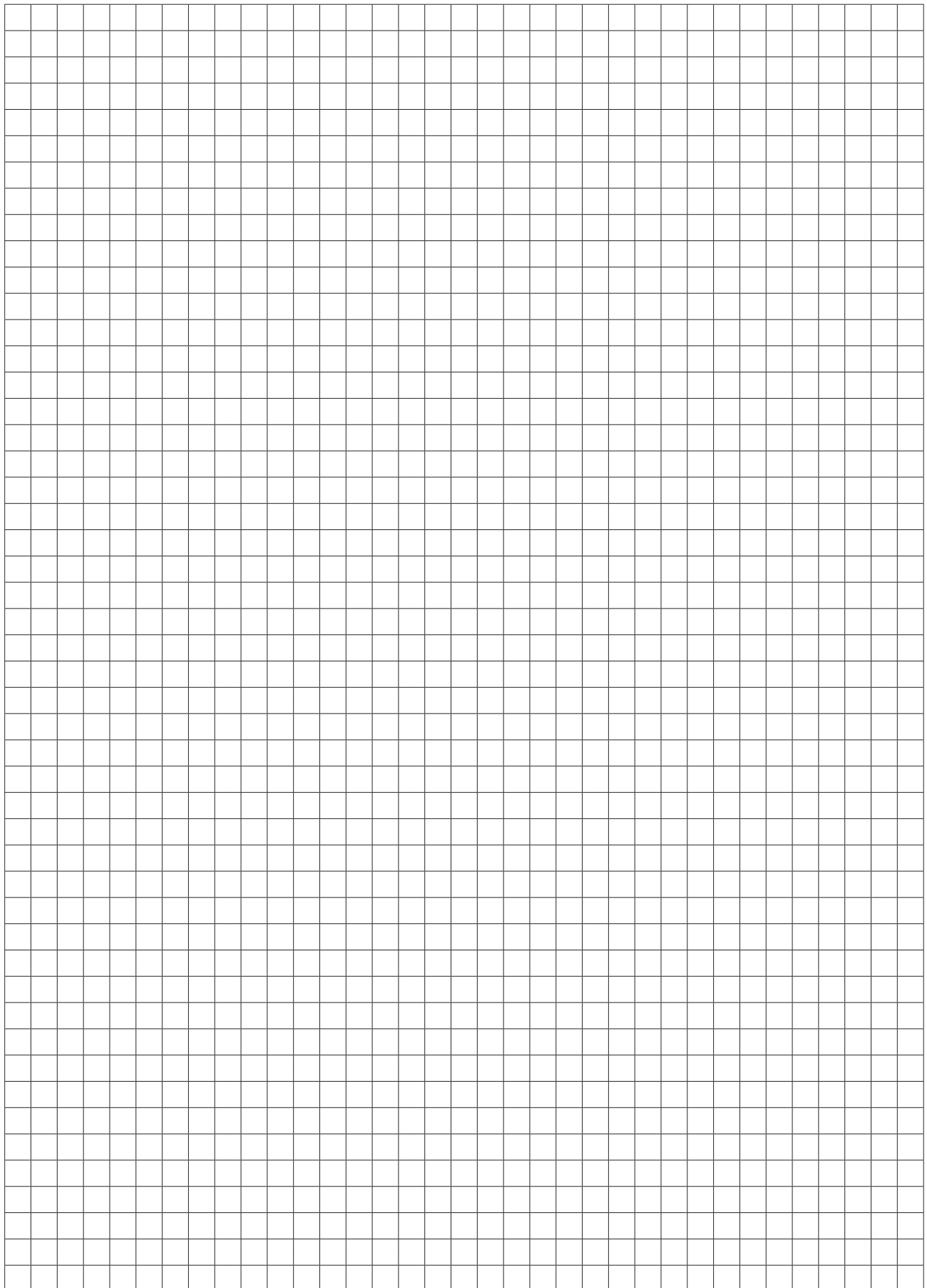

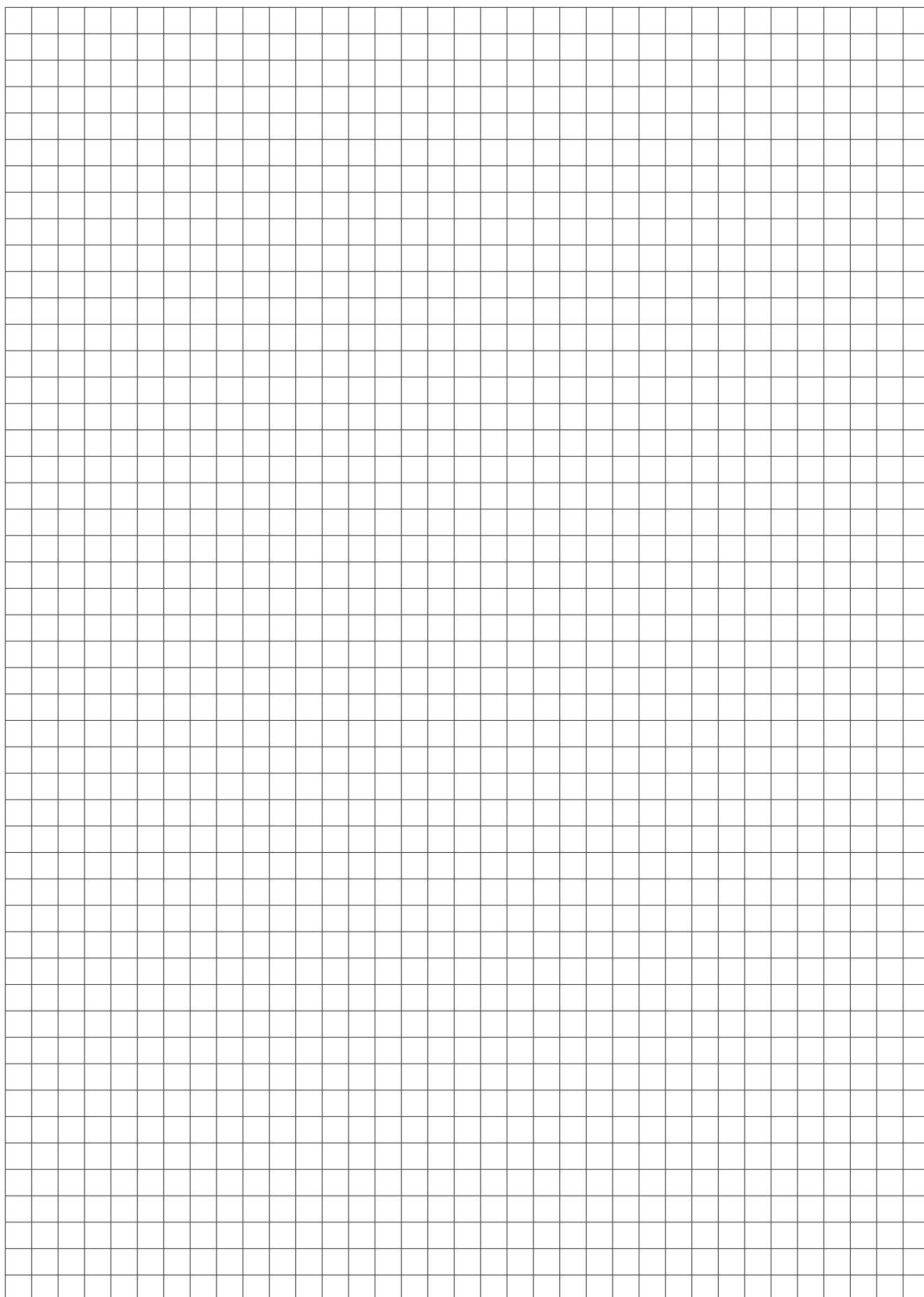

BEKO TECHNOLOGIES GmbH

Im Taubental 7
D - 41468 Neuss
Tel. +49 2131 988 0
Fax +49 2131 988 900
info@beko-technologies.com
service-eu@beko-technologies.com

DE**BEKO TECHNOLOGIES LTD.**

Unit 11-12 Moons Park
Burnt Meadow Road
North Moons Moat
Redditch, Worcs, B98 9PA
Tel. +44 1527 575 778
info@beko-technologies.co.uk

GB**BEKO TECHNOLOGIES S.à.r.l.**

Zone Industrielle
1 Rue des Frères Rémy
F - 57200 Sarreguemines
Tél. +33 387 283 800
info@beko-technologies.fr
service@beko-technologies.fr

FR**BEKO TECHNOLOGIES B.V.**

Veenen 12
NL - 4703 RB Roosendaal
Tel. +31 165 320 300
benelux@beko-technologies.com
service-bnl@beko-technologies.com

NL**BEKO TECHNOLOGIES
(Shanghai) Co. Ltd.**

Rm.715 Building C, VANTONE Center
No.333 Suhong Rd.Minhang District
201106 Shanghai
Tel. +86 (21) 50815885
info.cn@beko-technologies.cn
service1@beko.cn

CN**BEKO TECHNOLOGIES s.r.o.**

Na Pankraci 58
CZ - 140 00 Praha 4
Tel. +420 24 14 14 717 /
+420 24 14 09 333
info@beko-technologies.cz

CZ**BEKO Tecnológica España S.L.**

Torruella i Urpina 37-42, nave 6
E - 08758 Cervelló
Tel. +34 93 632 76 68
Mobil +34 610 780 639
info.es@beko-technologies.es

ES**BEKO TECHNOLOGIES LIMITED**

Room 2608B, Skyline Tower,
No. 39 Wang Kwong Road
Kwoloon Bay Kwoloon, Hong Kong
Tel. +852 2321 0192
Raymond.Low@beko-technologies.com

HK**BEKO TECHNOLOGIES INDIA Pvt. Ltd.**

Plot No.43/1 CIEEP Gandhi Nagar
Balanagar Hyderabad
IN - 500 037
Tel. +91 40 23080275 /
+91 40 23081107
Madhusudan.Masur@bekoindia.com
service@bekoindia.com

IN**BEKO TECHNOLOGIES S.r.l**

Via Peano 86/88
I - 10040 Leini (TO)
Tel. +39 011 4500 576
Fax +39 0114 500 578
info.it@beko-technologies.com
service.it@beko-technologies.com

IT**BEKO TECHNOLOGIES K.K**

KEIHIN THINK Building 8 Floor
1-1 Minamiwatarida-machi
Kawasaki-ku, Kawasaki-shi
JP - 210-0855
Tel. +81 44 328 76 01
info@beko-technologies.jp

JP**BEKO TECHNOLOGIES Sp. z o.o.**

ul. Pańska 73
PL - 00-834 Warszawa
Tel. +48 22 314 75 40
info.pl@beko-technologies.pl

PL**BEKO TECHNOLOGIES S. de R.L. de C.**

BEKO Technologies, S de R.L. de C.V.
Blvd. Vito Alessio Robles 4602 Bodega 10
Zona Industrial
Saltillo, Coahuila, 25107
Mexico
Tel. +52(844) 218-1979
informacion@beko-technologies.com

MX**BEKO TECHNOLOGIES CORP.**

900 Great Southwest Pkwy SW
US - Atlanta, GA 30336
Tel. +1 404 924-6900
Fax +1 (404) 629-6666
beko@bekousa.com

US