

## 原版安装和操作指南

# BEKOMAT® 31U

› BM31U

## ■ 目录

1. 有关文档的提示 .....	5
1.1 联系方式 .....	5
1.2 安装和操作指南相关信息 .....	5
2. 安全 .....	6
2.1 使用 .....	6
2.1.1 按规定使用 .....	6
2.1.2 可预见的错误使用 .....	7
2.2 运营商责任 .....	7
2.3 目标人群和人员 .....	8
2.4 所使用符号的说明 .....	9
2.5 安全提示和警告提示 .....	10
2.5.1 基本安全提示 .....	10
2.5.2 安全运行 .....	10
2.5.3 加压流体猛烈逸出 .....	11
2.5.4 电压 .....	11
2.5.5 运输和存放 .....	12
2.5.6 安装 .....	12
2.5.7 检修 .....	13
2.5.8 处理有害物质 .....	13
2.5.9 在电气组件上作业 .....	14
2.5.10 使用备件、配件或材料 .....	14
2.6 警告提示 .....	14
3. 产品信息 .....	15
3.1 产品说明 .....	15
3.2 产品概览 .....	15
3.3 供货范围 .....	15
3.4 分解图 .....	16
3.5 功能说明 .....	17
3.6 铭牌 .....	18
4. 技术数据 .....	19
4.1 运行参数 .....	19
4.2 存放参数和运输参数 .....	20
4.3 材料 .....	20
4.4 螺栓拧紧扭矩 .....	20
4.5 尺寸 .....	21
4.6 安放尺寸 .....	22
4.7 端子图 .....	22
5. 运输和存放 .....	23
5.1 警告提示 .....	23
5.2 运输 .....	23
5.3 存放 .....	23

<b>6. 装配</b> .....	<b>24</b>
6.1 警告提示 .....	24
6.2 装配条件 .....	24
6.3 装配作业 .....	26
<b>7. 电气安装</b> .....	<b>28</b>
7.1 警告提示 .....	28
7.2 连接作业 .....	28
7.2.1 电源接口 .....	29
<b>8. 调试</b> .....	<b>31</b>
8.1 警告提示 .....	31
8.2 调试作业 .....	31
<b>9. 运行</b> .....	<b>32</b>
9.1 警告提示 .....	32
9.2 运行状态 .....	32
<b>10. 检修</b> .....	<b>34</b>
10.1 警告提示 .....	34
10.2 检修计划 .....	34
10.3 检修作业 .....	35
10.3.1 更换 Service-Unit.....	35
10.3.2 功能检查 .....	39
10.3.3 目视检查 .....	39
10.3.4 密封性检查 .....	39
10.3.5 清洁.....	40
10.4 警告提示 .....	40
<b>11. 耗材、配件和备件</b> .....	<b>41</b>
11.1 订购信息 .....	41
11.2 附件 .....	41
11.3 备件 .....	41
<b>12. 停止运行</b> .....	<b>42</b>
12.1 警告提示 .....	42
12.2 停止运行作业 .....	43
<b>13. 拆卸</b> .....	<b>44</b>
13.1 警告提示 .....	44
13.2 拆卸作业 .....	44
<b>14. 废弃处理</b> .....	<b>46</b>
14.1 警告提示 .....	46
14.2 废弃处理生产原料和辅助材料 .....	47
14.3 组件的报废处置 .....	47

15. 错误排除 ..... 48

16. 附录 ..... 49

    16.1 证书 ..... 49

17. 备注 ..... 50

# 1. 有关文档的提示

本文档介绍了使用和运行产品及配件所必需的所有步骤。

## 1.1 联系方式

制造商	服务和工具
BEKO TECHNOLOGIES GmbH  Im Taubental 7   41468 Neuss 电话 + 49 2131 988 - 1000 info@beko-technologies.com www.beko-technologies.com	BEKO TECHNOLOGIES GmbH  Im Taubental 7   41468 Neuss 电话 + 49 2131 988 - 1000 service-eu@beko-technologies.com www.beko-technologies.com

信息	特定国家制造商代表
	可在背面的地址列表中或通过制造商网站上的联系表格找到特定国家制造商代表的联系方式。

## 1.2 安装和操作指南相关信息

信息	版权保护
	本安装和操作指南中文字、插图、照片、图纸、示意图和其他图示形式的内容均受制造商版权保护。禁止分发和复制本文档、使用和传播其内容，除非经过明确许可。

发布日期	修订	版本	变更原因	变更范围
2022年8月1日	03	00	编辑修订	新编
2023年10月01日	04	00	编辑修订	“10. 检修”，页码 34
2024年2月1日	05	00	产品的技术改动	“4. 技术数据”，页码 19 “7. 电气安装”，页码 28

本安装和操作指南（下称指南）必须始终保管于产品附近，确保长期保持可读的状态。出售或转交产品时，必须同时将本指南转交。

提示	注意指南
	本指南含有关于产品安全运行的所有基本信息，并且必须在进行所有操作之前阅读。否则可能会给人员和材料带来威胁以及出现功能故障和运行故障。

## 2. 安全

### 2.1 使用

**BEKOMAT® 31U** 在下文中也称为产品或者 **BEKOMAT®**，它是一种电子液位控制式冷凝液排除器，用于排放施加有压力的系统中的冷凝液。**BEKOMAT®** 将带有工作压力的冷凝液排放掉，并且没有压缩空气损失。

#### 2.1.1 按规定使用

本指南所述用途之外的其他使用方式都被视为不符合规定，并且可能会危及人员和环境的安全。

按规定使用时要注意以下方面：

- 阅读并遵守说明书。
- 产品和配件仅在室内使用。
- 本产品和配件只能在技术数据规定的运行参数下使用。
- 产品和配件只能在技术数据一章中给出的运行参数和协定的交付条件中使用。
- 只允许在介质不含苛性、腐蚀性、侵蚀性、有毒、易燃、助燃或无机成分的情况下运行产品和配件。不确定的情况下要进行分析。
- 只能够在最多只会出现喷水的环境中使用该产品和配件。喷出的水必须不含腐蚀性的成分。
- 产品和配件只能在不含有毒和腐蚀作用化学品及气体的区域内使用。
- 产品和配件只能在根据“4. 技术数据”，页码 19 一章中给出的运行参数设计且带有相应接口、管径和安装空间的管道系统中使用。
- 产品和配件只能在有爆炸危险区域以外使用。
- 产品和配件只能在直接阳光照射和热源的作用区域之外和有冰冻危险的区域之外使用。
- 本产品和配件只能与说明书中所述和推荐的来自制造商的产品和组件搭配使用。
- 遵守规定的检修计划。

使用产品和配件之前，运营方要确保具备按规定使用的所有条件和前提。

产品和附件仅供商业或工业领域的固定式应用。所述的所有装配、安装、运行、检修、拆卸和废弃处理操作，只能由具备相应资质的专业人员进行。

## 2.1.2 可预见的错误使用

如果没有按照“按规定使用”章节中所述的方式使用本产品，则视为可预见的滥用。可预见的错误使用包括以一种制造商或供应商未计划、但可能由人类可预见行为产生的方式使用产品或配件。

可预见错误使用包括：

- 执行任何类型的修改，尤其是进行设计和过程技术层面的干涉。
- 停用或不用存在的或推荐的安全装置。
- 在二氧化碳作为运行介质的系统中使用本产品和附件。

此清单并非详尽无遗，因为无法事先预见所有可能的错误使用。如果运营商了解到这里未列出的产品和配件的错误使用情况，要立即通知制造商。

## 2.2 运营商责任

为了避免事故、故障和影响环境负责的运营商必须确保以下事项：

- 执行所有操作前检查本说明书是否是属于本产品。
- 按规定使用、维护和检修产品和配件。
- 只能在所推荐安全装置能正常发挥作用的情况下使用产品和配件。
- 只能由已执行资格的专业人员执行所有装配、安装和维护作业。
- 为操作人员提供所需的劳保用品，并且还必须使用这种劳保用品。
- 通过恰当的技术安全措施确保达到允许的运行参数。
- 让产品上的所有安全标牌和铭牌都处于可读状态。立即更换损坏的和不可读的标识。

## 2.3 目标人群和人员

本指南面向受委托在产品或配件上执行作业的人员。

信息	对人员的要求
	<ul style="list-style-type: none"> <li>• 仅允许达到法定年龄的人员对产品或附件进行操作。</li> <li>• 如果作业人员受到毒品、药品、酒精或其他会对意识造成影响的物质的影响，则不允许其对产品或配件执行操作。</li> </ul>

### 操作人员

操作人员是指因对说明书的了解以及受过有关产品及附件的培训指导而能够安全操作产品和附件的人。操作人员可自行识别可能的故障和危险情况，并采取相应的措施。

### 专业人员 - 运输和存放

运输和存放专业人员是指，由于自己接受过的培训、职业经验和资质而具备安全执行、指导所有与产品运输和存放相关操作、独立识别潜在危险情况并采取危险规避措施的能力的人员。

这些能力尤其包括与起重装置、叉车和起重工具和起重设备有关的经验，以及对本地运输及存放方面现行的法律、标准和准则的知识。

### 专业人员 - 压力仪和设备

压力仪和设备专业人员是指因其培训、职业经验和资质而具备安全执行、指导所有与带压流体和系统有关的操作，自行识别可能的危险情况并采取回避危险措施的能力的人员。

这些能力尤其包括处理测量技术、控制和调节技术的经验以及对当地带压系统有效法律、标准和准则的了解。

### 专业人员 - 电子技术

电子技术专业人员是指因其培训、职业经验和资质而具备安全执行、指导与电有关的操作，自行识别可能的危险情况并采取回避危险措施的能力的人员。

这些能力尤其包括与操作电气设备、测量技术、控制技术和调节技术装置有关的经验，以及对当地有关电子技术装置操作的现行法律、标准和准则的了解。

### 专业人员 - 维修

维修专业人员是指，具备上述所有专业人员定义的能力和资质的人员。维修专业人员必须证明其已接受过产品上所有作业的培训 and 授权。

## 2.4 所使用符号的说明

下面所使用的符号提示处理产品时与安全有关的重要信息，这些信息旨在保证安全、最佳地运行，务必加以注意。

符号	说明/解释
	常规警示符号（危险、警告、小心）
	警示施加了压力的系统
	警示电压
	阅读并遵守安装和操作指南
	一般指示标志
	使用安全鞋
	使用（耐割和耐液体）防护手套
	使用带侧面保护的护目镜（全封闭式眼镜）
	常规信息

## 2.5 安全提示和警告提示

通过本章可全面了解有关保护人员以及保证产品和附件无故障安全运行的所有重要安全事项。

下面的章节中列出了即使按规定使用仍可能因本产品和附件而出现的危险。为了将人员受伤和财产损失危险降至最低，避免危险情况发生，要遵守在这里列出的安全提示和本说明书其他章节内的警告提示。

在“警告提示”章节的开头分别列出了基本警告提示和专业人员所需的资质。

潜在的危险操作步骤或操作顺序前面就是特定操作的警告提示。

不遵守安全提示和警告提示还可能导致人员受伤、功能故障、运行故障和财产损失。

### 2.5.1 基本安全提示

- 在作业开始前，请遵守整个系统的技术文档和总操作说明书。
- 在作业开始前，在现场进行风险评估（最后一分钟风险评估）。
- 在进行各项作业时使用适当的个人劳保用品。
- 在执行所有安装作业、维护作业和维修作业时，在作业区域周围设安全区域。
- 使用现有的设备专用防护程序（例如锁定挂牌程序），以便安全关闭和隔离系统或系统段。

### 2.5.2 安全运行

以下行为可能导致人员死亡或重伤：

- 超出允许的极限值和运行参数调试和运行产品及配件
- 未经允许干涉和改动产品及配件

为了保证安全运行产品及配件，请注意以下事项：

- 遵守在铭牌和说明书中规定的极限值和运行参数。
- 检查是否因使用配件改变或限制允许的运行参数。
- 遵守安放条件和环境条件。
- 遵守维护间隔周期。

### 2.5.3 加压流体猛烈逸出

以下情形可能导致人员死亡或重伤：

- 接触快速或者猛烈逸出的流体
- 爆裂的设备部件
- 加压软管和管线发生鞭打运动

为确保安全处理加压系统，请注意以下事项：

- 在所有作业时注意以下安全规则：
  1. 关闭系统或系统段。
  2. 采取保护措施，防止系统或系统段重新开启。
  3. 为系统或所有系统段减压至环境压力。  
例如通过泄压阀缓慢且受控地排放压力
  4. 采取保护措施，防止系统或系统段重新加压。
- 检查系统或系统段的安全性、是否存在脏污以及可能的损坏。
- 加压之前，检查系统的所有连接是否密封，必要时补充拧紧。
- 仅向系统或系统段缓慢加压。
- 避免压力冲击和高压差。
- 通过使用减振器补偿管道网络中出现的振动。

### 2.5.4 电压

接触带电部件可能会导致人员死亡或重伤。

为确保安全处理带电部件，请注意以下事项：

- 只能在产品和配件完好的状态下与电源相连。
- 在安装时，遵守本地区适用的所有法律法规。
- 在供电设施中，应在产品附近容易访问的位置安装一个关断装置。  
→ 该关断装置应能切断所有带电导体。
- 只能在盖板完全闭合、电气罩封闭或开关柜关闭时运行本产品和配件。
- 在作业开始前，对产品进行：
  1. 关机  
→ 断开所有电极并完全断开产品
  2. 锁定防止重新开启
  3. 确认所有极性上的无电压状态  
→ 使用适当且经过许可的测量设备（例如两极电压测试仪）
  4. 接地并短路

## 2.5.5 运输和存放

错误运输或存放可能导致人员受伤或财产损失。

为确保安全运输及存放产品和配件，请注意以下事项：

- 使用包装材料进行任何作业时都必须使用个人劳保用品。
- 请小心地搬运包装、产品及附件。
- 根据包装上的标识运输和搬运产品及附件。
- 只能使用恰当和没有缺陷的运输工具、起重装置和吊索。
- 只能使用根据产品总重量设计的运输工具、起重装置和吊索。
- 遵守允许的运输和存放参数。
- 只能在阳光直射和热源作用区域以外存放产品及附件。

## 2.5.6 安装

产品及配件的装配或电气安装不当，可能导致人员受伤和财产损失以及影响运行。

为确保安全装配和电气安装，请注意以下事项：

- 装配产品、附件、所有使用的零件和材料时应避免机械应力。
- 检查全部插塞连接位置是否正确。
- 避免因相应的电缆布线和软管布线出现绊倒危险。
- 避免电缆受机械负荷。
- 固定所有软管时确保它们不会执行强烈运动。
- 牢固铺设进流管。

## 2.5.7 检修

不恰当执行检修作业和维修作业可能导致人员重伤或死亡。

为确保安全检修和维修，请注意以下事项：

- 在开始作业之前，为施加有压力的产品和配件排气，并锁定防止意外的加压。
- 在开始作业前，断开产品和配件的电源，并锁定防止意外重新接通。
- 只能使用针对相应用途经过批准的材料。
- 只能使用处于无缺陷状态的恰当工具。
- 仅使用没有脏污和腐蚀且经过清洁的管道和软管。
- 不能使用损坏外涂层（比如标识、铭牌、防腐剂等）的研磨性和侵蚀性清洁剂或溶剂。
- 切勿使用尖锐或过硬的物品清洁。
- 仅使用规定的材料和介质进行清洁。
- 遵守法律、地区和内部适用的卫生清洁规定。
- 在进行所有检修和维修作业时注意整洁和干净。防止污染物进入已打开的产品或配件。将拆下的组件和配件直接安放在安全的地点。
- 在检修作业和维修作业结束之后，从作业区域中移除所有使用过的工具、清洁介质和不再需要的零件。
- 只能在经过清洁、没有介质残留物情况下废弃处理产品和配件。
- 根据当地有效的法律要求和规定，专业地废弃处理所有部件、组件、生产原料、辅助材料和清洁介质。
- 由专业废弃处理企业对电气和电子组件进行废弃处理，或者回寄给制造商。

## 2.5.8 处理有害物质

在接触包含在冷凝液中的对健康和环境有害的物质时，会刺激和损害皮肤、眼睛和粘膜。另外被有害物质污染的冷凝液不得排入下水道、水体或土壤。

为确保安全处理被有害物质污染的冷凝水，请注意以下事项：

- 在处理冷凝液期间，使用恰当的劳保用品。
- 根据当地现行的法律要求和规定收集并废弃处理流出或洒出的冷凝水。

## 2.5.9 在电气组件上作业

静电放电 (ESD) 可能导致电气组件损坏，并可能导致功能故障、运行故障或材料损坏。

- 使用专业措施防止静电放电（例如接地，电位均衡，ESD 兼容的导电式工作地垫等）。

## 2.5.10 使用备件、配件或材料

因使用错误的备件、配件或材料以及辅助材料和运行材料，存在死亡或重伤危险。可能产生功能和运行故障以及材料损坏。

- 执行所有作业时，只能使用制造商提及的未损坏的原装零件、辅助材料和生产原料。
- 只能使用针对相应用途经过批准的材料以及没有缺陷的恰当工具。
- 仅使用没有脏污和腐蚀且经过清洁的管道。
- 只能使用符合地区现行的法律规定和电气安全规定（标准、准则等）的电气组件和材料。

## 2.6 警告提示

警告提示警示处理产品和配件时的危险。

遵守警告提示，以避免人员受伤、财产损失和影响运行。

结构：

信号词	危险的类型和来源
 符号	不注意危险时可能的后果
	<ul style="list-style-type: none"> <li>• 回避危险的措施</li> </ul>

信号词：

<b>危险</b>	<b>迫在眉睫的危险</b> 忽视的后果：死亡或人员重伤
<b>警告</b>	<b>迫在眉睫的危险</b> 忽视的后果：可能造成死亡或人员重伤
<b>小心</b>	<b>潜在危险</b> 忽视的后果：可能会有人员受伤或财产损失
<b>提示</b>	<b>附加说明</b> 忽视的后果：运行时可能造成财产损失和出现缺点。对人员或安全运行不构成威胁。

### 3. 产品信息

#### 3.1 产品说明

BEKOMAT® 是一种电子液位控制式冷凝液排除器，用于排放加压系统中的冷凝液。BEKOMAT® 将带有工作压力的冷凝液排放掉，并且没有压缩空气损失。

#### 3.2 产品概览

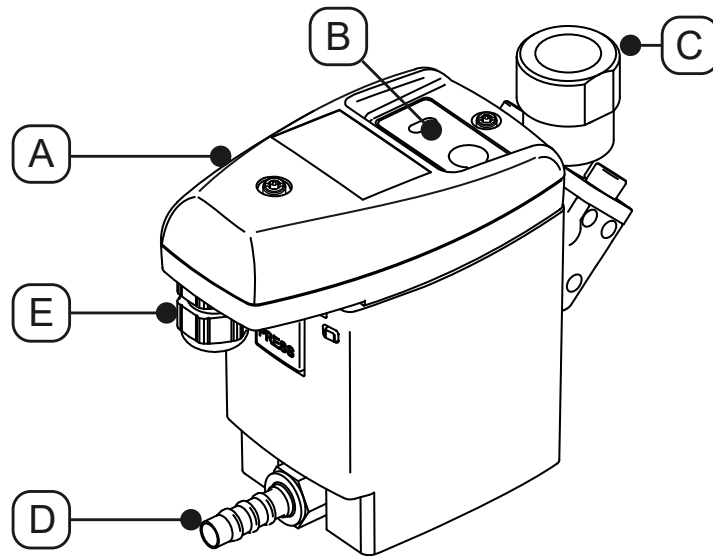

项号	说明/解释
[A]	完整控制单元
[B]	操作面板
[C]	冷凝液入口

项号	说明/解释
[D]	冷凝液出口
[E]	电缆穿管

#### 3.3 供货范围

下表展示了本产品的供货范围：

插图	说明/解释
	BEKOMAT® 31U
	原版安装和操作指南
	1 x 接头

## 3.4 分解图

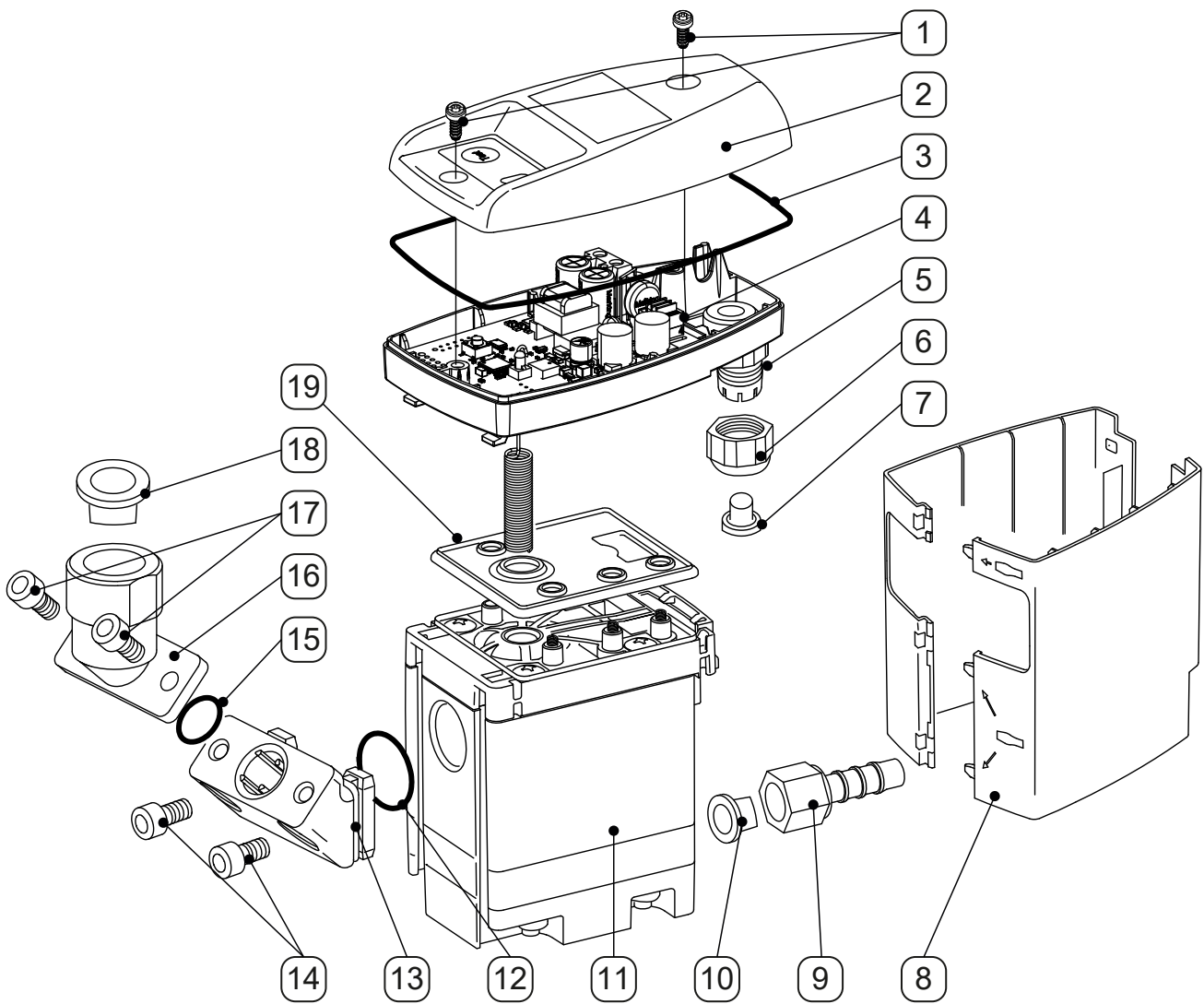

项号	说明/解释
[1]	螺栓 3.5 x 10 mm
[2]	上护罩
[3]	模具密封件
[4]	传感器电路板
[5]	下护罩
[6]	螺纹套管接头
[7]	堵头
[8]	设计外壳
[9]	软管接头
[10]	锥形塞

项号	说明/解释
[11]	Service-Unit
[12]	O 形环 20 x 2 mm
[13]	中间转接头
[14]	内六角圆柱头螺栓 M6 x 12 mm
[15]	O 形环 15.60 x 1.78 mm
[16]	弯头适配器 G1/2"
[17]	内六角圆柱头螺栓 M6 x 12 mm
[18]	密封塞 G1/2"
[19]	密封垫

### 3.5 功能说明

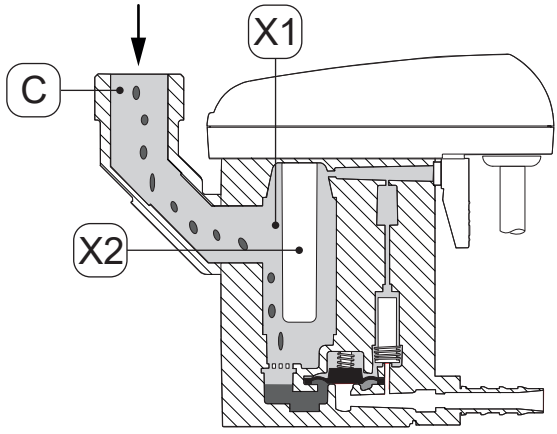
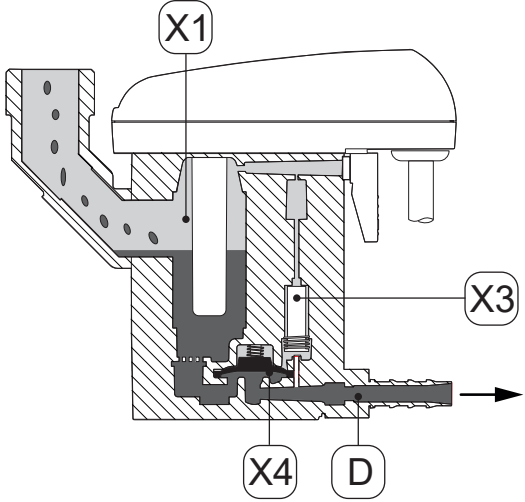
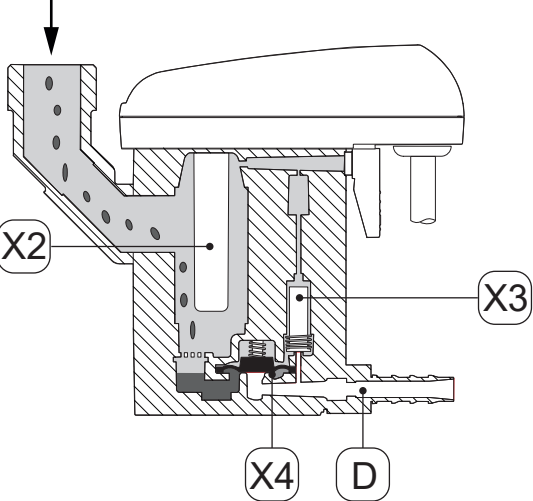
插图	说明/解释
	<p>冷凝液经冷凝液入口 [C] 流入 BEKOMAT® 并收集在收集容器 [X1] 中。</p> <p>通过传感器管 [X2] 中的电容式传感器持续监控收集容器 [X1] 中的液位。</p>
	<p>只要冷凝液达到最高填充高度，便将通过控制器接通先导阀 [X3]。</p> <p>接通先导阀 [X3]，将膜片 [X4] 上方区域排气。</p> <p>膜片 [X4] 从阀座升起，收集容器 [X1] 中的超压将冷凝液压入冷凝液出口 [D]。</p>
	<p>当传感器管 [X2] 中的传感器不再被冷凝液覆盖时，控制器会打开先导阀 [X3] 并在膜片 [X4] 上方加压。</p> <p>膜片 [X4] 被压到阀座上，严密封住冷凝液出口 [D]。</p>

### 3.6 铭牌

铭牌位于外罩下部，并带有产品的识别信息和运行参数。

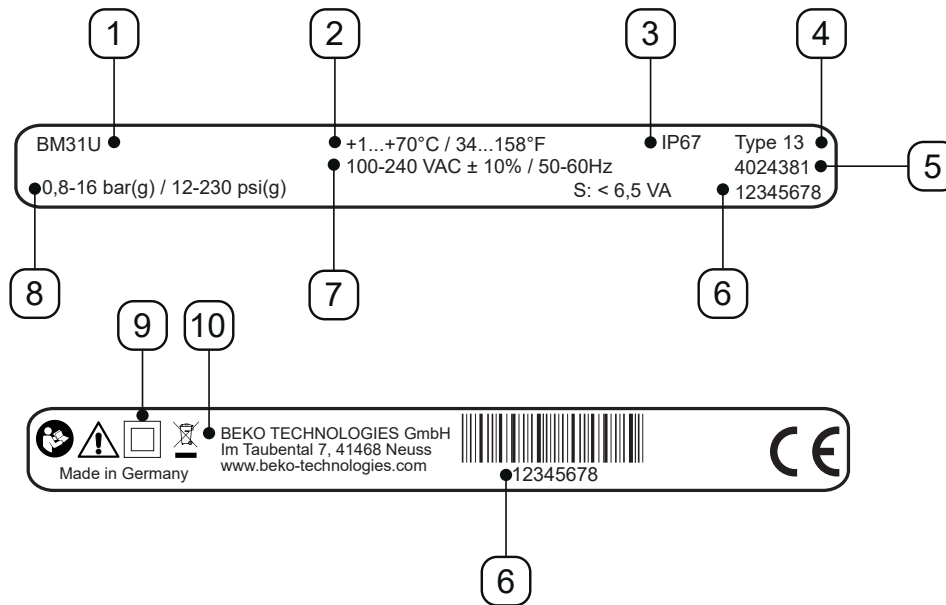

示例插图

项号	说明/解释
[1]	产品名称
[2]	工作温度
[3]	IP 防护等级
[4]	外壳等级
[5]	材料编号
[6]	序列号
[7]	工作电压
[8]	工作压力
[9]	保护等级 II
[10]	制造商

更多信息参见章节“2.4 所使用符号的说明”，页码 9。

## 4. 技术数据

### 4.1 运行参数

BEKOMAT®	31U
环境相对空气湿度	10 ... 80 %, 无冷凝
最大工作高度	3000 m 3280.84 y
最低/最高工作压力	0.8 ... 16 bar(g) 12 ... 230 psi(g)
最低/最高工作温度	+1 ... 70 °C +34 ... +158 °F
平均排放量	0.63 l/h 0.17 gal/h
最大排放量 (短时间)	5.5 l/h 1.45 gal/h
接口*, 冷凝水入口	1 x G1/2", 内部 最大旋进深度: 13.5 mm (1/2 in)
接口, 冷凝液出口	1 x G1/4" 外部, 软管接头适用于软管内径 8 ... 10 mm (0.31 ... 0.39 in), 内部
介质	冷凝液, 含油或不含油
净重	0.8 kg 1.76 lbs
工作电压	100 ... 240 VAC ±10% (50 ... 60 Hz) 或 24 VAC -10%/+20% (50 ... 60 Hz) 或 24 VDC -10%/+20% (参见铭牌)
功率消耗	6.5 ... 8 VA
防护级	IP67
外壳等级	Type 13
过电压等级 (IEC 61010-1)	II
污染程度 (IEC 61010-1)	2
推荐的电缆直径	5 ... 10 mm 0.23 ... 0.33 in
建议的导线横截面	0.75 ... 1.5 mm <sup>2</sup> AWG 14 ... 20

\* 可选购 NPT 螺纹规格。

### 4.2 存放参数和运输参数

BEKOMAT®	31U
最低/最高温度、存放和运输	+1 ... +70 °C +34 ... +158 °F

### 4.3 材料

BEKOMAT®	31U
外壳	铝以及塑料，玻璃纤维增强
膜片	FKM

### 4.4 螺栓拧紧扭矩

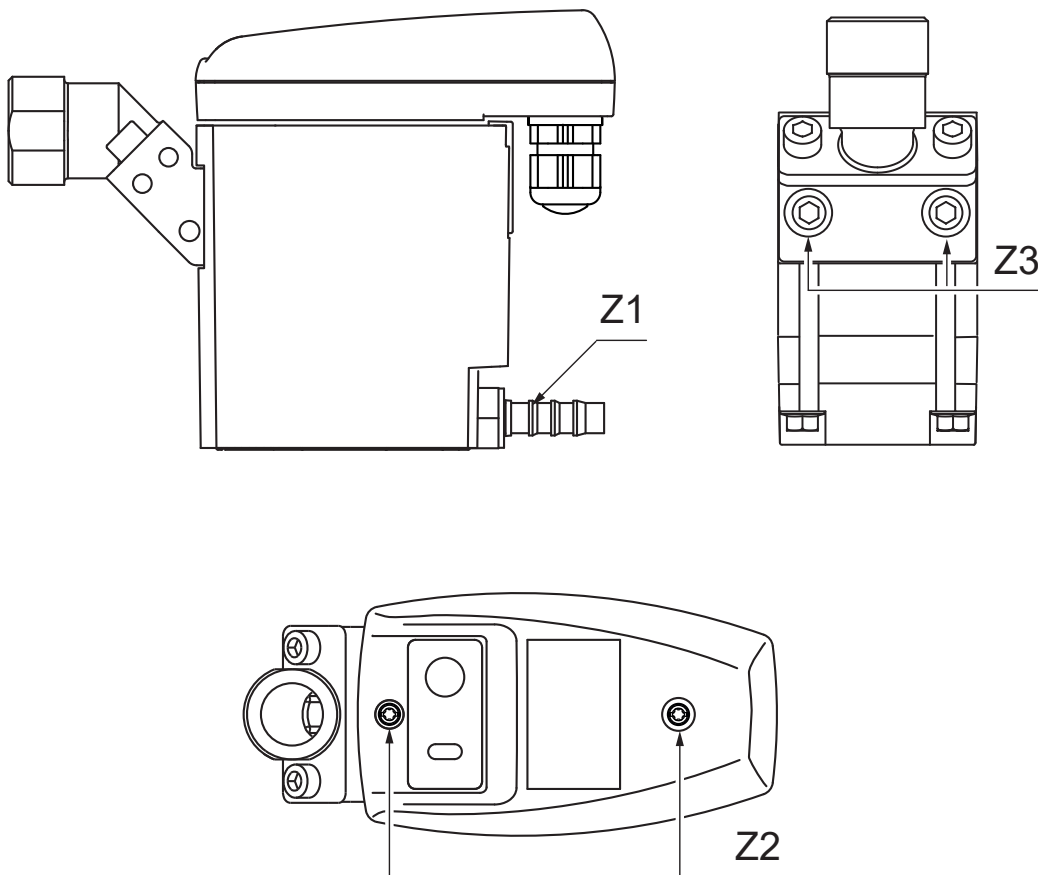

项号	说明/解释	拧紧扭矩
[Z1]	冷凝水排放口软管接头	3 ... 4 Nm (2.21 ... 2.95 ft-lb)
[Z2]	螺栓，上护罩	0.9 Nm +0.5 Nm (0.66 ft-lb +0.37 ft-lb)
[Z3]	螺栓，弯式转接头	4 ...8 Nm (2.95 ...5.9 ft-lb)

### 4.5 尺寸

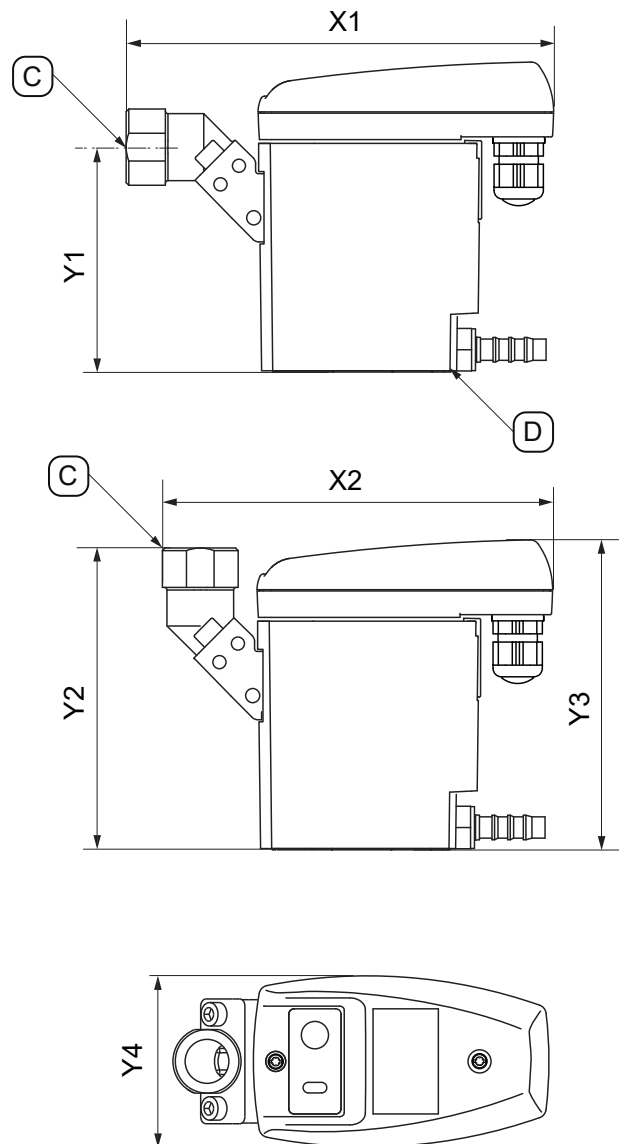

项号	BEKOMAT® 31U
[X1]	164 mm 6.46 in
[X2]	149 mm 5.87 in
[Y1]	85.6 mm 3.37 in
[Y2]	114.6 mm 4.51 in
[Y3]	118 mm 4.65 in
[Y4]	65 mm 2.56 in
[C] - 冷凝液入口接口	G1/2" (NPT 1/2")
[D] - 冷凝液出口接口	G1/4" Ø 8-10 (dia 0.32 - 0.39)

### 4.6 安放尺寸

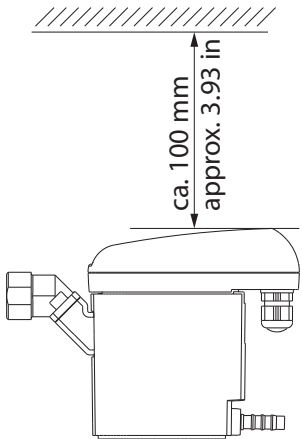
插图	说明/解释
	<p>安放时在上护罩上方留出充足的装配自由空间，以确保 LED 灯可见并能够按下操作了按钮。</p>

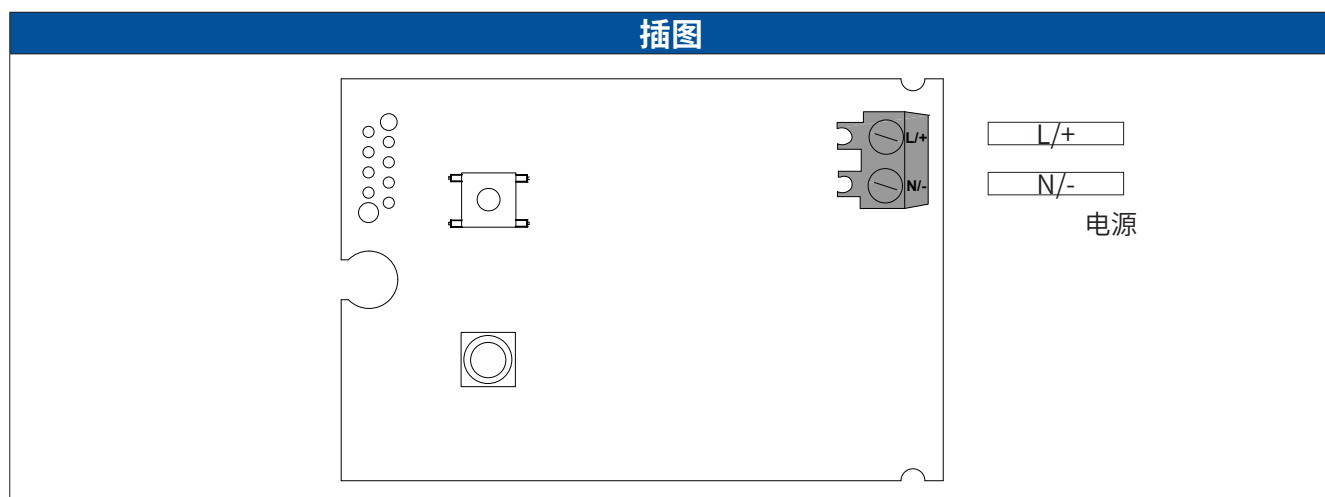

### 4.7 端子图



## 5. 运输和存放

### 5.1 警告提示

人员	
专业人员 - 运输和存放（参见章节“2.3 目标人群和人员”，页码 8）	

<b>小心</b>	<b>错误运输或存放</b>
	<p>可能因错误运输或存放导致人员受伤。</p> <ul style="list-style-type: none"> <li>• 使用包装材料进行任何作业时都必须使用个人劳保用品。</li> <li>• 请小心地搬运包装、产品及附件。</li> <li>• 只能使用恰当和没有缺陷的运输工具、起重装置和吊索。</li> <li>• 只能使用根据产品总重量设计的运输工具、起重装置和吊索。</li> <li>• 遵守允许的运输和存放参数。</li> </ul>
<b>提示</b>	<b>处理包装材料</b>
	<p>因不恰当地废弃处理包装材料可能破坏环境。</p> <ul style="list-style-type: none"> <li>• 按照适用的法律规定和使用国的规定废弃处理包装材料。</li> </ul>

### 5.2 运输

在运输和移除包装材料后检查该产品是否可能存在运输损坏。如有损坏应立即通知承运商、制造商或其代表。

如下运输产品：

- 只能在将产品原样包装好后方能运输。
- 请小心地处理包装和产品。
- 注意包装上的运输重量信息和标识。
- 运输期间防止包装和产品打滑和翻倒。
- 所有零件都用合适的材料进行耐冲击包装。

### 5.3 存放

按以下要求存放产品：

- 遵循章节“4.2 存放参数和运输参数”，页码 20 中的存放参数。
- 在密闭、干燥且不结冰的房间内存放。
- 存放时防止受到外部气候影响、阳光直射和热源的影响。
- 在存放地点防止翻倒和晃动。

## 6. 装配

### 6.1 警告提示

人员	
专业人员 - 压力仪和设备 (参见章节 “2.3 目标人群和人员”, 页码 8)	

<b>危险</b>	<b>加压流体猛烈逸出</b>
	<p>接触快速或突然间排放的流体, 或者爆裂的设备部件会导致死亡或重伤危险。</p> <ul style="list-style-type: none"> <li>• 在开始作业之前, 将施加有压力的系统排气, 防止意外施加压力。</li> <li>• 所有管线和软管的安装没有机械应力。</li> </ul>

### 6.2 装配条件

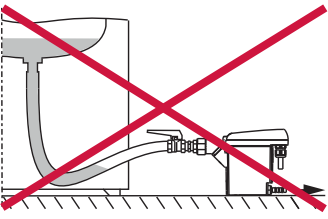
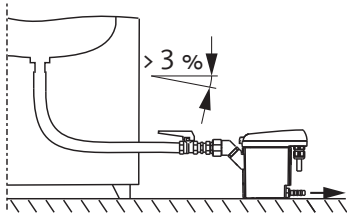
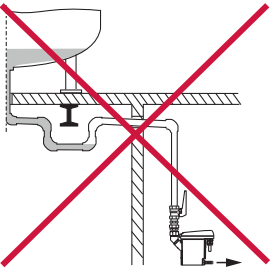
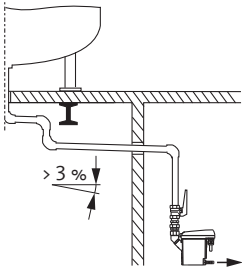
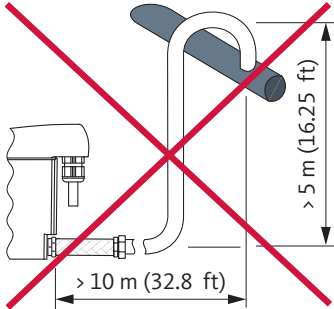
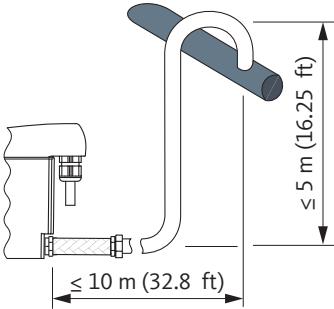
错误	正确	说明/解释
		<p><b>软管的连续斜度 &gt; 3 %</b></p> <ul style="list-style-type: none"> <li>• 将软管用作入口管道时, 要注意连续斜面 &gt; 3 %。</li> <li>• 并注意没有积水点形成。</li> </ul>
		<p><b>管道中连续斜面 &gt; 3 %</b></p> <ul style="list-style-type: none"> <li>• 铺设进流管时, 确保连续斜度 &gt; 3 %。</li> <li>• 并注意没有积水点形成。</li> </ul>
		<p><b>排放管道规格</b></p> <ul style="list-style-type: none"> <li>• 排放管道中不得使用截止阀。</li> <li>• 只能使用软管将 <b>BEKOMAT®</b> 与排放管道相连。                             <ul style="list-style-type: none"> <li>→ 软管能够补偿装配公差、振动和热膨胀。</li> </ul> </li> <li>• 不得在存放面或运输面上敷设排放管道。</li> <li>• 排放管道长度最多允许为 10 m (32.8 ft), 最多允许逐步向上敷设 5 m (16.25 ft)。                             <ul style="list-style-type: none"> <li>→ 每向上铺设一米, 最小工作压力增加 0.1 bar(g) (1.5 psi(g))。</li> </ul> </li> </ul>

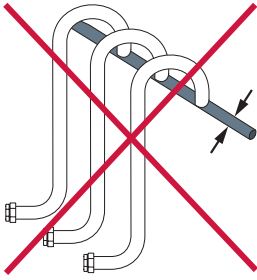
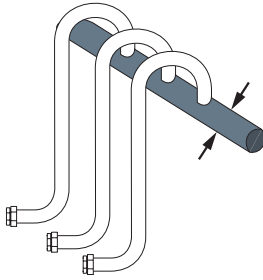
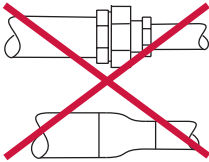
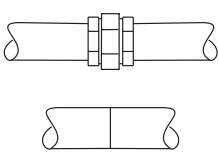
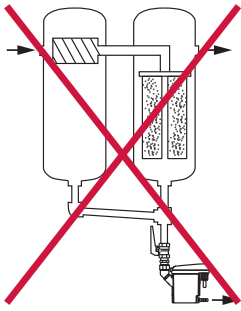
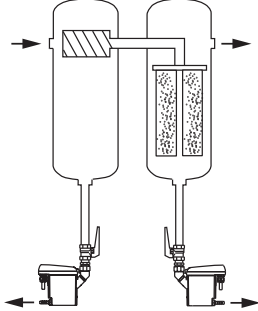
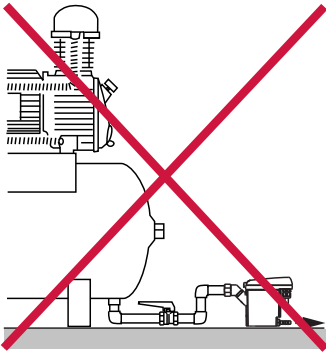
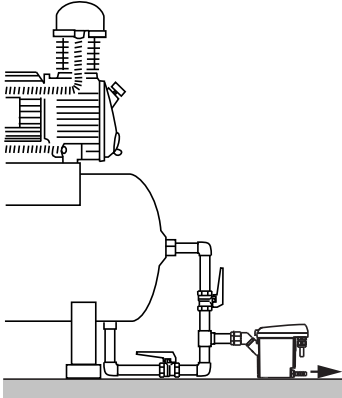
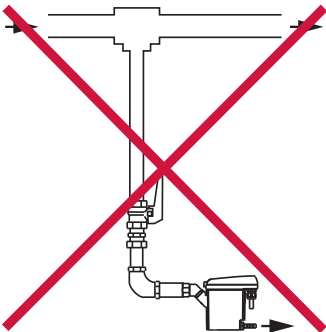
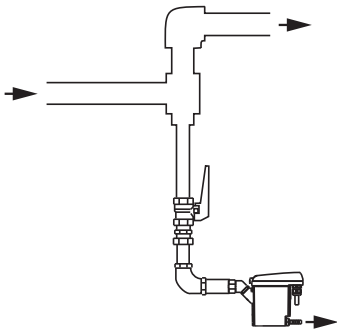
错误	正确	说明/解释
		<p><b>设计收集管道</b></p> <ul style="list-style-type: none"> <li>收集管道的横截面积必须至少等于所连接入口管道各个横截面积的总和。</li> <li>以 &gt; 3 % 的连续坡度铺设收集管道。</li> </ul>
		<p><b>遵守最小管径</b></p> <ul style="list-style-type: none"> <li>输入管道和排放管道的最小内直径为 13 mm (0.5 in)。</li> <li>请勿使用异径管（异径管接头）限制/缩小（最小）管径。</li> </ul>
		<p><b>过滤器的旁路</b></p> <ul style="list-style-type: none"> <li>为每个冷凝液生成位置单独使用一个 <b>BEKOMAT®</b> 排水。</li> <li>不能形成过滤器旁路。</li> </ul>
		<p><b>确保排气</b></p> <ul style="list-style-type: none"> <li>如果进口中的斜度不足，或者有其他进流问题时，铺设回气管。</li> </ul>
		<p><b>从加压管道中排放</b></p> <ul style="list-style-type: none"> <li>绕过气流后在气体中生成用于排放液体成份的反射面。</li> </ul>

### 6.3 装配作业

装配作业时必须满足以下前提条件并且准备性工作必须已完成。

前提条件		
工具	材料	劳保用品
<ul style="list-style-type: none"> <li>开口扳手或滚叉扳子</li> </ul>	<ul style="list-style-type: none"> <li>密封剂，比如 PTFE</li> <li>入口管道</li> <li>排放管道</li> <li>软管，内径 8 ... 10 mm (0.31 ... 0.39 in)，长度约 30 cm (1 ft)</li> </ul>	<p>持续使用：</p> 

准备作业	
1.	将施加有压力的系统或相应系统段的压力完全泄除，并防止意外施加压力。
2.	提供用来连接冷凝水排放口的软管和软管夹。



装配作业	
插图	说明/解释
	<ol style="list-style-type: none"> <li>1. 移除冷凝液入口 [C] 和冷凝液出口 [D] 上的堵头 [18, 10]。</li> </ol>
	<ol style="list-style-type: none"> <li>2. 将随附的软管接头 [9] 拧到冷凝液出口 [D] 上。</li> <li>3. 使用 3 ... 4 Nm (2.21 ... 2.95 ft-lb) 的扭矩拧紧软管接头 [9]。</li> </ol>

装配作业	
插图	说明/解释
<p>The diagram shows a side view of the condenser inlet pipe [X5] with a stop valve [X6] being installed. A connection point [C] is also indicated on the pipe.</p>	<p><b>建议:</b></p> <ol style="list-style-type: none"> <li>4. 为了方便检修产品，在冷凝液进流管 [X5] 中安装一个截止阀 [X6]。</li> <li>5. 对于冷凝液进流管 [X5]，密封耐压管末端并拧入冷凝液入口 [C]。</li> </ol>
<p>The diagram shows the condenser outlet [9] with a flexible hose [X7] being attached. The other end of the hose [X7] is connected to the condenser outlet pipe [X8].</p>	<ol style="list-style-type: none"> <li>6. 对于冷凝液出口，将准备好的软管 [X7] 套在软管接头 [9] 上并用软管夹固定。</li> <li>7. 将软管 [X7] 的另一端连接到冷凝液排放管道 [X8]。</li> </ol>

收尾工作	
1.	加压之前，检查系统的所有连接是否密封，必要时补充拧紧。



## 7. 电气安装

### 7.1 警告提示

人员	
专业人员 - 电子技术（参见章节“2.3 目标人群和人员”，页码 8）	
<b>危险</b>	<b>电压</b>
	<p>接触带电部件存在死亡危险或者重伤危险。</p> <ul style="list-style-type: none"> <li>只能在断开电源的产品和配件上执行安装作业、检修作业和维修作业，以及防止意外重新接通。</li> <li>在安装时，遵守本地区适用的所有法律法规。</li> <li>按规定连接接地安全引线（地线）。</li> </ul>
<b>警告</b>	<b>湿气或异物渗入</b>
	<p>由于去除组件或通过产品的开口，可能有水或异物进入打开的产品中。由此可能导致事故、人员受伤和财产损失以及影响运行。</p> <ul style="list-style-type: none"> <li>保护产品免受溅水或湿气的影晌。</li> <li>仅在干燥的地点打开产品或移除组件。</li> <li>防止异物进入产品的开口。</li> <li>保持所有接触面和开口的清洁及干燥。</li> </ul>

### 7.2 连接作业

在执行连接作业时必须具备以下前提条件并且准备性工作必须已完成。

前提条件		
工具	材料	劳保用品
<ul style="list-style-type: none"> <li>剥线工具</li> <li>芯线末端套管压线钳</li> <li>一字螺丝刀 尺寸 2.5 mm (0.09 in)</li> <li>梅花螺丝刀 - T15</li> </ul>	<ul style="list-style-type: none"> <li>用于 230 V 电源的 2 芯电缆</li> <li>24 V 电源的 2 芯电缆</li> </ul>	<p style="text-align: center;"><b>持续使用：</b></p> <div style="display: flex; justify-content: space-around; align-items: center;">   </div>
准备作业		
1. 装配已结束（参见章节“6. 装配”，页码 24）。		

### 7.2.1 电源接口

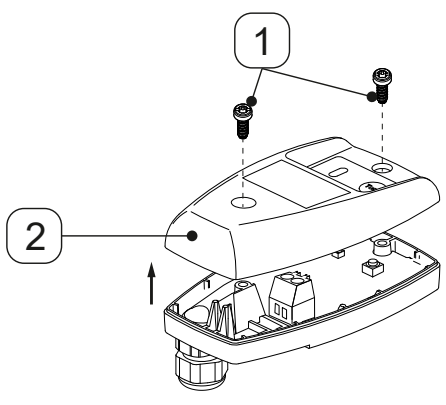
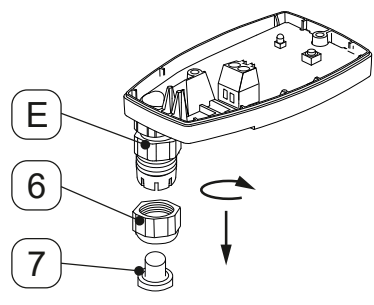
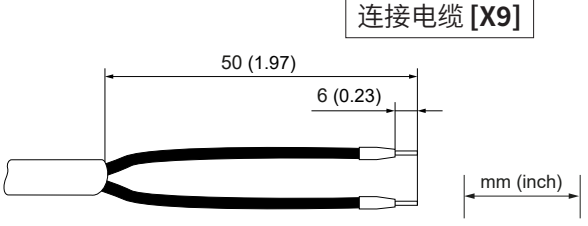
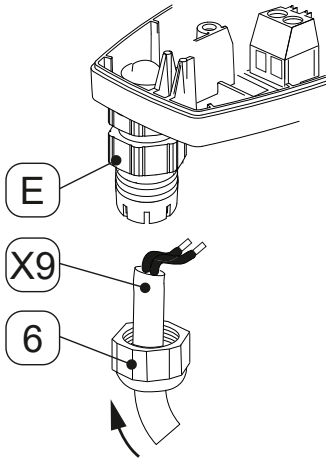

连接作业	
插图	说明/解释
 <p>The diagram shows a power interface unit with two screws labeled [1] being loosened. The top cover, labeled [2], is shown being lifted off the unit.</p>	<ol style="list-style-type: none"> <li>1. 松开 2 个螺栓 [1]。</li> <li>2. 取下上护罩 [2]。</li> </ol>
 <p>The diagram shows a cable sleeve labeled [E]. A lock nut labeled [6] is being unscrewed from the sleeve. A plug labeled [7] is shown being removed from the lock nut.</p>	<ol style="list-style-type: none"> <li>3. 从电缆穿管 [E] 上拧下防松螺母 [6]。</li> <li>4. 从防松螺母 [6] 中取出堵头 [7]。</li> </ol>
 <p>The diagram shows a connection cable labeled [X9]. The length of the cable is indicated as 50 (1.97) mm. The diameter of the cable is indicated as 6 (0.23) mm. A scale bar shows mm (inch).</p>	<ol style="list-style-type: none"> <li>5. 准备好连接电缆 [X9]。</li> </ol>
 <p>The diagram shows the connection cable [X9] being inserted into the cable sleeve [E]. The lock nut [6] is being tightened onto the sleeve to secure the cable.</p>	<ol style="list-style-type: none"> <li>6. 将防松螺母 [6] 套到连接电缆 [X9] 上。</li> <li>7. 将连接电缆 [X9] 穿入电缆穿管 [E]。</li> </ol>

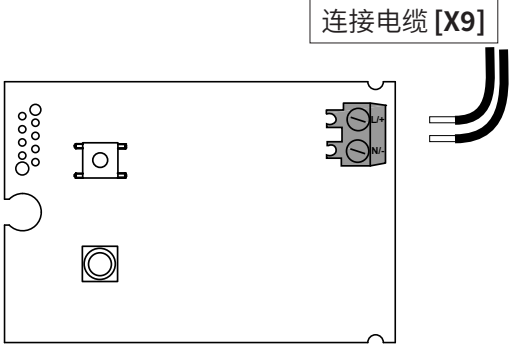
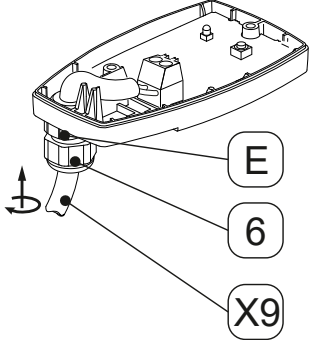
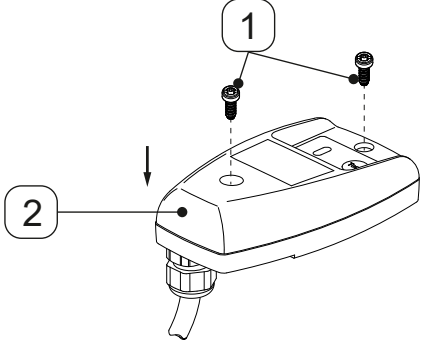
## 连接作业

插图	说明/解释
 <p>连接电缆 [X9]</p>	<p>8. 根据端子图（参见“4.7 端子图”，页码 22）连接连接电缆 [X9]。</p>
 <p>E</p> <p>6</p> <p>X9</p>	<p>9. 绷紧连接电缆 [X9]。</p> <p>10. 将防松螺母 [6] 拧到电缆穿管 [E] 上。</p>
 <p>1</p> <p>2</p>	<p>11. 安放上护罩 [2] 并插入螺栓 [1]。</p> <p>12. 使用 0.9 Nm +0.5 Nm (0.66 ft-lb +0.37 ft-lb) 的扭矩拧紧螺栓 [1]。</p>

## 8. 调试

### 8.1 警告提示

人员	
专业人员 - 压力仪和设备以及专业人员 - 电子技术 (参见章节 “2.3 目标人群和人员”，页码 8)	
<b>危险</b> 	<b>加压流体猛烈逸出</b> 接触快速或突然间排放的流体，或者爆裂的设备部件会导致死亡或重伤危险。 <ul style="list-style-type: none"> <li>• 加压之前，检查系统的所有连接是否密封，必要时补充拧紧。</li> <li>• 向系统缓慢施加压力。</li> </ul>
<b>危险</b> 	<b>电压</b> 接触带电部件存在死亡危险或者重伤以及功能故障、运行故障或者材料损坏危险。 <ul style="list-style-type: none"> <li>• 只能在盖板完全闭合、电气罩封闭或开关柜关闭时运行本产品及配件。</li> <li>• 根据本地现行的法律要求和规定，在调试运行前检查本产品和配件。</li> </ul>

### 8.2 调试作业

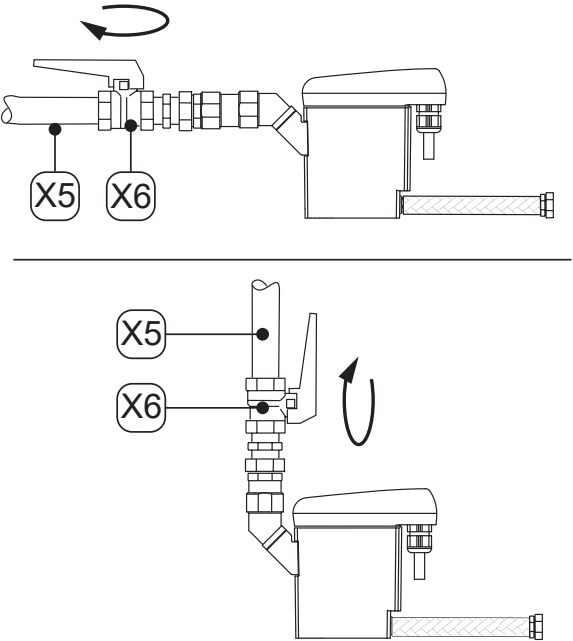
插图	说明/解释
	<ol style="list-style-type: none"> <li>1. 建立供电。</li> <li>2. 缓慢向系统段施加压力（例如缓慢打开冷凝液进流管 [X5] 中推荐的截止阀 [X6]）。</li> <li>3. 进行一次功能检查（参见 “10.3.2 功能检查”，页码 39）。</li> </ol>

## 9. 运行

### 9.1 警告提示

人员	
操作人员（参见章节“2.3 目标人群和人员”，页码 8）	

危险	电压
	接触带电部件存在死亡危险或者重伤危险。 • 只能在盖板完全闭合、电气罩封闭或开关柜关闭时运行本产品和配件。

### 9.2 运行状态





插图	说明/解释
	<b>不带电</b> • LED 熄灭
	<b>接通 / Power-On 自检</b> • 所有 LED 灯亮起 1 秒 • BEKOMAT® 执行电子装置诊断
	<b>Power-On 自检结果合格</b> <b>重复次数 n = 2x</b> • 当电磁阀点动时，绿色 POWER-LED 灯亮起（100 % 亮度） • 绿色的 POWER-LED 灯（50 % 亮度）在电磁阀未点动时亮起 → BEKOMAT® 过渡为正常运行模式

插图	说明/解释
<p>The diagram illustrates two cycles of Power-On self-test. The top cycle is labeled 'n = 20' and the bottom cycle is labeled 'n = ∞'. Each cycle contains two panels, each with 'Power', 'Service', and 'TEST' indicators. The 'Power' indicator is a lightning bolt, 'Service' is a green circle, and 'TEST' is a circle with a lightning bolt. Arrows indicate the flow between the panels and between the cycles.</p>	<p><b>Power-On 自检结果不合格</b>  <b>重复次数 n = 20x</b></p> <ul style="list-style-type: none"> <li>绿色的 POWER-LED 灯（100 % 亮度）在电磁阀快速点动过程中亮起</li> <li>绿色的 POWER-LED 灯（50 % 亮度）在电磁阀未点动时亮起</li> <li>→ <b>BEKOMAT®</b> 进入故障自保险运行模式（永久回路 n = ∞）</li> <li>电磁阀每秒点动 1 次</li> </ul>
<p>The diagram shows a single panel with 'Power', 'Service', and 'TEST' indicators. The 'Power' indicator is a lightning bolt, 'Service' is a green circle, and 'TEST' is a circle with a lightning bolt. The 'Power' indicator is lit.</p>	<p><b>运行就绪 (正常运行)</b></p> <ul style="list-style-type: none"> <li>绿色的 Power LED 灯亮起</li> </ul>
<p>The diagram shows a single panel with 'Power', 'Service', and 'TEST' indicators. The 'Power' indicator is a lightning bolt, 'Service' is a green circle, and 'TEST' is a circle with a lightning bolt. The 'Power' indicator is lit.</p>	<p><b>排放过程</b></p> <ul style="list-style-type: none"> <li>绿色的 Power LED 灯亮起</li> </ul>
<p>The diagram shows a single panel with 'Power', 'Service', and 'TEST' indicators. The 'Power' indicator is a lightning bolt, 'Service' is a green circle, and 'TEST' is a circle with a lightning bolt. The 'Power' indicator is flashing.</p>	<p><b>维护消息</b></p> <ul style="list-style-type: none"> <li>绿色 POWER-LED 灯闪烁。</li> <li>→ 更换 Service-Unit</li> </ul>

有关运行中的故障显示详细信息参见章节“15. 错误排除”，页码 48。

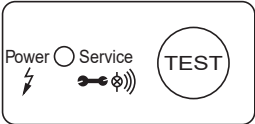
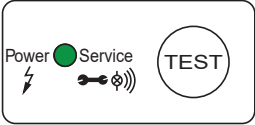
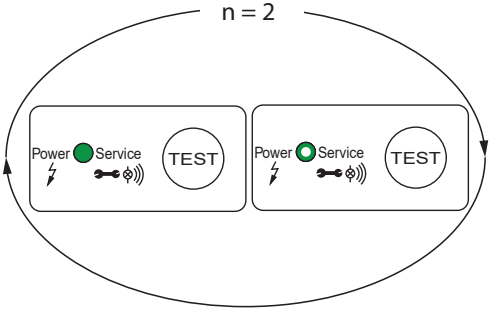
# 10. 检修

## 10.1 警告提示

人员	
专业人员 - 维修 (参见章节 “2.3 目标人群和人员”, 页码 8)	
<b>危险</b>	<b>加压流体猛烈逸出</b>
	接触快速或突然间排放的流体, 或者爆裂的设备部件会导致死亡或重伤危险。 • 在开始作业之前, 将施加有压力的系统排气, 防止意外施加压力。
<b>危险</b>	<b>电压</b>
	接触带电部件存在死亡危险或者重伤危险。 • 只能在断开电源的产品上执行检修和维修作业, 以及防止意外重新接通。 • 在安装时, 遵守本地区适用的所有法律法规。
<b>警告</b>	<b>湿气或异物渗入</b>
	由于去除组件或通过产品的开口, 可能有水或异物进入打开的产品中。由此可能导致事故、人员受伤和财产损失以及影响运行。 • 保护产品免受溅水或湿气的影晌。 • 仅在干燥的地点打开产品或移除组件。 • 防止异物进入产品的开口。 • 保持所有接触面和开口的清洁及干燥。 • 请勿使用高压清洗机或蒸汽清洗机进行清洁。

## 10.2 检修计划

维护	周期
更换 Service-Unit	运行 2 x 8760 个小时后或 1 百万次开关后*；最晚每 2 年
清洁	每年
功能检查	每月一次
目视检查	每周
密封性检查	在产品上执行完装配、维护以及检修作业后

\* 基于 7 bar(g) (101.5 psi(g)) 和 pH 值中性冷凝液

信息	执行清洁作业
	更换易损件期间执行清洁作业, 因为这时候所有部件都已拆除。

### 10.3 检修作业

在执行检修作业时必须具备以下前提条件并且准备性工作必须已完成。

前提条件		
工具	材料	劳保用品
<ul style="list-style-type: none"> <li>一字螺丝刀 尺寸 2.5 mm (0.09 in)</li> <li>开口扳手或滚叉扳子</li> </ul>	<ul style="list-style-type: none"> <li>密封剂</li> <li>用于润滑 O 形环的润滑剂</li> <li>软性的清洁剂</li> <li>棉布或一次性布</li> </ul>	<p>持续使用：</p> 

准备作业	
1.	停止运行已结束（参见“12. 停止运行”，页码 42）。

#### 10.3.1 更换 Service-Unit

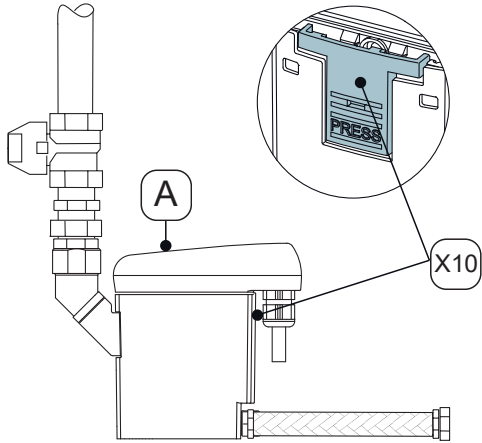
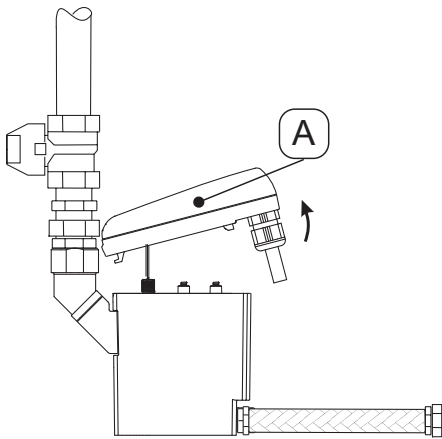
更换作业	
插图	说明/解释
	<p>1. 按下卡钩 [X10]，松开控制单元 [A]。</p>
	<p>2. 取下控制单元 [A]。</p>

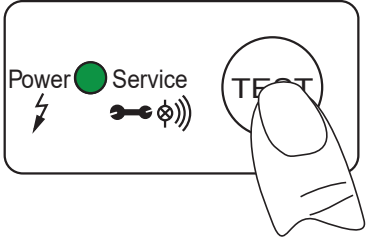
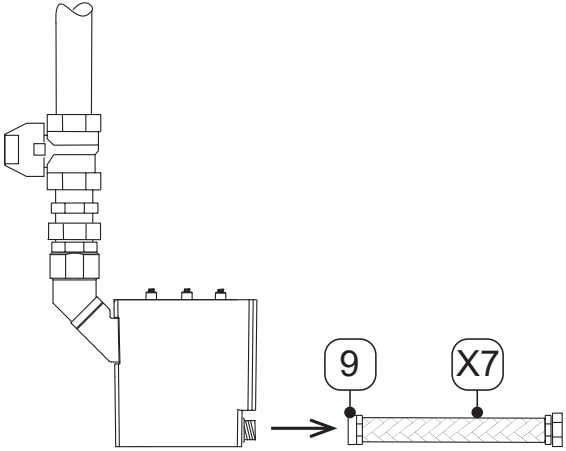
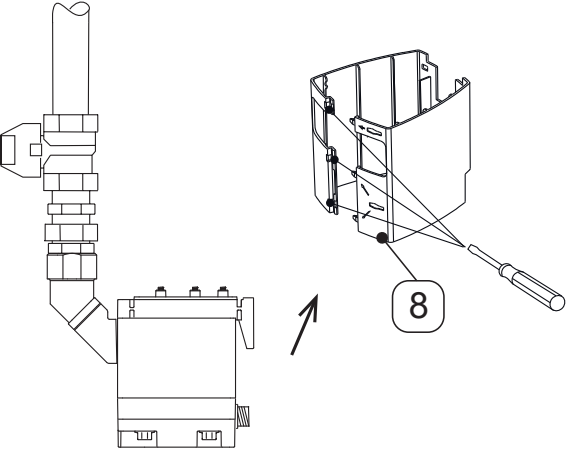
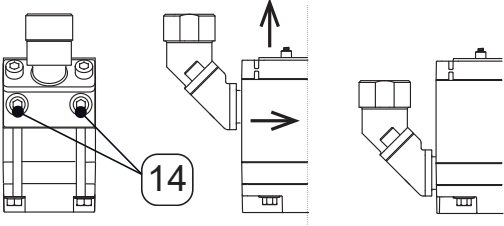
更换作业	
插图	说明/解释
	<ol style="list-style-type: none"> <li>3. 按下控制单元 <b>[A]</b> 上的测试按钮，至少按住 5 秒。 → 绿色的 POWER-LED 灯闪烁</li> <li>4. 一旦绿色的 POWER-LED 灯常亮，结束按下测试按钮。 → “维修时间” 计数器被重置</li> <li>5. 小心地将控制单元 <b>[A]</b> 放在一边。</li> </ol>
	<ol style="list-style-type: none"> <li>6. 松开软管接头 <b>[9]</b> 和软管 <b>[X7]</b>。</li> </ol>
	<ol style="list-style-type: none"> <li>7. 用螺丝刀移除设计外壳 <b>[8]</b>（如果有）。</li> </ol>
	<ol style="list-style-type: none"> <li>8. 通过松开冷凝液入口管道上的内六角螺栓 <b>[14]</b> 来拆卸 Service-Unit。</li> <li>9. 如图所示，首先将 Service-Unit 拉向自己，然后向上从导轨中取出。</li> <li>10. 专业地废弃处理旧的 Service-Unit（参见 “14. 废弃处理”，页码 46）。</li> </ol>

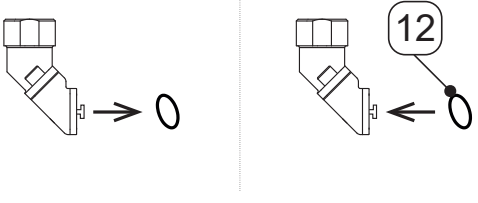
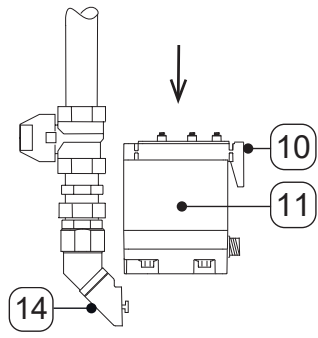
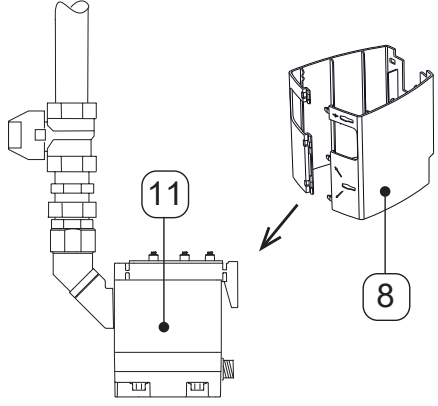
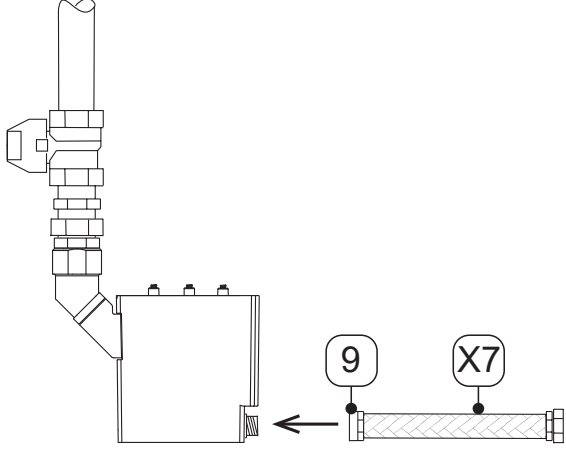
更换作业	
插图	说明/解释
	<p>11. 移除冷凝液入口上的旧 O 形环。</p> <p>12. 为新 O 形环 [12] 涂上油脂并将其装入。为此使用适合该用途的润滑剂。</p> <p>13. 专业地废弃处理旧的 O 形环（参见“14. 废弃处理”，页码 46）。</p>
	<p>14. 检查新 Service-Unit [11] 是否适合控制单元 [A]:</p> <ul style="list-style-type: none"> <li>→ 型号铭牌</li> <li>→ 卡钩 [X10] 的颜色与控制单元的颜色一样。</li> </ul> <p>15. 将新 Service-Unit [11] 插入导轨，并重新与冷凝液入口牢固安装在一起。</p> <p>16. 将内六角螺栓 [14] 用扭矩 4 ...8 Nm (2.95 ...5.9 ft-lb) 拧紧。</p>
	<p>17. 将设计外壳 [8]（如果有）重新安装在新 Service-Unit [11] 周围。</p>
	<p>18. 安装软管接头 [9] 和软管 [X7]。</p>

## 更换作业

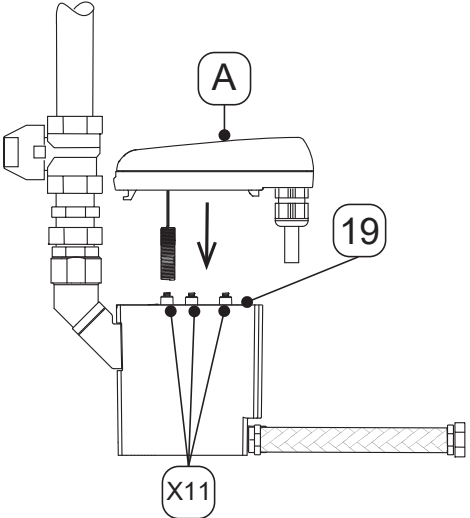
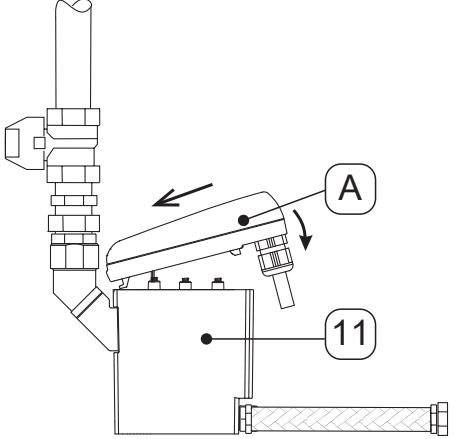
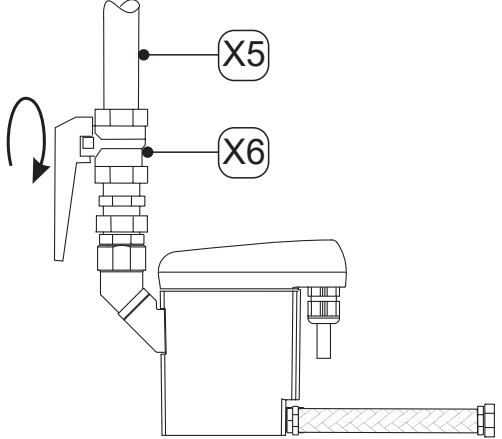
插图	说明/解释
	<p>19. 检查密封垫 [19] 和接触弹簧 [X11] 是否干净、干燥、没有异物。</p> <p>20. 将控制单元 [A] 的传感器插入传感器管开口中。</p>
	<p>21. 装入控制单元 [A] 的卡钩。</p> <p>22. 将控制单元 [A] 压向 Service-Unit [11] 并卡入。</p>
	<p>23. 在所有螺纹套管接头上执行密封性检查。</p> <p>24. 小心打开通过冷凝液进流管 [X5] 输送冷凝液（例如打开推荐的截止阀 [X6]）。</p>

### 10.3.2 功能检查

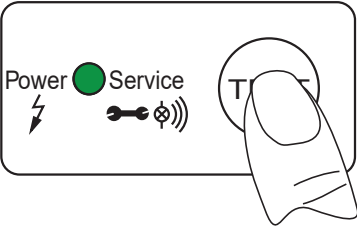
插图	说明/解释
	<p>将测试按钮长按约 2 ... 5 秒。</p> <ul style="list-style-type: none"> <li>→ 绿色的 POWER-LED 灯亮起</li> <li>→ 阀门打开，排放冷凝液</li> </ul>

### 10.3.3 目视检查



目视检查产品时，检查所有组件是否有机械损坏和锈蚀。立即更换损坏的组件。

### 10.3.4 密封性检查

密封性检查属于无损检查方法，用于证明真空和超压系统的密封性。密封性检查可以有不同的方式。制造商不对检查方法的选择做出建议。施加有压力系统的运营商负责选择和确定检查方法，并且要按照有效的标准和指令执行（例如 DIN EN 1779）。

### 10.3.5 清洁

## 10.4 警告提示

<b>小心</b>	<b>不当使用清洁介质可导致人员受伤</b>
	<p>不当使用清洁介质存在轻伤和健康受损危险。</p> <ul style="list-style-type: none"> <li>• 切勿清洁时湿哒哒。</li> <li>• 清洁时请勿使用高压清洗机。</li> <li>• 不能使用损坏外涂层（比如标识、铭牌、防腐剂等）的研磨性和侵蚀性清洁剂或溶剂。</li> <li>• 切勿使用尖锐或过硬的物品清洁。</li> <li>• 使用防静电、潮湿的布进行外部清洁。</li> <li>• 立即更换无法辨认的产品标识（象形图、标识）。</li> <li>• 使用个人防护装备。</li> <li>• 按照制造商的规定使用清洁介质。</li> </ul>
<b>提示</b>	<b>注意当地的卫生规定</b>
	除了所述的清洁提示之外，必要时还要遵守当地现行或公司特定的卫生规定。

### 准备作业

1. 停止运行已结束（参见章节“12. 停止运行”，页码 42）。

### 清洁作业

1. 在棉布或一次性布上喷柔和的清洁剂，直至其雾气般潮湿（不湿透）。
2. 使用雾气般潮湿的布擦拭产品表面。

### 收尾工作

1. 产品投入运行（参见章节“8. 调试”，页码 31）。

## 11. 耗材、配件和备件

### 11.1 订购信息

询价或订购时，制造商服务部门需要以下信息：

- 序列号（参见铭牌）
- 配件或备件的材料编号和名称
- 待交付配件或备件的所需数量

负责的制造商服务部门的联系信息参见章节“1.1 联系方式”，页码 5。

### 11.2 附件

说明	材料编号
230 VAC 管道加热装置	4041657
出口组件	2000045
用于墙和地面的固定角架	4010105

### 11.3 备件



说明/解释	材料编号
<b>Service-Unit BEKOMAT® 31U</b>	4023607
密封套件	4024386
设计外壳	4010164
连接适配器	4010155

## 12. 停止运行

### 12.1 警告提示

#### 人员

专业人员 - 维修（参见章节“2.3 目标人群和人员”，页码 8）

<b>危险</b>	<b>加压流体猛烈逸出</b>
	<p>接触快速或突然间排放的流体，或者爆裂的设备部件会导致死亡或重伤危险。</p> <ul style="list-style-type: none"> <li>• 在开始作业前，在作业区域的周围设立一个安全区域。</li> <li>• 在开始作业之前，将施加有压力的系统排气，防止意外施加压力。</li> </ul>
<b>危险</b>	<b>电压</b>
	<p>因接触有电压的部件存在死亡危险或者重伤以及功能故障、运行故障或者材料损坏危险。</p> <ul style="list-style-type: none"> <li>• 在开始作业前，在作业区域的周围设立一个安全区域。</li> <li>• 在开始作业前，断开产品和配件的电源，并锁定防止意外重新接通。</li> </ul>

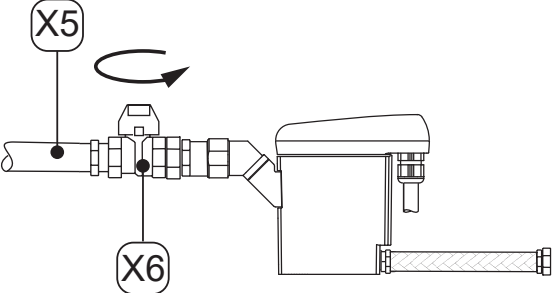
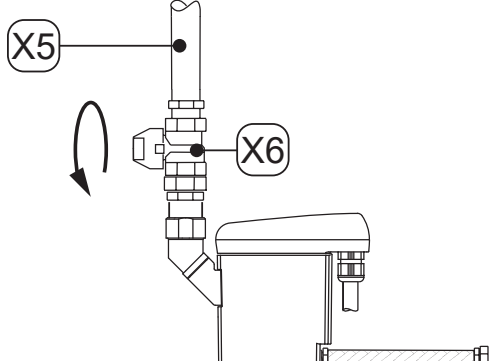
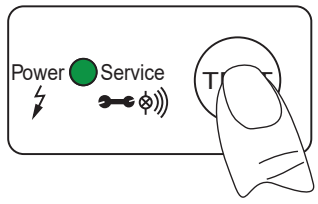

## 12.2 停止运行作业

插图	说明/解释
	
	<ol style="list-style-type: none"> <li>1. 中断通过冷凝液进流管 [X5] 输送冷凝液（例如关闭推荐的截止阀 [X6]）。</li> </ol>
	<ol style="list-style-type: none"> <li>2. 多次短按测试按钮。                     <ul style="list-style-type: none"> <li>→ 卸除 BEKOMAT® 中的压力</li> <li>→ 排出 BEKOMAT® 中剩余的冷凝液</li> </ul> </li> <li>3. 将 BEKOMAT® 与电源断开，断开电压。</li> </ol>

# 13. 拆卸



## 13.1 警告提示

人员	
专业人员 - 维修 (参见章节 “2.3 目标人群和人员”, 页码 8)	

<b>危险</b>	<b>加压流体猛烈逸出</b>
	<p>接触快速或突然间排放的流体, 或者爆裂的设备部件会导致死亡或重伤危险。</p> <ul style="list-style-type: none"> <li>• 在开始作业前, 在作业区域的周围设立一个安全区域。</li> <li>• 在开始作业之前, 将施加有压力的系统排气, 防止意外施加压力。</li> </ul>
<b>危险</b>	<b>电压</b>
	<p>因接触有电压的部件存在死亡危险或者重伤以及功能故障、运行故障或者材料损坏危险。</p> <ul style="list-style-type: none"> <li>• 在开始作业前, 在作业区域的周围设立一个安全区域。</li> <li>• 在开始作业前, 断开产品和配件的电源, 并锁定防止意外重新接通。</li> </ul>

## 13.2 拆卸作业

执行拆卸作业时, 必须满足以下前提条件并且准备性工作必须已完成。

前提条件		
工具	材料	劳保用品
<ul style="list-style-type: none"> <li>• 开口扳手或滚叉扳子</li> </ul>	<ul style="list-style-type: none"> <li>• 不需要任何材料</li> </ul>	<p style="text-align: center;"><b>持续使用:</b></p> <div style="display: flex; justify-content: space-around; align-items: center;">    </div>

准备作业	
1.	停止运行已结束 (参见章节 “12. 停止运行”, 页码 42)。
2.	将施加有压力的系统或相应系统段的压力完全泄除, 并防止意外施加压力。

拆卸作业

插图

说明/解释

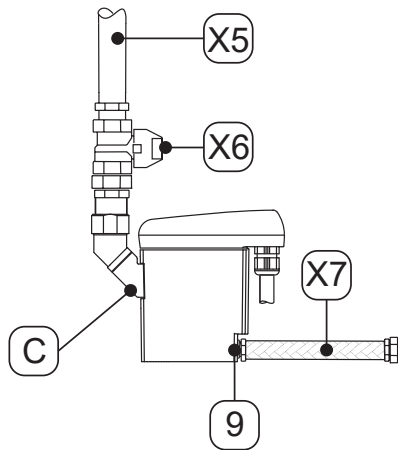
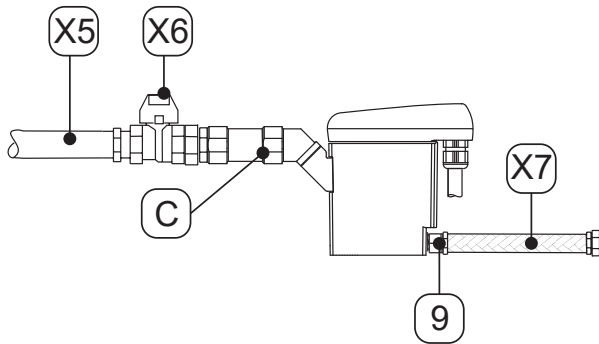



1. 从软管接头 [9] 上松开并拆下软管 [X7]。
2. 从冷凝液入口 [C] 上松开并拆下冷凝液进流管 [X5] 和推荐的截止阀 [X6]。
3. 拆卸所有电气连接。

## 14. 废弃处理

产品和配件在其使用寿命到期后必须专业地进行废弃处理，例如由专业的废弃处理企业进行处置。像玻璃，塑料这样的材料和某些化学成分很大程度可以回收处理，可重复利用和重新使用。

### 14.1 警告提示

<p><b>提示</b></p>	<p><b>错误废弃处理</b></p>
	<p>因错误废弃处理部件、组件、生产原料、辅助材料和清洁介质，可能导致环境受损。</p> <ul style="list-style-type: none"> <li>• 根据当地有效的法律要求和规定，专业地废弃处理所有部件、组件、生产原料、辅助材料和清洁介质。</li> <li>• 由专业废弃处理企业对电气和电子组件进行废弃处理，或者回寄给制造商。</li> <li>• 如果在废弃处理方面有不明确的问题，请联系本地专业的废弃处理企业。</li> </ul>
<p><b>信息</b></p>	<p><b>废弃处理电气和电子产品</b></p>
	<p>电气和电子产品 (EEE) 包含如果不按规定废弃处理电气和电子产品 (WEEE) 的废弃物，可能对人类健康和环境构成威胁和伤害的材料、组件和物质。</p> <p>电气和电子产品使用带有删除线的垃圾筒进行标识。带删除线的垃圾筒图标表示电子产品和电子装置产品需要单独收集，不得与生活垃圾一起废弃处理。</p> <p>关于电气和电子产品回收的地区适用法律和法规的更多信息，请联系您所在地区的废物处理公司或负责的市政办公室。</p>

## 14.2 废弃处理生产原料和辅助材料

生产原料/辅助材料	欧盟废弃物代码
吸收材料、过滤材料、擦布和防护服 - 被油或其他有害物质污染	15 02 02
吸收材料、过滤材料、擦布和防护服 - 列出 15 02 02 的除外	15 02 03
包装 - 纸和纸板	15 01 01
包装 - 塑料	15 01 02
废油 - 矿物	13 02 05
废油 - 合成	13 02 06

## 14.3 组件的报废处置

废弃处理前需要满足以下前提：

前提条件	
1.	已停止运行并拆卸产品和配件。
2.	产品和配件已经完成清洁并清除了现有的介质残留物。

组件	欧盟废弃物代码
电气和电子设备 - 列入 20 01 21、20 01 23 和 20 01 35 的除外	20 01 36
塑料	20 01 39
金属	20 01 40

## 15. 错误排除

故障界面	可能的原因	错误排除
	<ul style="list-style-type: none"> <li>• 无 LED 灯亮起</li> </ul>	<ul style="list-style-type: none"> <li>• 读取并检查铭牌上的工作电压</li> <li>• 检查传感器电路板的端子 (L、N) 是否带电</li> <li>• 检查传感器电路板上接线端子的插塞连接</li> </ul>
	<ul style="list-style-type: none"> <li>• 绿色的 Power-LED 灯常亮。</li> </ul>	<ul style="list-style-type: none"> <li>• 断开产品的工作电压，在 &gt; 5 秒之后重新接通</li> <li>• 检查传感器电路板是否可能损坏</li> </ul>
	<ul style="list-style-type: none"> <li>• 在按下测试按钮之后，未排出冷凝液。</li> </ul>	<ul style="list-style-type: none"> <li>• 检查进流管和排放管</li> <li>• 通过按下测试按钮检查阀门功能 → 明显听到阀门开关的声音（啪嗒声）。</li> <li>• 更换 Service-Unit</li> <li>• 检查传感器电路板上接线端子的插塞连接</li> </ul>
	<ul style="list-style-type: none"> <li>• 只有按下测试按钮时，才能排放冷凝液。</li> </ul>	<ul style="list-style-type: none"> <li>• 以 &gt; 3 % 的斜度铺设入口管道</li> <li>• 安装一个回气管</li> <li>• 检查是否达到所需的最小压力（参见“4. 技术数据”，页码 19）。</li> <li>• 更换 Service-Unit</li> </ul>
	<ul style="list-style-type: none"> <li>• <b>BEKOMAT®</b> 不间断排放。</li> </ul>	<ul style="list-style-type: none"> <li>• 更换 Service-Unit</li> </ul>

## 16. 附录

### 16.1 证书

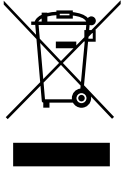
符号	说明/解释
	<p><b>CE 标志</b></p> <p>CE 标志表示产品满足针对该产品的现行欧盟指令要求，并在该产品的制造过程中符合基本的安全和健康要求。产品只允许在欧洲市场上销售。</p>
	<p><b>WEEE 标志</b></p> <p>带有删除线的垃圾筒表示在使用寿命结束时不得按生活垃圾废弃处理的电气或电子产品。为回收提供了免费的电子废旧产品收集点以及其他可重新利用产品的接收点。可向市政管理部门询问其地址。</p>



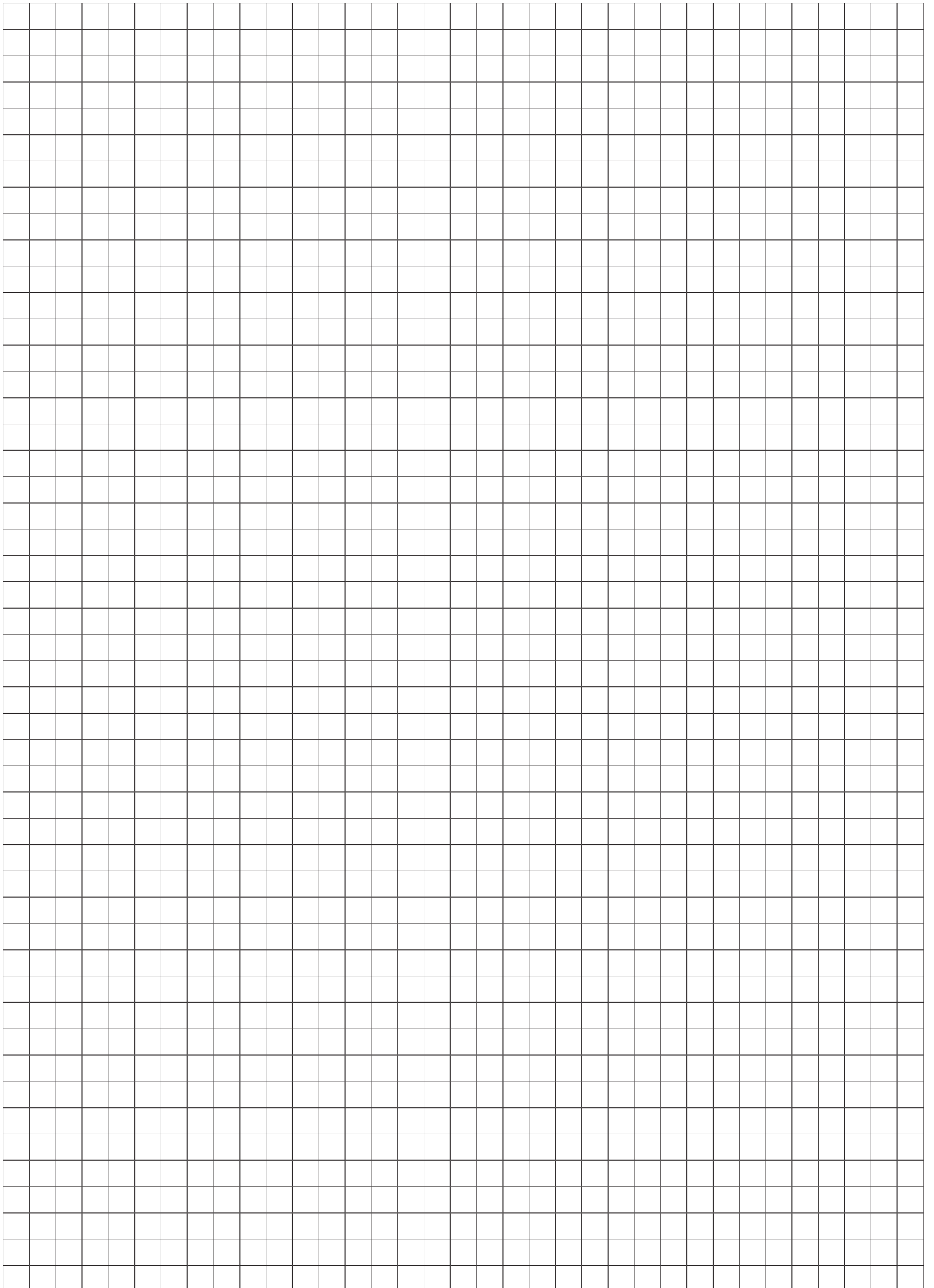

**BEKO TECHNOLOGIES GmbH**

Im Taubental 7  
D - 41468 Neuss  
Tel. +49 2131 988 0  
Fax +49 2131 988 900  
info@beko-technologies.com  
service-eu@beko-technologies.com

**DE****BEKO TECHNOLOGIES LTD.**

Unit 11-12 Moons Park  
Burnt Meadow Road  
North Moons Moat  
Redditch, Worcs, B98 9PA  
Tel. +44 1527 575 778  
info@beko-technologies.co.uk

**GB****BEKO TECHNOLOGIES S.à.r.l.**

Zone Industrielle  
1 Rue des Frères Rémy  
F - 57200 Sarreguemines  
Tél. +33 387 283 800  
info@beko-technologies.fr  
service@beko-technologies.fr

**FR****BEKO TECHNOLOGIES B.V.**

Veenen 12  
NL - 4703 RB Roosendaal  
Tel. +31 165 320 300  
benelux@beko-technologies.com  
service-bnl@beko-technologies.com

**NL****BEKO TECHNOLOGIES  
(Shanghai) Co. Ltd.**

Rm.715 Building C, VANTONE Center  
No.333 Suhong Rd.Minhang District  
201106 Shanghai  
Tel. +86 (21) 50815885  
info.cn@beko-technologies.cn  
service1@beko.cn

**CN****BEKO TECHNOLOGIES s.r.o.**

Na Pankraci 58  
CZ - 140 00 Praha 4  
Tel. +420 24 14 14 717 /  
+420 24 14 09 333  
info@beko-technologies.cz

**CZ****BEKO Tecnológica España S.L.**

Torruella i Urpina 37-42, nave 6  
E - 08758 Cervelló  
Tel. +34 93 632 76 68  
Mobil +34 610 780 639  
info.es@beko-technologies.es

**ES****BEKO TECHNOLOGIES LIMITED**

Room 2608B, Skyline Tower,  
No. 39 Wang Kwong Road  
Kwloon Bay Kwloon, Hong Kong  
Tel. +852 2321 0192  
Raymond.Low@beko-technologies.com

**HK****BEKO TECHNOLOGIES INDIA Pvt. Ltd.**

Plot No.43/1 CIEEP Gandhi Nagar  
Balanagar Hyderabad  
IN - 500 037  
Tel. +91 40 23080275 /  
+91 40 23081107  
Madhusudan.Masur@bekoindia.com  
service@bekoindia.com

**IN****BEKO TECHNOLOGIES S.r.l**

Via Peano 86/88  
I - 10040 Leinì (TO)  
Tel. +39 011 4500 576  
Fax +39 0114 500 578  
info.it@beko-technologies.com  
service.it@beko-technologies.com

**IT****BEKO TECHNOLOGIES K.K**

KEIHIN THINK Building 8 Floor  
1-1 Minamiwatarida-machi  
Kawasaki-ku, Kawasaki-shi  
JP - 210-0855  
Tel. +81 44 328 76 01  
info@beko-technologies.jp

**JP****BEKO TECHNOLOGIES Sp. z o.o.**

ul. Pańska 73  
PL - 00-834 Warszawa  
Tel. +48 22 314 75 40  
info.pl@beko-technologies.pl

**PL****BEKO TECHNOLOGIES S. de R.L. de C.**

BEKO Technologies, S de R.L. de C.V.  
Blvd. Vito Alessio Robles 4602 Bodega 10  
Zona Industrial  
Saltillo, Coahuila, 25107  
Mexico  
Tel. +52(844) 218-1979  
informacion@beko-technologies.com

**MX****BEKO TECHNOLOGIES, CORP.**

900 Great Southwest Pkwy SW  
Atlanta, GA 30336  
USA  
Tel. +1 404 924-6900  
beko@bekousa.com

**US**