

## Originální návod k instalaci a obsluze

### BEKOMAT® 32U Vario IF Built-in

> BM32UVIFBI

## ■ Obsah

<b>1. Poznámky k dokumentaci</b> .....	<b>4</b>
1.1 Kontakt .....	4
1.2 Informace o návodu k instalaci a obsluze.....	4
<b>2. Bezpečnost</b> .....	<b>5</b>
2.1 Použití.....	5
2.1.1 Použití v souladu s určeným účelem .....	5
2.1.2 Předvídatelné nesprávné použití.....	6
2.2 Odpovědnost provozovatele .....	6
2.3 Cílová skupina a personál .....	7
2.4 Vysvětlení použitých symbolů.....	8
2.5 Bezpečnostní a výstražná upozornění.....	9
2.5.1 Všeobecně platné bezpečnostní pokyny .....	9
2.5.2 Bezpečný provoz .....	9
2.5.3 Natlakované systémy .....	10
2.5.4 Elektrické napětí.....	10
2.5.5 Přeprava a skladování .....	11
2.5.6 Instalace .....	11
2.5.7 Údržba.....	12
2.5.8 Manipulace s nebezpečnými látkami .....	12
2.5.9 Práce na elektronických komponentech .....	12
2.5.10 Používání náhradních dílů, příslušenství nebo materiálů.....	13
2.6 Výstražná upozornění .....	13
<b>3. Informace o výrobku</b> .....	<b>14</b>
3.1 Přehled výrobku .....	14
3.2 Rozložené vyobrazení .....	15
3.3 Popis funkce .....	16
3.4 Typový štítek .....	18
3.5 Rozsah dodávky .....	19
<b>4. Technické údaje</b> .....	<b>20</b>
4.1 Provozní parametry.....	20
4.2 Parametry pro skladování a přepravu .....	21
4.3 Materiály .....	21
4.4 Utahovací momenty šroubů .....	21
4.5 Rozměry .....	22
4.6 Instalační rozměry.....	23
4.7 Schéma zapojení svorek.....	23
<b>5. Přeprava a skladování</b> .....	<b>24</b>
5.1 Přeprava.....	24
5.2 Skladování .....	24
<b>6. Montáž</b> .....	<b>25</b>
6.1 Výstražná upozornění .....	25
6.2 Podmínky pro montáž .....	26
6.3 Montážní práce.....	28

<b>7. Elektrická instalace</b> .....	<b>30</b>
7.1 Výstražná upozornění .....	30
7.2 Připojovací práce.....	31
7.2.1 Připojení napájení .....	31
<b>8. Uvedení do provozu</b> .....	<b>33</b>
8.1 Výstražná upozornění .....	33
8.2 Činnosti uvedení do provozu .....	34
<b>9. Provoz</b> .....	<b>35</b>
9.1 Výstražná upozornění .....	35
<b>10. Údržba</b> .....	<b>36</b>
10.1 Výstražná upozornění.....	36
10.2 Plán údržby .....	37
10.3 Údržbářské práce .....	37
10.3.1 Výměna Service-Unit .....	37
10.3.2 Vizualní kontrola.....	40
10.3.3 Zkouška těsnosti .....	41
10.3.4 Čištění.....	41
<b>11. Spotřební materiály, příslušenství a náhradní díly</b> .....	<b>42</b>
11.1 Informace o objednávkách .....	42
11.2 Příslušenství .....	42
11.3 Náhradní díly .....	42
<b>12. Odstavení z provozu</b> .....	<b>43</b>
12.1 Výstražná upozornění.....	43
12.2 Činnosti odstavení z provozu .....	43
<b>13. Demontáž</b> .....	<b>44</b>
13.1 Výstražná upozornění.....	44
13.2 Demontážní práce.....	44
<b>14. Likvidace</b> .....	<b>46</b>
14.1 Výstražná upozornění.....	46
14.2 Likvidace provozních a pomocných látek .....	47
14.3 Likvidace komponent.....	47
<b>15. Odstraňování závad</b> .....	<b>48</b>
<b>16. Přílohy</b> .....	<b>49</b>
16.1 Certifikáty a prohlášení o shodě.....	49
16.2 Prohlášení o shodě .....	50

# 1. Poznámky k dokumentaci

V této dokumentaci jsou popsány všechny potřebné kroky pro používání a provoz výrobku a příslušenství.

## 1.1 Kontakt

Výrobce	Servis a nástroje
<b>BEKO TECHNOLOGIES GmbH</b>  Im Taubental 7   41468 Neuss Tel. + 49 2131 988 - 1000 info@beko-technologies.com www.beko-technologies.com	<b>BEKO TECHNOLOGIES GmbH</b>  Im Taubental 7   41468 Neuss Tel. + 49 2131 988 - 1000 service-eu@beko-technologies.com www.beko-technologies.com

INFORMACE	Zastoupení výrobce v jednotlivých zemích
	Kontakt na zastoupení výrobce v jednotlivých zemích naleznete v seznamu adres na zadní straně. Ke kontaktování můžete využít také kontaktní formulář na webové stránce výrobce.

## 1.2 Informace o návodu k instalaci a obsluze

INFORMACE	Ochrana autorských práv!
	Výrobce vlastní ochranná autorská práva na obsah návodu k instalaci a obsluze ve formě textu, fotografií, výkresů, obrázků, schémat a dalších vyobrazení. Předávání tohoto dokumentu dále, jeho rozmnožování, používání a sdělování jeho obsahu je zakázáno, pokud není výslovně povoleno.

Datum zveřejnění	Revize	Verze	Důvod změny	Rozsah změny
1. srpna 2022	03	00	Redakční přepracování	Redakční změny

Návod k instalaci a obsluze, dále jen „návod“, je nutno uchovávat vždy v blízkosti výrobku a musí být neustále čitelný. Při prodeji nebo předání je nutno spolu s výrobkem předat i návod.

UPOZORNĚNÍ	Dodržujte návod!
	Tento návod obsahuje všechny základní informace pro bezpečný provoz výrobku a je nutné si jej přečíst před prováděním veškerých úkonů. V opačném případě může dojít ke vzniku rizik pro osoby i materiál a rovněž k funkčním a provozním poruchám.

## 2. Bezpečnost

### 2.1 Použití

**BEKOMAT® 32U IF Built-in**, dále také „výrobek“ nebo **BEKOMAT®**, je odvaděč kondenzátu s elektronickým hladinovým řízením, který slouží k odvádění kondenzátu v systémech stlačeného vzduchu. **BEKOMAT®** odvádí kondenzát za provozního tlaku bez vzniku tlakových ztrát.

#### 2.1.1 Použití v souladu s určeným účelem

Jiné použití než to, které je popsáno v tomto návodu, se považuje za použití v rozporu s určeným účelem a může ohrožovat bezpečnost osob a okolního prostředí.

Pro použití v souladu s určeným účelem je nutno dbát na následující body:

- Přečtěte si návod k instalaci a obsluze a dodržujte jej.
- Výrobek a příslušenství používejte pouze ve vnitřních prostorách.
- Výrobek a příslušenství používejte pouze v rámci provozních parametrů uvedených v technických údajích.
- Výrobek a příslušenství používejte pouze v rámci sjednaných dodacích podmínek.
- Výrobek a příslušenství používejte pouze s médii, která neobsahují leptavé, agresivní, korozivní, jedovaté, zápalné, hoření podporující nebo anorganické složky. V případě pochybností je nutno provést analýzu.
- Výrobek a příslušenství používejte jen v prostředí, ve kterém může dojít k výskytu vody maximálně v podobě stříkající vody. Rozstříkovaná voda nesmí obsahovat korozivní složky.
- Výrobek a příslušenství používejte jen v prostorách bez přítomnosti toxických a korozi způsobujících chemikálií a plynů.
- Výrobek a příslušenství používejte pouze v potrubním systému dimenzovaném pro hodnoty uvedené v technických údajích, s odpovídajícími přípojkami, průměry trubek a volnými prostory pro montáž.
- Výrobek a příslušenství používejte pouze mimo prostory ohrožené výbuchem.
- Výrobek a příslušenství používejte pouze mimo dosah přímého slunečního záření a zdrojů tepla a nepoužívejte je v prostorách ohrožených mrazem.
- Výrobek a příslušenství kombinujte pouze s výrobky a komponenty od výrobce, které jsou doporučeny a uvedeny v návodu.
- Dodržujte předepsaný plán údržby.

Před použitím výrobku a příslušenství musí provozovatel zajistit, aby byly splněny všechny podmínky a předpoklady pro jeho použití v souladu s určeným účelem.

Výrobek a příslušenství jsou určeny výhradně pro stacionární použití v komerční nebo průmyslové oblasti. Veškeré popsané činnosti týkající se montáže, instalace, provozu, údržby, demontáže a likvidace smí provádět pouze kvalifikovaný odborný personál.

## 2.1.2 Předvídatelné nesprávné použití

Za předvídatelné nesprávné použití se považuje, pokud se výrobek nebo příslušenství používá jinak, než je popsáno v kapitole „Použití v souladu s určeným účelem“. Předvídatelné nesprávné použití zahrnuje používání výrobku nebo příslušenství způsobem, který výrobce nebo dodavatel nezamýšlel, jenž však může vyplynout z předvídatelného lidského chování.

K předvídatelnému nesprávnému použití patří:

- Provádění modifikací jakéhokoli druhu, především konstrukčních a procesně technických zásahů.
- Vypínání nebo nepoužívání stávajících nebo doporučených bezpečnostních zařízení.
- Použití výrobku a příslušenství v systémech, kde je provozním médiem oxid uhličitý.

Tento seznam si neklade nárok na úplnost, protože veškeré potenciální způsoby nesprávného použití nelze dopředu předvídat. Pokud jsou provozovateli známy způsoby chybného použití výrobku nebo příslušenství, které zde nejsou uvedeny, je třeba o nich ihned informovat výrobce.

## 2.2 Odpovědnost provozovatele

Aby se zabránilo nehodám, poruchám a poškození životního prostředí, musí odpovědný provozovatel zajistit následující:

- Před každým úkonem je nutno zkontrolovat, zda tento návod patří skutečně k výrobku.
- Výrobek a příslušenství musí být používány v souladu s určeným účelem a je u nich prováděna řádná údržba a servis.
- Výrobek a příslušenství jsou používány jen s doporučenými a funkčními bezpečnostními zařízeními.
- Veškeré montážní, instalační a údržbářské práce musí provádět pouze kvalifikovaný odborný personál.
- Personál musí mít k dispozici potřebné osobní ochranné prostředky a musí je také používat.
- Prostřednictvím vhodných technických bezpečnostních opatření musí být zajištěno, že se provozní parametry nedostanou mimo povolené meze.
- Veškeré bezpečnostní označení a typový štítek na výrobku je nutno udržovat v čitelném stavu. Poškozené a nečitelné označení okamžitě nahradte.

## 2.3 Cílová skupina a personál

Tento návod je určen níže uvedenému personálu, který se zabývá pracemi na výrobku nebo příslušenství.

<b>INFORMACE</b>	<b>Požadavky na personál!</b>
	Personál nesmí provádět na výrobku nebo na příslušenství žádné činnosti, pokud je pod vlivem drog, léků, alkoholu nebo jiných látek, které negativně ovlivňují smysly a vědomí.

### Personál obsluhy

Personál obsluhy jsou osoby, které jsou díky znalosti návodu a zaškolení do práce na výrobku i příslušenství schopny výrobek a příslušenství bezpečně obsluhovat. Personál obsluhy dokáže samostatně rozpoznat možné poruchy a nebezpečné situace a učinit příslušná opatření.

### Odborný personál pro přepravu a skladování

Odborný personál pro přepravu a skladování jsou osoby, které mají díky svému vzdělání, profesním zkušenostem a kvalifikaci všechny potřebné schopnosti k bezpečnému provádění a nařizování všech úkonů souvisejících s přepravou a skladováním výrobku, dokáží samostatně rozpoznat nebezpečné situace a provádět opatření pro odvrácení nebezpečí. K těmto schopnostem patří především zkušenost s manipulací se zdvihacími zařízeními, vidlicovými vozíky, vysokozdvíhacími prostředky a zařízeními a znalosti regionálně platných zákonů, norem a směrnic týkajících se přepravy a skladování.

### Odborný personál – tlakové přístroje a zařízení

Odborný personál – tlakové přístroje a zařízení jsou osoby, které mají díky svému vzdělání, profesním zkušenostem, kvalifikaci a dalšímu vzdělání všechny potřebné schopnosti k bezpečnému provádění a nařizování všech úkonů v souvislosti se stlačenými plyny a systémy a fluidními látkami nacházejícími se pod tlakem, dokáží samostatně rozpoznat nebezpečné situace a provádět opatření pro odvrácení nebezpečí. K těmto schopnostem patří především zkušenost se zacházením s měřicí, řídicí a regulační technikou a znalosti regionálně platných zákonů, norem a směrnic pro systémy nacházející se pod tlakem.

### Odborný personál pro elektrotechniku









Odborný personál pro elektrotechniku jsou osoby, které mají díky svému vzdělání, profesním zkušenostem, kvalifikaci a dalšímu vzdělání všechny potřebné schopnosti k bezpečnému provádění a nařizování všech úkonů v souvislosti s elektřinou a dokáží samostatně rozpoznat nebezpečné situace a provádět opatření pro odvrácení nebezpečí. K těmto schopnostem patří především zkušenost se zacházením s elektrickými zařízeními, měřicí, ovládací a regulační technikou a znalosti regionálně platných zákonů, norem a směrnic (např. VDE 0100 / IEC 60364 / ATEX) pro manipulaci s elektrotechnikou.

### Odborný personál pro servis

Odborný personál pro servis jsou osoby, které mají schopnosti a kvalifikaci veškerého výše uvedeného odborného personálu. Odborný personál pro servis musí být prokazatelně proškolen a pověřen pro veškeré práce na výrobku.

## 2.4 Vysvětlení použitých symbolů

Symby, použité v tomto návodu, upozorňují na bezpečnostní a důležité informace, na které je nutno dbát při manipulaci s výrobkem a za účelem zaručení bezpečného a optimálního provozu.

Symbol	Popis / vysvětlení
	Všeobecný výstražný symbol (nebezpečí, výstraha, pozor)
	Výstraha před natlakovaným systémem
	Výstraha před elektrickým napětím
	Dodržujte návod k instalaci a obsluze
	Všeobecné upozornění
	Noste bezpečnostní obuv
	Používejte ochranné rukavice (odolné proti proříznutí a kapalinám)
	Používejte ochranné brýle s bočním krytím
	Všeobecné informace

## 2.5 Bezpečnostní a výstražná upozornění

Tato kapitola poskytuje přehled o všech důležitých aspektech bezpečnosti pro ochranu osob a rovněž pro bezpečný a bezporuchový provoz výrobku a příslušenství.

V následujících kapitolách jsou uvedena nebezpečí, která vyplývají z tohoto výrobku a příslušenství i při jeho používání v souladu s určeným účelem. Aby se minimalizovalo nebezpečí škod na zdraví osob a věcných škod a aby se zabránilo vzniku nebezpečných situací, je nutno dodržovat uvedené bezpečnostní pokyny a výstražná upozornění v dalších kapitolách tohoto návodu.

Základní výstražná upozornění a požadovaná kvalifikace odborného personálu jsou uvedeny vždy na začátku kapitoly v části „Výstražná upozornění“.

Výstražná upozornění týkající se konkrétních úkonů jsou uvedena přímo před potenciálně nebezpečnými postupy nebo částmi úkonů.

### 2.5.1 Všeobecně platné bezpečnostní pokyny

- Před zahájením prací prostudujte technickou dokumentaci celého systému a dbejte na celkový provozní návod.
- Před zahájením prací vyhodnoťte rizika přímo na místě (Last Minute Risk Assessment).
- Při provádění veškerých prací používejte vhodné osobní ochranné prostředky.
- Při provádění veškerých instalačních, údržbářských a opravných prací vytvořte kolem pracovního prostoru bezpečnostní zónu.
- Pro bezpečné odpojení a za účelem odstranění nebezpečí způsobeného energiemi proveďte proces Lockout Tagout (LOTO), který k zařízení náleží.

### 2.5.2 Bezpečný provoz

Následující úkony mohou způsobit těžká nebo smrtelná poranění:

- Uvedení výrobku a příslušenství do provozu a jejich provoz mimo povolené mezní hodnoty a provozní parametry
- Nedovolený zásah a nedovolené úpravy výrobku a příslušenství

Aby byl zaručen bezpečný provoz výrobku a příslušenství, dbejte na následující body:

- Dodržujte mezní hodnoty a provozní parametry uvedené na typovém štítku a v návodu.
- Zkontrolujte, zda při použití příslušenství dochází ke změně nebo omezení povolených provozních parametrů.
- Dodržujte podmínky pro instalaci a okolní parametry.
- Dodržujte intervaly údržby.

### 2.5.3 Natlakované systémy

Těžká nebo smrtelná poranění může způsobit:

- Kontakt s rychle nebo náhle unikajícími fluidními látkami
- Prasklé součásti zařízení
- Šlehačící pohyby při odpojování hadic a potrubí pod tlakem

Pro bezpečnou manipulaci s natlakovanými systémy dbejte na následující body:

- Během veškerých prací dodržujte následující bezpečnostní předpisy:
  1. Odpojte systém nebo části systému
  2. Zajistěte systém nebo části systému proti opětovnému zapojení
  3. Odbourejte tlak v systému nebo ve všech částech systému až na okolní tlak  
→ např. pomalým kontrolovaným odpouštěním tlaku přes vypouštěcí ventil
  4. Zajistěte proti opětovnému natlakování
- Zkontrolujte bezpečnost, znečištění a případné poškození natlakovaných systémů.
- Před natlakováním zkontrolujte utěsnění veškerých spojů systému a v případě potřeby je dotáhněte.
- Systém natlakujte pouze velmi pomalu.
- Vyhněte se tlakovým nárazům a vysokému rozdílovému tlaku.
- Kompenzujte vibrace vzniklé v potrubní síti pomocí použití tlumičů vibrací.

### 2.5.4 Elektrické napětí

Při kontaktu se součástmi, které jsou pod elektrickým napětím, může dojít k těžkému nebo smrtelnému poranění.

Pro bezpečnou manipulaci se součástmi, které jsou pod elektrickým napětím, dbejte na následující body:

- Výrobek a příslušenství se smějí připojovat k napájení napětím pouze, jsou-li v bezvadném stavu.
- Při instalaci dodržujte všechny zákonné předpisy a ustanovení platné v dané oblasti.
- Při napájení napětím připojte k výrobku odpojovací zařízení, které je snadno přístupné. Odpojovací zařízení odpojí všechny vodivé kabely.
- Ochranný vodič (uzemnění) připojte podle předpisů.
- Výrobek a příslušenství provozujte jen s kompletním, uzavřeným krytem nebo zavřenou elektronickou skříní.
- Před zahájením prací na výrobku:
  1. Výrobek odpojte  
→ Výrobek odpojte od všech pólů a na všech stranách
  2. Zajistěte proti opětovnému zapojení
  3. Ujistěte se, že byly všechny póly odpojeny od napětí  
→ Pomocí vhodného a způsobilého měřicího zařízení (např. dvoupólová zkušební napětí)
  4. Uzemnění a zkratování

## 2.5.5 Přeprava a skladování

V důsledku neodborné přepravy nebo neodborného skladování může dojít ke škodám na zdraví osob a ke vzniku věcných škod.

Pro bezpečnou přepravu a bezpečné skladování výrobku a příslušenství dbejte na následující body:

- Při provádění veškerých prací s obalovým materiálem používejte osobní ochranné prostředky.
- S obalem, výrobkem a příslušenstvím manipulujte opatrně.
- Zabalený výrobek a příslušenství přepravujte a manipulujte s ním v souladu s označením na obalu (dbejte na závěsné body pro zdvihací zařízení, na těžiště a vyrovnání, např. nutnost svislého držení, neházejte se zabaleným výrobkem atd.).
- Používejte pouze vhodné a bezchybné dopravní prostředky a zdvihací zařízení.
- Dodržujte povolené parametry pro přepravu a skladování.
- Výrobek a příslušenství skladujte pouze mimo působení přímého slunečního záření a zdrojů tepla.

## 2.5.6 Instalace

Neodborná montáž nebo elektrická instalace výrobku a příslušenství může způsobit škody na zdraví osob a vznik věcných škod a může vést rovněž k omezení provozu.

Pro bezpečnou montáž a elektrickou instalaci dbejte na následující body:

- Výrobek, příslušenství, všechny použité komponenty a materiály montujte bez mechanického napětí.
- Zkontrolujte, zda všechny konektorové spoje pevně sedí.
- Zabraňte nebezpečí zakopnutí tak, že kabely a hadice povedete odpovídajícím způsobem.
- Zabraňte mechanickému zatížení kabelů.
- Všechny hadice upevněte a zafixujte tak, aby se zabránilo jejich vymrštění.
- Přítokové a odtokové potrubí pevně propojte.

## 2.5.7 Údržba

Neodborné provádění údržby a oprav může způsobit těžké nebo smrtelné poranění.

Pro bezpečnou údržbu a opravy dbejte na následující body:

- Před zahájením prací natlakovaný výrobek a příslušenství odtlakujte a zajistěte proti neúmyslnému natlakování.
- Před zahájením prací odpojte výrobek a příslušenství od přívodu elektrického proudu a zajistěte je proti neúmyslnému opětovnému zapojení.
- Používejte pouze materiály schválené pro příslušný účel použití.
- Používejte pouze vhodné nástroje v bezchybném stavu.
- Používejte pouze vyčištěné potrubí a hadice, bez nečistot a koroze.
- Nepoužívejte abrazivní ani agresivní čisticí prostředky nebo rozpouštědla, která by mohla poškodit vnější vrstvu (např. označení, typový štítek, antikorozi ochranu atd.).
- K čištění nepoužívejte ostré ani tvrdé předměty.
- K čištění používejte pouze stanovené materiály a média.
- Dodržujte platné zákonné, regionální a vnitropodnikové hygienické předpisy.
- Při provádění údržby a oprav dbejte na pořádek a čistotu. Zabraňte vniknutí nečistot do otevřeného výrobku nebo příslušenství. Demontované komponenty a příslušenství ihned odkládejte na bezpečné místo.
- Po ukončení údržby a oprav odstraňte z pracovního prostoru veškeré použité nástroje, čisticí média a komponenty, které již nejsou potřeba.
- Výrobek a příslušenství zlikvidujte jen vyčištěné a zbavené zbytků materiálů.
- Veškeré součásti, komponenty, provozní a pomocné látky a rovněž čisticí média zlikvidujte odborně a v souladu s regionálně platnými zákonnými předpisy a ustanoveními.
- Elektrické a elektronické komponenty zlikvidujte prostřednictvím firmy pro odbornou likvidaci nebo je zašlete zpět výrobci.

## 2.5.8 Manipulace s nebezpečnými látkami

Látky, škodlivé pro zdraví a životní prostředí, které jsou obsaženy v kondenzátu, mohou při kontaktu podráždit a poškodit kůži, oči a sliznice. Kondenzát obsahující škodliviny nesmí kromě toho proniknout do kanalizace, vody nebo půdy.

Pro bezpečnou manipulaci s kondenzátem obsahujícím škodliviny dbejte na následující body:

- Během manipulace s kondenzátem používejte vhodné ochranné prostředky.
- Uniklý nebo rozlitý kondenzát absorbujte a zlikvidujte podle regionálně platných předpisů a ustanovení.

## 2.5.9 Práce na elektronických komponentech

Elektrostatické výboje (ESD) mohou způsobit poškození elektronických komponentů a může dojít k funkčním poruchám, provozním poruchám nebo k poškození materiálu.

- Abyste zabránili elektrostatickým výbojům, aplikujte odborná opatření (např. uzemnění, vyrovnání potenciálů, pracovní podložky způsobilé k odvedení elektrostatických výbojů atd.).

## 2.5.10 Používání náhradních dílů, příslušenství nebo materiálů

Následkem použití špatných náhradních dílů, příslušenství nebo materiálů a rovněž pomocných a provozních látek hrozí nebezpečí smrtelného nebo těžkého poranění. Může dojít ke vzniku funkčních a provozních poruch a materiálových škod.

- Při všech pracích používejte pouze nepoškozené originální díly a provozní a pomocné materiály, které uvádí výrobce.
- Používejte pouze materiály schválené pro příslušný účel použití a vhodné nářadí v bezchybném stavu.
- Používejte pouze vyčištěné potrubí, bez nečistot a koroze.
- Používejte pouze elektrické komponenty a materiály, které odpovídají regionálně platným předpisům a ustanovením (normám, směrnicím atd.) pro elektrickou bezpečnost.

## 2.6 Výstražná upozornění

Výstražná upozornění varují před nebezpečími při manipulaci s výrobkem a příslušenstvím.

Výstražná upozornění bezpodmínečně dodržujte, abyste zamezili nehodám, škodám na zdraví osob, věcným škodám nebo omezení provozu.

### Struktura:

SIGNÁLNÍ SLOVO	Druh a zdroj nebezpečí!
 Symbol	Možné následky při nerespektování nebezpečí <ul style="list-style-type: none"> <li>• Opatření pro vyhnutí se ohrožení</li> </ul>

### Signální slova:

<b>NEBEZPEČÍ</b>	<b>Bezprostředně hrozící nebezpečí</b> Při nerespektování: Smrtelná nebo těžká poranění
<b>VÝSTRAHA</b>	<b>Bezprostředně hrozící nebezpečí</b> Při nerespektování: Možná smrtelná nebo těžká poranění
<b>POZOR</b>	<b>Možné nebezpečí</b> Při nerespektování: Možné škody na zdraví osob nebo věcné škody
<b>UPOZORNĚNÍ</b>	<b>Další upozornění</b> Při nerespektování: Možné věcné škody a omezení provozu. Žádné ohrožení osob nebo bezpečného provozu.

## 3. Informace o výrobku

### 3.1 Přehled výrobku

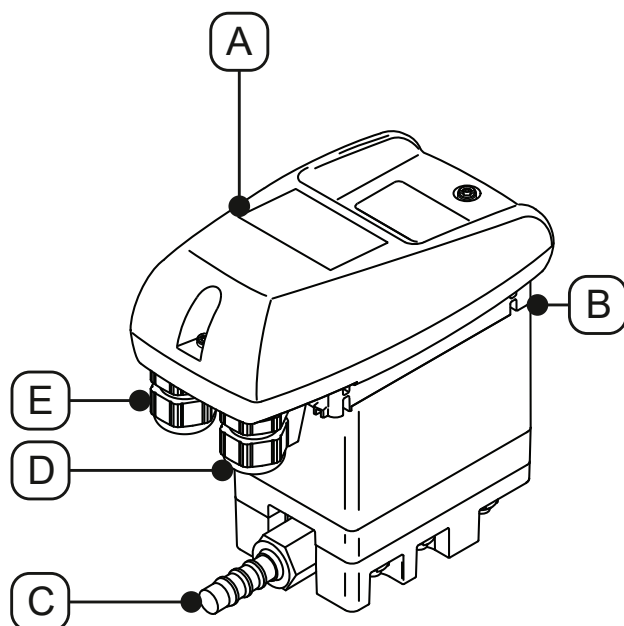

Pol. č.	Popis / vysvětlení
[A]	Řídicí jednotka kompletní
[B]	Přítok kondenzátu
[C]	Odtok kondenzátu

Pol. č.	Popis / vysvětlení
[D]	Kabelová průchodka vpravo
[E]	Kabelová průchodka vlevo

### 3.2 Rozložené vyobrazení

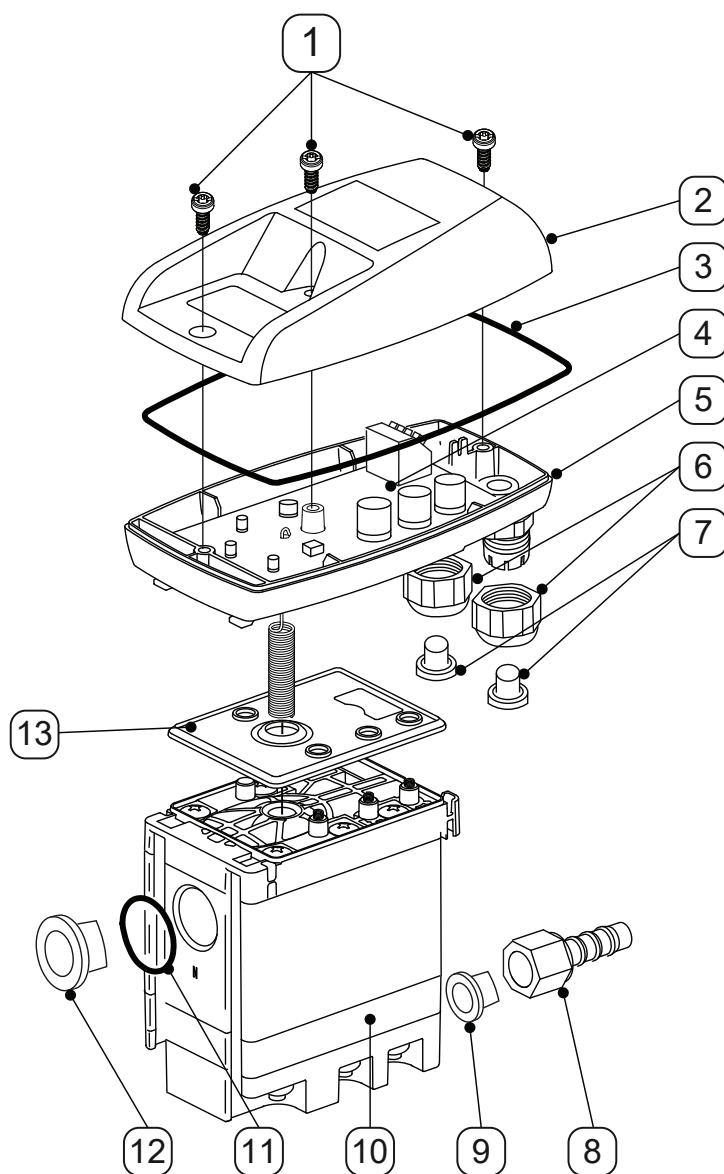

Pol. č.	Popis / vysvětlení
[1]	Šroub 3,5 x 10 mm
[2]	Horní část krytu
[3]	Tvarové těsnění
[4]	Deska senzoru
[5]	Spodní část krytu
[6]	Šroubení
[7]	Zátka

Pol. č.	Popis / vysvětlení
[8]	Hadicová vývodka
[9]	Zátka
[10]	Service-Unit
[11]	O-kroužek 20 x 2 mm
[12]	Uzavírací zátka G1/2"
[13]	Těsnicí podložka

## 3.3 Popis funkce

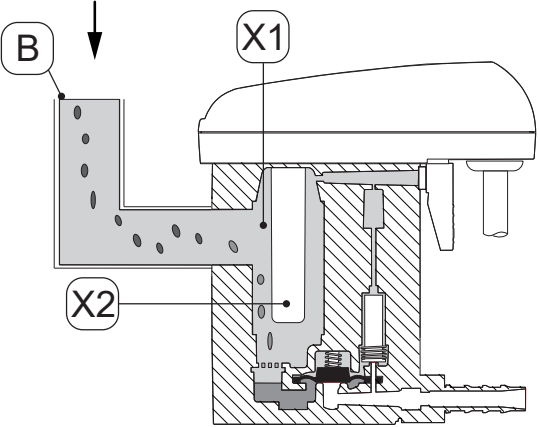
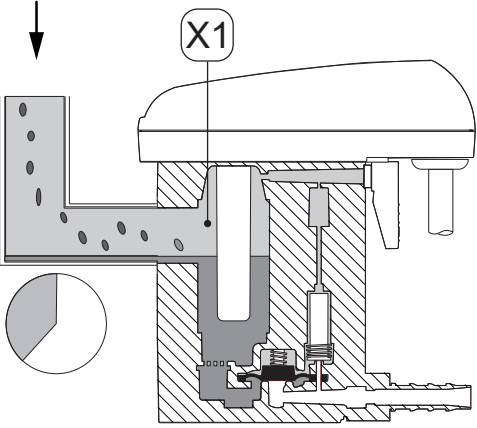
Obrázek	Popis / vysvětlení
	<p>Kondenzát proudí přes přítok kondenzátu <b>[B]</b> do odvaděče <b>BEKOMAT®</b> a shromažďuje se ve skříni s nádrží <b>[X1]</b>. Výšku hladiny ve skříni s nádrží <b>[X1]</b> nepřetržitě monitoruje kapacitní senzor v trubce senzoru <b>[X2]</b>.</p>
	<p>Jakmile kondenzát dosáhne maximální výšky hladiny, spustí se v řídicí jednotce přednastavená čekací doba. Během čekací doby stoupá hladina kondenzátu ve skříni s nádrží <b>[X1]</b> a v přívodním vedení kondenzátu.</p>

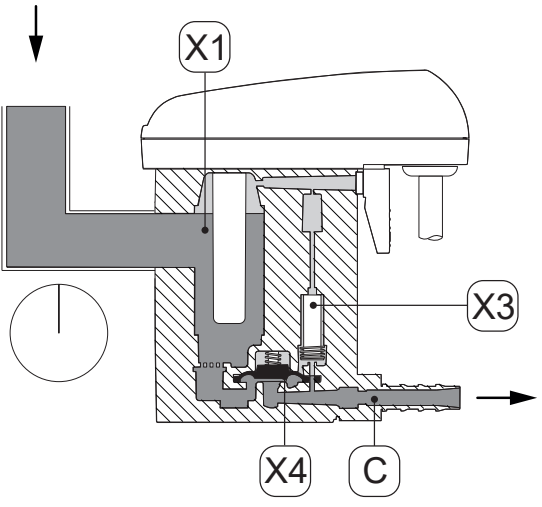
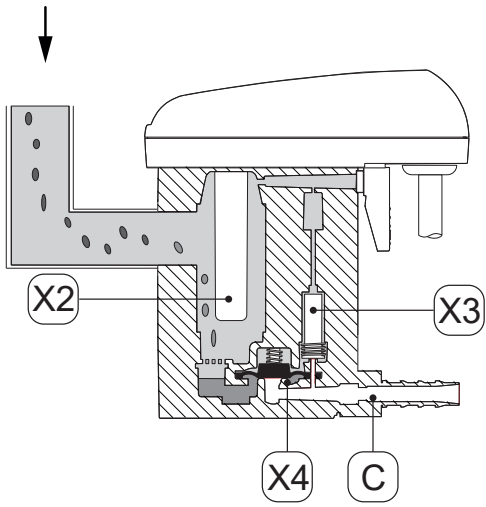
Obrázek	Popis / vysvětlení
	<p>Jakmile uplyne nastavená čekací doba, ovládání sepne servoventil <b>[X3]</b>.</p> <p>Úsek nad membránou <b>[X4]</b> se odtlakuje.</p> <p>Membrána <b>[X4]</b> se zvedne od sedla ventilu a přetlak ve skříni s nádrží <b>[X1]</b> vtlačí kondenzát do odtoku kondenzátu <b>[C]</b>.</p>
	<p>Když senzor v trubce senzoru <b>[X2]</b> již nebude zakrytý kondenzátem, řídicí jednotka sepne servoventil <b>[X3]</b> a nad membránou <b>[X4]</b> se vytvoří tlak.</p> <p>Membrána <b>[X4]</b> se přitlačí na sedlo ventilu a odtok kondenzátu <b>[C]</b> se těsně uzavře.</p>

### 3.4 Typový štítek

Na spodní části krytu se nachází typový štítek, který obsahuje identifikační informace a provozní parametry výrobku.

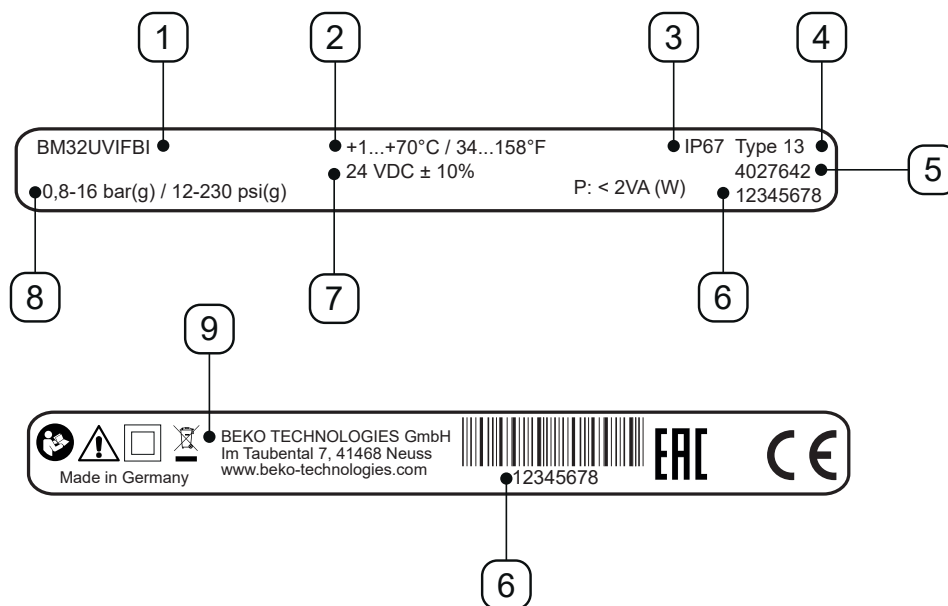



Ilustrační vyobrazení

Pol. č.	Popis / vysvětlení
[1]	Označení výrobku
[2]	Provozní teplota
[3]	Stupeň krytí IP
[4]	Třída skříně
[5]	Materiálové číslo
[6]	Sériové číslo
[7]	Provozní napětí
[8]	Provozní tlak
[9]	Výrobce

Další informace v kapitole „2.4 Vysvětlení použitých symbolů“ na straně 8.

### 3.5 Rozsah dodávky

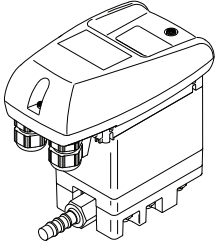
Následující tabulka uvádí rozsah dodávky výrobku:

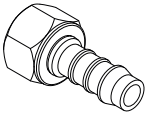
Obrázek	Popis / vysvětlení
	<b>BEKOMAT® 32U IF Built-in</b>
	Originální návod k instalaci a obsluze
	1 x objímka

## 4. Technické údaje

### 4.1 Provozní parametry

BEKOMAT®	32U Vario IF Built-in
Relativní vlhkost okolního vzduchu	10 ... 80 %, bez tvoření kondenzátu
Maximální provozní výška	2000 m 2187,23 yd
Minimální / maximální provozní tlak	0,8 ... 16 bar (přetlak) 12 ... 230 psi(g)
Minimální / maximální provozní teplota	+1 ... 70 °C +34 ... +158 °F
Průměrné odváděné množství	54,8 l/h 14,48 gal/h
Maximální odváděné množství (krátkodobě)	75 l/h 14,48 gal/h
Přípojka*, přítok kondenzátu	1 x G1/2" vnitřní, maximální hloubka zašroubování: 13,5 mm (1/2 in)
Přípojka, odtok kondenzátu	1 x G1/4" vnější, hadicová objímka pro průměr hadice 8 ... 10 mm (0,31 ... 0,39 in), vnitřní
Média	kondenzát, s obsahem oleje nebo bezolejový
Vlastní hmotnost	0,8 kg 1,76 lbs
Provozní napětí	24 VDC ±10% (viz typový štítek)
Příkon	P < 2 VA (W)
Stupeň krytí	IP67
Třída skříně	Type 13
Kategorie přepětí (IEC 61010-1)	II
Stupeň znečištění (IEC 61010-1)	2
Doporučený průměr kabelu	5 ... 10 mm 0,23 ... 0,33 in
Doporučený průřez žil	0,25 ... 1 mm <sup>2</sup> AWG 18 ... 24
Doporučené zkrácení pláště kabelu	~ 50 mm ~ 1,97 in
Doporučovaná odizolovaná délka kabelových žil	~ 6 mm ~ 0,24 in

\* Volitelně je dostupná verze se závitem NPT.

## 4.2 Parametry pro skladování a přepravu

BEKOMAT®	32U Vario IF Built-in
Minimální / maximální teplota, skladování a přeprava	+1 ... +70 °C +34 ... +158 °F

## 4.3 Materiály

BEKOMAT®	32U Vario IF Built-in
Skříň	hliník a plast, zpevněno skelným vláknem
Membrána	FKM

## 4.4 Utahovací momenty šroubů

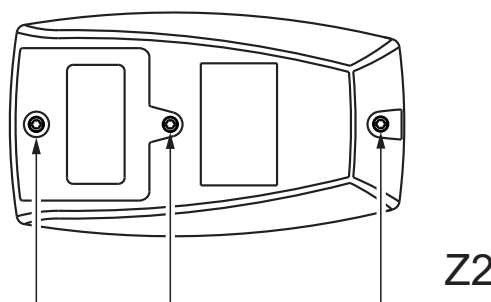
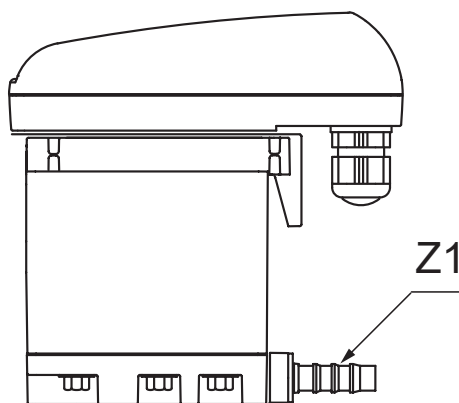

Pol. č.	Popis / vysvětlení	Utahovací momenty
[Z1]	Hadicevá objímka, odtok kondenzátu	3 ... 4 Nm (2,21 ... 2,95 ft-lb)
[Z2]	Šrouby, horní část krytu	0,9 Nm +0,5 Nm (0,66 ft-lb +0,37 ft-lb)

## 4.5 Rozměry

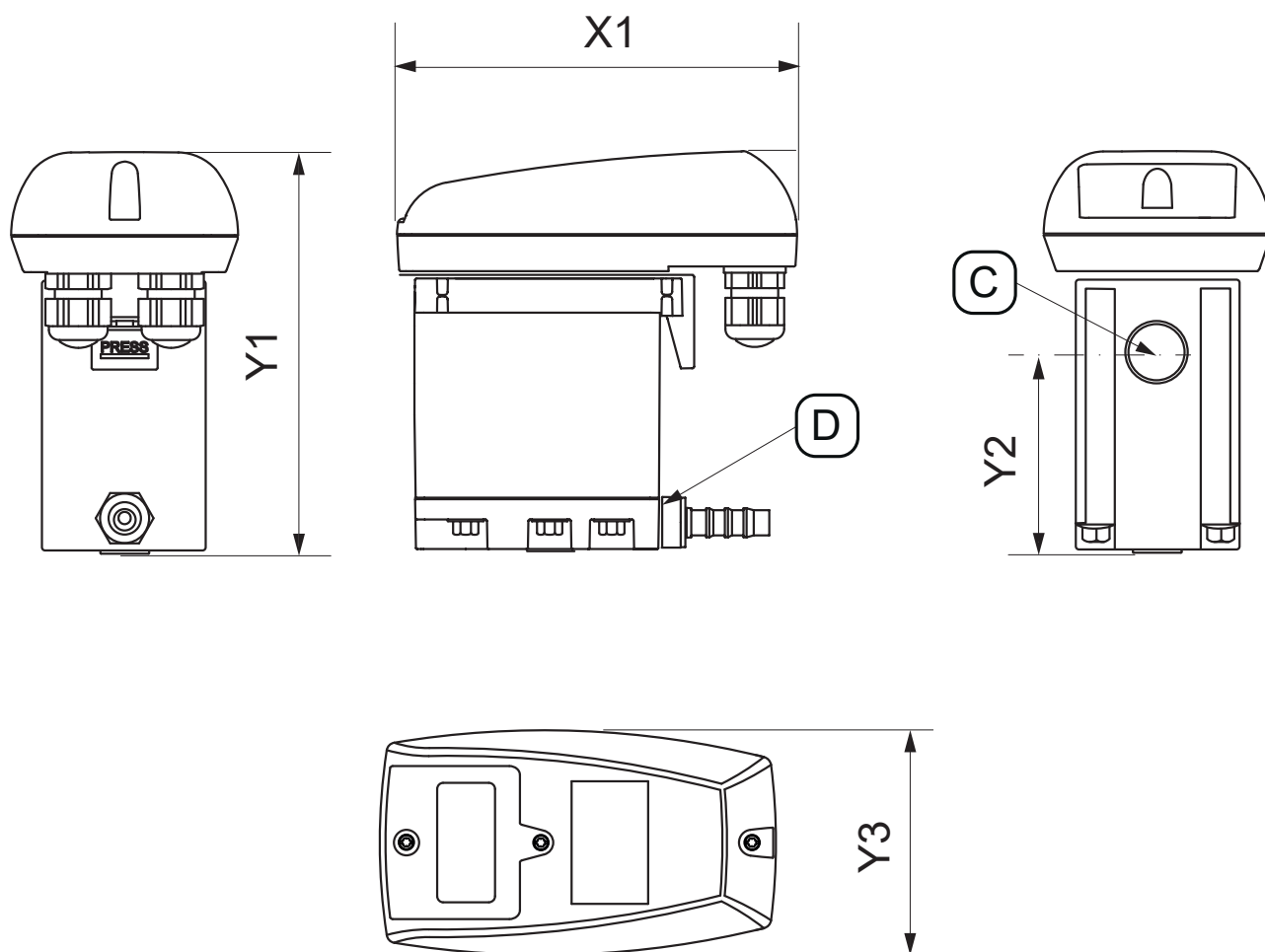

SeparáčnÍ jednotka	BEKOMAT® 32U Vario IF Built-in
[X1]	129,5 mm 6,48 in
[Y1]	130 mm 5,12 in
[Y2]	65,5 mm 2,58 in
[Y3]	73,4 mm 2,87 in
[C] - přípojka, přítok kondenzátu	G1/2" (NPT 1/2")
[D] - Přípojka, odtok kondenzátu	G1/4" Ø 8-10 (Ø 0,32-0,39)



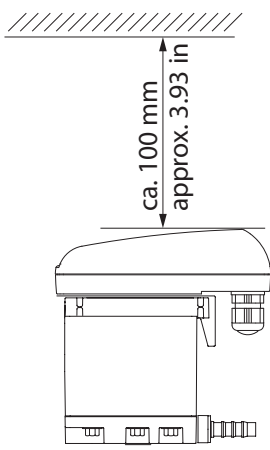

## 4.6 Instalační rozměry

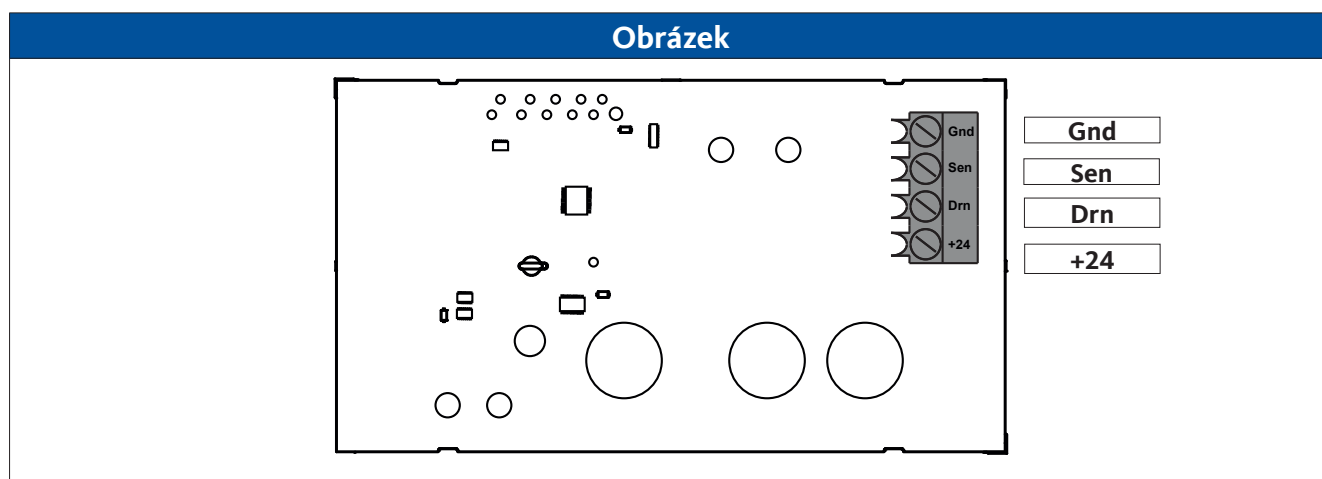
Obrázek	Popis / vysvětlení
	<p>Při instalaci ponechte dostatek volného prostoru pro montáž nad horní částí krytu, aby byly vidět LED kontrolky a bylo možné stisknout testovací tlačítko.</p>

## 4.7 Schéma zapojení svorek



## 5. Přeprava a skladování

<b>VÝSTRAHA</b>	<b>Nedostatečná kvalifikace!</b>
	<p>Nedostatečná kvalifikace personálu může být při práci na výrobku a příslušenství příčinou nehod, škod na zdraví osob, věcných škod a omezení provozu.</p> <ul style="list-style-type: none"> <li>Níže uvedené práce na výrobku a příslušenství může provádět pouze odborný personál pro přepravu a skladování a tyto práce musí rovněž zdokumentovat.</li> </ul>
<b>POZOR</b>	<b>Neodborná přeprava nebo skladování!</b>
 	<p>V důsledku neodborné přepravy nebo skladování může dojít k poškození života a zdraví osob a ke vzniku věcných škod.</p> <ul style="list-style-type: none"> <li>Při provádění veškerých prací s obalovým materiálem používejte osobní ochranné prostředky.</li> <li>S obalem, výrobkem a příslušenstvím manipulujte opatrně.</li> <li>Všechny díly zabalte pomocí vhodných materiálů tak, aby byly chráněny před nárazy.</li> <li>Zabalený výrobek přepravujte a manipulujte s ním v souladu s označením (dbejte na závěsné body pro zdvihací zařízení, na těžiště a vyrovnaní, např. nutnost svislého držení, zabránění házení se zabaleným výrobkem atd.).</li> <li>Používejte pouze vhodné a bezchybné dopravní prostředky a zdvihací zařízení.</li> <li>Dodržujte povolené parametry pro přepravu a skladování.</li> <li>Výrobek a příslušenství skladujte pouze mimo působení přímého slunečního záření a zdrojů tepla.</li> </ul>
<b>UPOZORNĚNÍ</b>	<b>Manipulace s obalovým materiálem!</b>
	<p>Neodborná likvidace obalových materiálů může škodit životnímu prostředí.</p> <ul style="list-style-type: none"> <li>Obalový materiál zlikvidujte v souladu se zákonnými předpisy a ustanoveními platnými v zemi použití.</li> </ul>

### 5.1 Přeprava

Po přepravě a odstranění obalových materiálů zkontrolujte, zda výrobek neutrpěl poškození při přepravě. Jakékoli poškození je nutno okamžitě oznámit dopravci, výrobcí nebo jeho zástupci.

Výrobek přepravujte takto:

- Výrobek přepravujte pouze v originálním obalu.
- S obalem i výrobkem manipulujte opatrně.
- Dbejte na údaj o přepravní hmotnosti a na označení na obalu.
- Obal a výrobek během přepravy zajistěte proti sklouznutí a pádu.





### 5.2 Skladování

Výrobek a příslušenství skladujte takto:

- Dodržujte parametry pro skladování uvedené v kapitole „4.2 Parametry pro skladování a přepravu“ na straně 21.
- Skladujte v uzavřeném, suchém a bezmrazém prostoru.
- Skladujte chráněné před vnějšími povětrnostními vlivy, přímým slunečním zářením a zdroji tepla.
- V místě skladování zajistěte proti pádu a otřesům.

## 6. Montáž

### 6.1 Výstražná upozornění

<b>NEBEZPEČÍ</b>	<b>Použití špatných náhradních dílů, příslušenství nebo materiálů!</b>
	<p>Následkem použití špatných náhradních dílů, příslušenství nebo materiálů a rovněž pomocných a provozních látek hrozí nebezpečí smrtelného nebo těžkého poranění. Může dojít ke vzniku funkčních a provozních poruch a materiálových škod.</p>
	<ul style="list-style-type: none"> <li>• Při všech pracích používejte pouze nepoškozené originální díly a provozní a pomocné materiály, které uvádí výrobce.</li> <li>• Používejte pouze materiály schválené pro příslušný účel použití a vhodné nářadí v bezchybném stavu.</li> <li>• Používejte pouze potrubí bez nečistot, poškození a koroze.</li> </ul>
<b>NEBEZPEČÍ</b>	<b>Natlakovaný systém!</b>
	<p>Při kontaktu s rychle nebo náhle unikajícími fluidními látkami nebo v důsledku prasklých součástí zařízení hrozí nebezpečí těžkých nebo smrtelných poranění.</p>
	<ul style="list-style-type: none"> <li>• Před zahájením prací natlakovaný systém odtlakujte a zajistěte proti neúmyslnému zavedení tlaku.</li> <li>• Při provádění veškerých montážních, instalačních, údržbářských a opravných prací vytvořte kolem pracovního prostoru bezpečnostní zónu.</li> <li>• Veškerá potrubí montujte bez mechanického napětí.</li> <li>• Přítokové a odtokové potrubí pevně propojte.</li> <li>• Před natlakováním zkontrolujte utěsnění veškerých spojů systému a v případě potřeby je dotáhněte.</li> <li>• Systém pomalu natlakujte.</li> <li>• Vyhněte se tlakovým nárazům a vysokému rozdílovému tlaku.</li> </ul>
<b>VÝSTRAHA</b>	<b>Nedostatečná kvalifikace!</b>
	<p>Nedostatečná kvalifikace personálu může být při práci na výrobku a příslušenství příčinou nehod, škod na zdraví osob, věcných škod a omezení provozu.</p>
	<ul style="list-style-type: none"> <li>• Veškeré práce na výrobku a příslušenství smí provádět pouze odborný personál – tlakové přístroje a zařízení.</li> </ul>
<b>VÝSTRAHA</b>	<b>Neodborná montáž!</b>
	<p>Neodborná montáž výrobku a příslušenství může zapříčinit škody na zdraví osob, vznik věcných škod a omezení provozu.</p>
	<ul style="list-style-type: none"> <li>• Výrobek, příslušenství, všechny použité komponenty a materiály montujte bez mechanického napětí.</li> <li>• Hadice upevněte a zafixujte tak, aby se zabránilo jejich vymrštění.</li> </ul>

## 6.2 Podmínky pro montáž

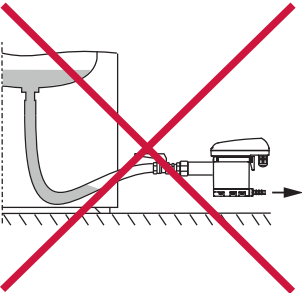
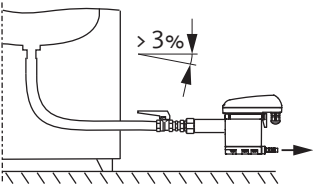
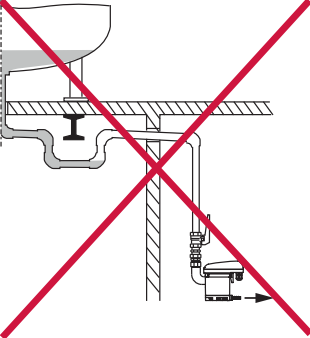
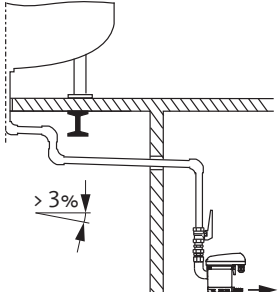
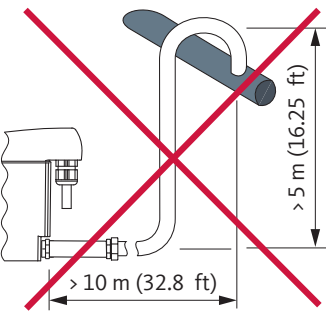
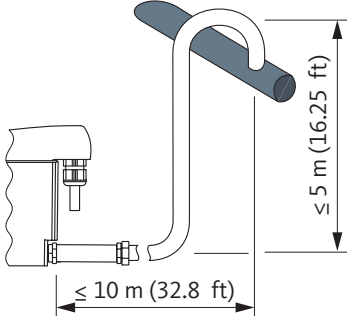
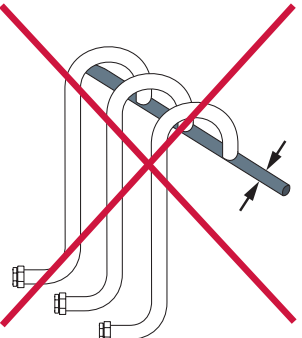
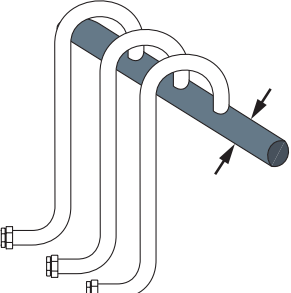
Špatně	Správně	Popis / vysvětlení
		<p><b>Plynulý sklon &gt; 3 % u hadicových vedení</b></p> <ul style="list-style-type: none"> <li>• Při používání hadic jako přítokového vedení dbejte na plynulý sklon &gt;3 %.</li> <li>• Dávejte pozor, aby se netvořily vodní kapsy.</li> </ul>
		<p><b>Plynulý sklon &gt; 3 % u potrubí</b></p> <ul style="list-style-type: none"> <li>• Při pokládání potrubí přítokového vedení dbejte na plynulý sklon &gt;3 %.</li> <li>• Dávejte pozor, aby se netvořily vodní kapsy.</li> </ul>
		<p><b>Provedení odtokového potrubí</b></p> <ul style="list-style-type: none"> <li>• V odtokovém potrubí nepoužívejte uzavírací ventily.</li> <li>• Zařízení <b>BEKOMAT®</b> připojte k odtokovému potrubí jen jednou hadicí. <ul style="list-style-type: none"> <li>→ Hadice kompenzuje montážní tolerance, vibrace a tepelné roztahování.</li> </ul> </li> <li>• Odtokové potrubí nepokládejte na skladovací nebo přepravní plochy.</li> <li>• Odtokové vedení smí mít délku maximálně 10 m (32,8 ft) a smí být položeno se vzestupem maximálně 5 m (16,25 ft). <ul style="list-style-type: none"> <li>→ Na každý metr stoupání se zvyšuje minimální provozní tlak o 0,1 bar (přetlak) (1,5 psi(g)).</li> </ul> </li> </ul>
		<p><b>Dimenzování sběrného vedení</b></p> <ul style="list-style-type: none"> <li>• Průřez sběrných vedení musí odpovídat nejméně součtu jednotlivých průřezů připojených přítokových vedení.</li> <li>• Sběrné vedení pokládejte s plynulým sklonem &gt;3 %.</li> </ul>

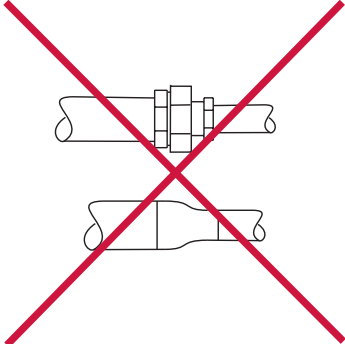
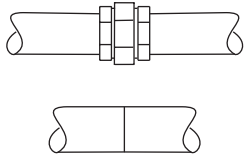
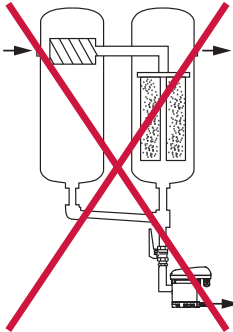
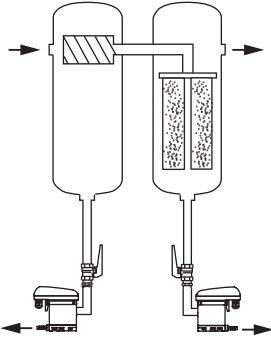
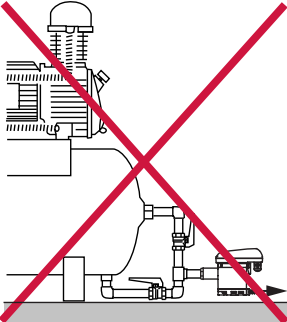
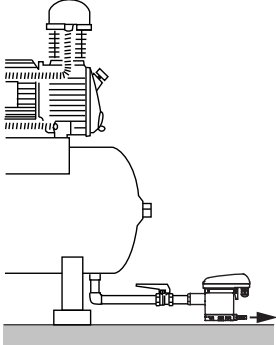
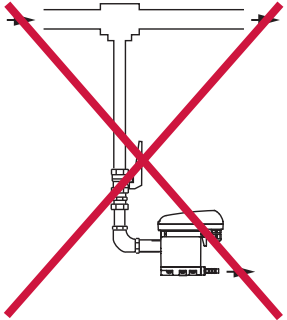
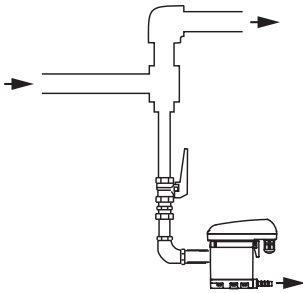
Špatně	Správně	Popis / vysvětlení
		<p><b>Zachovejte minimální průměr trubky</b></p> <ul style="list-style-type: none"> <li>• Minimální vnitřní průměr přítokového a odtokového vedení činí 13 mm (0,5 in).</li> <li>• (Minimální) průměr trubky neomezujte ani nezmenšujte redukcemi (redukční armaturová vsuvka).</li> </ul>
		<p><b>Obtok filtrů</b></p> <ul style="list-style-type: none"> <li>• Z každého místa vzniku kondenzátu odvádějte kondenzát zvlášť pomocí jednoho zařízení <b>BEKOMAT®</b>.</li> <li>• Nevytvářejte obtoky filtrů.</li> </ul>
		<p><b>Nemontujte žádné vyrovnávací vedení vzduchu</b></p> <ul style="list-style-type: none"> <li>• Instalace, u kterých je nutné vyrovnávací vedení vzduchu, nejsou u této verze <b>BEKOMAT®</b> přípustné.</li> </ul>
		<p><b>Odvod z natlakovaných potrubí</b></p> <ul style="list-style-type: none"> <li>• Odklonem proudu plynu vytvořte odrazovou plochu pro odvod kapalných složek v plynu.</li> </ul>

## 6.3 Montážní práce

K provádění montážních prací musí být splněny následující předpoklady a musí být dokončeny přípravné činnosti.

Předpoklady		
Nástroje	Materiál	Ochranné vybavení
<ul style="list-style-type: none"> <li>otevřený klíč nebo stavitelný klíč</li> </ul>	<ul style="list-style-type: none"> <li>těsnící prostředky, např. PTFE</li> <li>Přítokové vedení</li> <li>Odtokové potrubí</li> <li>Hadice, vnitřní průměr 8 ... 10 mm (0,31 ... 0,39 in), délka cca 30 cm (1 ft)</li> </ul>	<p><b>Vždy je nutno nosit:</b></p> 

### Přípravné práce

- Natlakovaný systém nebo odpovídající úsek systému odtlakujte a zajistěte proti neúmyslnému zavedení tlaku.



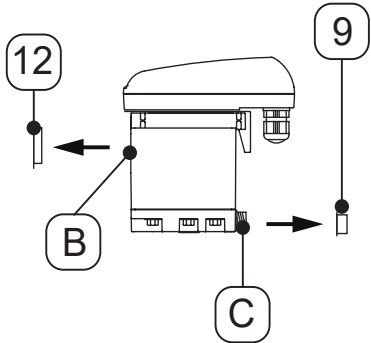
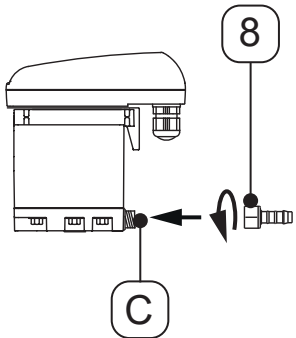

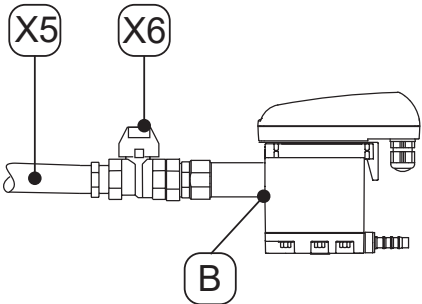
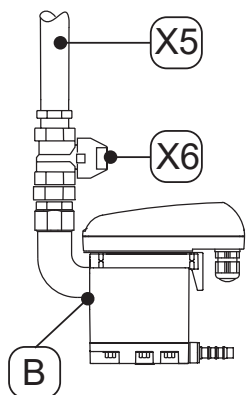
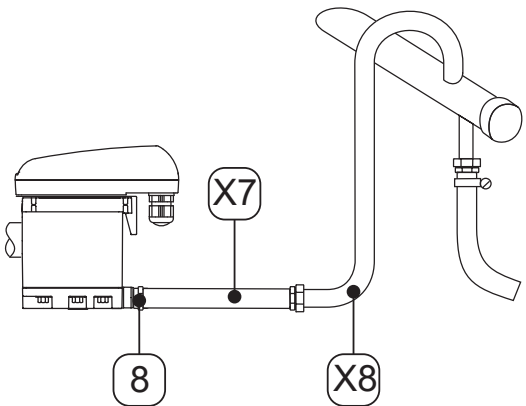
### Montážní práce

Obrázek	Popis / vysvětlení
	<ol style="list-style-type: none"> <li>Odstraňte zátky [9, 12] na přítoku kondenzátu [B] a odtoku kondenzátu [C].</li> </ol>
	<ol style="list-style-type: none"> <li>Na odtok kondenzátu [C] našroubujte přiloženou hadicovou objímku [8].</li> <li>Hadicovou objímku [8] utáhněte utahovacím momentem 3 ... 4 Nm (2,21 ... 2,95 ft-lb).</li> </ol>

Montážní práce	
Obrázek	Popis / vysvětlení
	<p><b>Doporučení:</b></p> <ol style="list-style-type: none"> <li>4. Aby byla umožněna snadná údržba výrobku, namontujte do přítokového vedení kondenzátu <b>[X5]</b> uzavírací kohout <b>[X6]</b>.</li> <li>5. Pro přítokové vedení kondenzátu <b>[X5]</b> utěsněte konec tlakovzdorné trubky a našroubujte ji na přítok kondenzátu <b>[B]</b>.</li> </ol>
	
	<ol style="list-style-type: none"> <li>6. Pro odtok kondenzátu nasuňte připravenou hadici <b>[X7]</b> na hadicovou objímku <b>[8]</b> a upevněte hadicovou sponkou.</li> <li>7. Druhý konec hadice <b>[X7]</b> spojte s odtokovým potrubím kondenzátu <b>[X8]</b>.</li> </ol>

## 7. Elektrická instalace

### 7.1 Výstražná upozornění

<b>NEBEZPEČÍ</b>	<b>Použití špatných náhradních dílů, příslušenství nebo materiálů!</b>
	<p>Následkem použití špatných náhradních dílů, příslušenství nebo materiálů a rovněž pomocných a provozních látek hrozí nebezpečí smrtelného nebo těžkého poranění. Může dojít ke vzniku funkčních a provozních poruch a materiálových škod.</p> <ul style="list-style-type: none"> <li>• Při všech pracích používejte pouze nepoškozené originální díly a provozní a pomocné materiály, které uvádí výrobce.</li> <li>• Používejte pouze materiály schválené pro příslušný účel použití a vhodné nářadí v bezchybném stavu.</li> <li>• Používejte pouze elektrické komponenty a materiály, které odpovídají regionálně platným zákonným předpisům a ustanovením pro elektrickou bezpečnost.</li> </ul>
<b>NEBEZPEČÍ</b>	<b>Elektrické napětí!</b>
	<p>Při kontaktu se součástmi, které jsou pod elektrickým napětím, hrozí nebezpečí smrti nebo velmi těžkých poranění a rovněž vznik funkčních a provozních poruch a materiálových škod.</p> <ul style="list-style-type: none"> <li>• Instalaci, údržbu a opravy provádějte pouze, jsou-li výrobek a příslušenství odpojeny od elektrického proudu a zajištěny proti neúmyslnému opětovnému zapojení.</li> <li>• Při provádění veškerých instalačních, údržbářských a opravných prací vytvořte kolem pracovního prostoru bezpečnostní zónu.</li> <li>• Při instalaci dodržujte všechny zákonné předpisy a ustanovení platné v dané oblasti.</li> <li>• Při napájení napětím připojte k výrobku odpojovací zařízení, které je snadno přístupné. Odpojovací zařízení odpojí všechny vodivé kabely.</li> <li>• Ochranný vodič (uzemnění) připojte podle předpisů.</li> </ul>
<b>VÝSTRAHA</b>	<b>Nedostatečná kvalifikace!</b>
	<p>Nedostatečná kvalifikace personálu může být při práci na výrobku a příslušenství příčinou nehod, škod na zdraví osob, věcných škod a omezení provozu.</p> <ul style="list-style-type: none"> <li>• Veškeré práce na výrobku a příslušenství smí provádět pouze odborný personál pro elektrotechniku.</li> </ul>
<b>POZOR</b>	<b>Neodborná elektroinstalace!</b>
	<p>Neodborná elektroinstalace výrobku a příslušenství může zapříčinit škody na zdraví osob, vznik věcných škod a omezení provozu.</p> <ul style="list-style-type: none"> <li>• Zkontrolujte, zda všechny konektorové spoje pevně sedí.</li> <li>• Kabely vedte tak, abyste zabránili nebezpečí zakopnutí.</li> <li>• Zabraňte mechanickému zatížení kabelů.</li> </ul>
<b>VÝSTRAHA</b>	<b>Proniknutí vlhkosti nebo cizích těles!</b>
	<p>V důsledku odstranění komponentů nebo otevření výrobku může do otevřeného výrobku vniknout voda nebo cizí tělesa. V důsledku vniknutí vody nebo cizích těles může dojít k nehodám, ke škodám na zdraví osob, vzniku věcných škod a omezení provozu.</p> <ul style="list-style-type: none"> <li>• Chraňte výrobek před stříkající vodou a vlhkostí.</li> <li>• Výrobek otevírejte a odstraňujte komponenty pouze na suchém místě.</li> <li>• Do otvorů výrobku nevkládejte žádná cizí tělesa.</li> <li>• Všechny kontaktní plochy a otvory chraňte před znečištěním a vlhkostí.</li> </ul>

## 7.2 Připojovací práce

K provádění připojovacích prací musí být splněny následující předpoklady a musí být dokončeny přípravné činnosti.

Předpoklady		
Nástroje	Materiál	Ochranné vybavení
<ul style="list-style-type: none"> <li>• Odizolovací nástroj</li> <li>• Krimpovací kleště na kabelové koncovky</li> <li>• Šroubovák – plochý velikost 2,5 mm (0,09 in)</li> <li>• Šroubovák Torx - T15</li> </ul>	<ul style="list-style-type: none"> <li>• 4žilový kabel pro napájení napětím 24 V</li> <li>• Kabelové koncovky</li> </ul>	<p><b>Vždy je nutno nosit:</b></p> 

Přípravné práce	
1.	Montáž je dokončena.

### 7.2.1 Připojení napájení

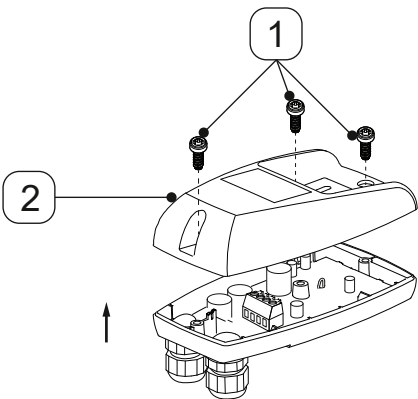
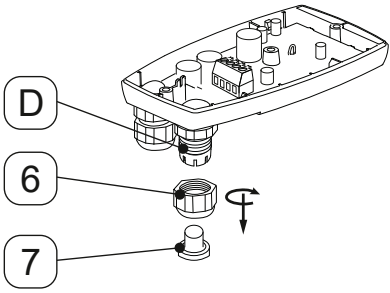
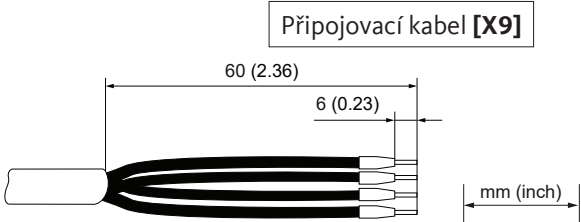



Připojovací práce	
Obrázek	Popis / vysvětlení
	<ol style="list-style-type: none"> <li>1. Povolte 3 šrouby [1].</li> <li>2. Nadzvedněte horní část krytu [2].</li> </ol>
	<ol style="list-style-type: none"> <li>3. Odšroubujte pojistnou matici [6] z kabelové průchodky [D].</li> <li>4. Z pojistné matice [6] vyjměte zátku [7].</li> </ol>
	<ol style="list-style-type: none"> <li>5. Připravte si připojovací kabel [X9].</li> </ol>

## Připojovací práce

Obrázek	Popis / vysvětlení
<p>The diagram shows a top-down view of the terminal block [D] with a cable [X9] being inserted. A lock nut [6] is being slid onto the cable to secure it in the terminal block.</p>	<p>6. Pojistnou matici [6] navlékněte na připojovací kabel [X9].</p> <p>7. Připojovací kabel [X9] zaveďte do kabelové průchodky [D].</p>
<p>The diagram shows the terminal block [X9] with four terminals labeled Gnd, Sen, Drn, and +24. A cable with four wires is shown being connected to these terminals.</p>	<p>8. Připojovací kabel [X9] připojte podle schématu zapojení svorek (viz „4.7 Schéma zapojení svorek“ na straně 23).</p>
<p>The diagram shows the terminal block [D] with the cable [X9] inserted and the lock nut [6] secured. An arrow indicates the direction of the cable's path through the terminal block.</p>	<p>9. Připojovací kabel [X9] napněte.</p> <p>10. Pojistnou matici [6] našroubujte na kabelovou průchodku [D].</p>
<p>The diagram shows the top cover [2] being attached to the terminal block [D] with screws [1]. An arrow indicates the direction of the cover's movement.</p>	<p>11. Nasadte horní část krytu [2] a nasadte šrouby [1].</p> <p>12. Šrouby [1] utáhněte utahovacím momentem 0,9 Nm +0,5 Nm (0,66 ft-lb +0,37 ft-lb).</p>

## 8. Uvedení do provozu

### 8.1 Výstražná upozornění

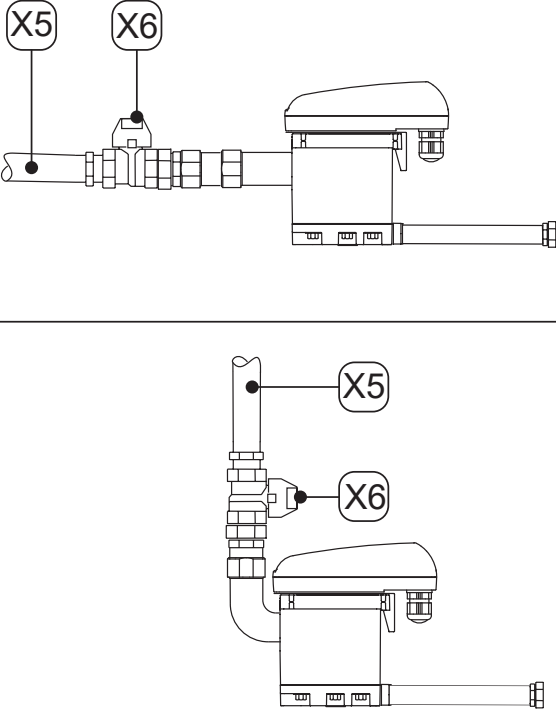

<b>NEBEZPEČÍ</b>	<b>Provoz mimo povolené mezní hodnoty!</b>
	<p>Následkem provozu výrobku a příslušenství mimo povolené mezní hodnoty a provozní parametry a následkem nedovolených zásahů a úprav hrozí nebezpečí těžkých nebo smrtelných poranění.</p> <ul style="list-style-type: none"> <li>• Dodržujte mezní hodnoty a provozní parametry uvedené na typovém štítku a v návodu.</li> <li>• Zkontrolujte, zda při použití příslušenství dochází ke změně nebo omezení provozních parametrů.</li> </ul>
<b>NEBEZPEČÍ</b>	<b>Natlakovaný systém!</b>
	<p>Při kontaktu s rychle nebo náhle unikajícími fluidními látkami nebo v důsledku prasklých součástí zařízení hrozí nebezpečí těžkých nebo smrtelných poranění.</p> <ul style="list-style-type: none"> <li>• Před natlakováním zkontrolujte utěsnění veškerých spojů systému a v případě potřeby je dotáhněte.</li> <li>• Systém pomalu natlakujte.</li> <li>• Vyhněte se tlakovým nárazům a vysokému rozdílovému tlaku.</li> </ul>
<b>NEBEZPEČÍ</b>	<b>Elektrické napětí!</b>
	<p>Při kontaktu se součástmi, které jsou pod elektrickým napětím, hrozí nebezpečí smrti nebo velmi těžkých poranění a rovněž vznik funkčních a provozních poruch a materiálových škod.</p> <ul style="list-style-type: none"> <li>• Výrobek a příslušenství provozujte jen s kompletním, uzavřeným krytem nebo zavřenou elektronickou skříňí.</li> <li>• Výrobek a příslušenství před uvedením do provozu zkontrolujte v souladu s regionálně platnými zákonnými předpisy a ustanoveními.</li> </ul>
<b>VÝSTRAHA</b>	<b>Nedostatečná kvalifikace!</b>
	<p>Nedostatečná kvalifikace personálu může být při práci na výrobku a příslušenství příčinou nehod, škod na zdraví osob, věcných škod a omezení provozu.</p> <ul style="list-style-type: none"> <li>• Veškeré práce na výrobku a příslušenství smí provádět pouze odborný personál pro tlakové přístroje a zařízení a odborný personál pro elektrotechniku.</li> </ul>

## 8.2 Činnosti uvedení do provozu

Obrázek	Popis / vysvětlení
	<ol style="list-style-type: none"><li data-bbox="791 566 1129 600">1. Vytvořte napájení napětím.</li><li data-bbox="791 645 1350 741">2. Úsek systému pomalu natlakujte (např. pomalu otevřete doporučený uzavírací kohout <b>[X6]</b> v přítokovém vedení kondenzátu <b>[X5]</b>).</li></ol>





## 9. Provoz

### 9.1 Výstražná upozornění

<b>NEBEZPEČÍ</b>	<b>Provoz mimo povolené mezní hodnoty!</b>
	<p>Následkem provozu výrobku a příslušenství mimo povolené mezní hodnoty a provozní parametry a následkem nedovolených zásahů a úprav hrozí nebezpečí těžkých nebo smrtelných poranění.</p> <ul style="list-style-type: none"> <li>• Dodržujte mezní hodnoty a provozní parametry uvedené na typovém štítku a v návodu.</li> <li>• Dodržujte podmínky pro instalaci a okolní parametry.</li> <li>• Zkontrolujte, zda při použití příslušenství dochází ke změně nebo omezení provozních parametrů.</li> <li>• Dodržujte intervaly údržby.</li> </ul>
<b>NEBEZPEČÍ</b>	<b>Elektrické napětí!</b>
	<p>Při kontaktu se součástmi, které jsou pod elektrickým napětím, hrozí nebezpečí smrti nebo velmi těžkých poranění a rovněž vznik funkčních a provozních poruch a materiálových škod.</p> <ul style="list-style-type: none"> <li>• Výrobek provozujte jen s kompletním, uzavřeným krytem nebo zavřenou elektronickou skříní.</li> </ul>
<b>UPOZORNĚNÍ</b>	<b>Personál obsluhy!</b>
	<p>Nedostatečné znalosti o výrobku a příslušenství a z nich plynoucí nesprávná obsluha může zapříčinit vznik věcných škod, poškození životního prostředí a omezení provozu.</p> <ul style="list-style-type: none"> <li>• Provoz a obsluhu výrobku a příslušenství smí provádět jen kvalifikovaný personál obsluhy.</li> </ul>

## 10. Údržba

### 10.1 Výstražná upozornění

<b>NEBEZPEČÍ</b>	<b>Natlakovaný systém!</b>
	<p>Při kontaktu s rychle nebo náhle unikajícími fluidními látkami nebo v důsledku prasklých součástí zařízení hrozí nebezpečí těžkých nebo smrtelných poranění.</p> <ul style="list-style-type: none"> <li>• Před zahájením prací natlakovaný systém odtlakujte a zajistěte proti neúmyslnému zavedení tlaku.</li> <li>• Při provádění veškerých montážních, instalačních, údržbářských a opravných prací vytvořte kolem pracovního prostoru bezpečnostní zónu.</li> <li>• Veškerá potrubí montujte bez mechanického napětí.</li> <li>• Přítokové a odtokové potrubí pevně propojte.</li> <li>• Před natlakováním zkontrolujte utěsnění veškerých spojů systému a v případě potřeby je dotáhněte.</li> <li>• Systém pomalu natlakujte.</li> <li>• Vyhněte se tlakovým nárazům a vysokému rozdílovému tlaku.</li> </ul>
<b>NEBEZPEČÍ</b>	<b>Elektrické napětí!</b>
	<p>Při kontaktu se součástmi, které jsou pod elektrickým napětím, hrozí nebezpečí smrti nebo velmi těžkých poranění a rovněž vznik funkčních a provozních poruch a materiálových škod.</p> <ul style="list-style-type: none"> <li>• Údržbu a opravy provádějte pouze, je-li výrobek odpojen od elektrického proudu a zajištěn proti neúmyslnému opětovnému zapojení.</li> <li>• Při provádění veškerých údržbářských a opravárenských prací vytvořte kolem pracovního prostoru bezpečnostní zónu.</li> <li>• Při instalaci dodržujte všechny zákonné předpisy a ustanovení platné v dané oblasti.</li> <li>• Výrobek provozujte jen s kompletním, uzavřeným krytem nebo zavřenou elektronickou skříní.</li> </ul>
<b>NEBEZPEČÍ</b>	<b>Použití špatných náhradních dílů, příslušenství nebo materiálů!</b>
	<p>Následkem použití špatných náhradních dílů, příslušenství nebo materiálů a rovněž pomocných a provozních látek hrozí nebezpečí smrtelného nebo těžkého poranění. Může dojít ke vzniku funkčních a provozních poruch a materiálových škod.</p> <ul style="list-style-type: none"> <li>• Při všech pracích používejte pouze nepoškozené originální díly a provozní a pomocné materiály, které uvádí výrobce.</li> <li>• Používejte pouze materiály schválené pro příslušný účel použití a vhodné nářadí v bezchybném stavu.</li> <li>• Používejte pouze vyčištěné potrubí, bez nečistot a koroze.</li> <li>• Používejte pouze elektrické komponenty a materiály, které odpovídají regionálně platným předpisům a ustanovením (normám, směrnícím atd.) pro elektrickou bezpečnost.</li> </ul>
<b>VÝSTRAHA</b>	<b>Nedostatečná kvalifikace!</b>
	<p>Nedostatečná kvalifikace personálu může být při práci na výrobku a příslušenství příčinou nehod, škod na zdraví osob, věcných škod a omezení provozu.</p> <ul style="list-style-type: none"> <li>• Veškeré práce na výrobku a příslušenství smí provádět pouze odborný personál pro servis.</li> </ul>
<b>VÝSTRAHA</b>	<b>Proniknutí vlhkosti nebo cizích těles!</b>
	<p>V důsledku odstranění komponentů nebo otevření výrobku může do otevřeného výrobku vniknout voda nebo cizí tělesa. V důsledku vniknutí vody nebo cizích těles může dojít k nehodám, ke škodám na zdraví osob, vzniku věcných škod a omezení provozu.</p> <ul style="list-style-type: none"> <li>• Chraňte výrobek před stříkající vodou a vlhkostí.</li> <li>• Výrobek otevírejte a odstraňujte komponenty pouze na suchém místě.</li> <li>• Do otvorů výrobku nevkládejte žádná cizí tělesa.</li> <li>• Všechny kontaktní plochy a otvory chraňte před znečištěním a vlhkostí.</li> </ul>

## 10.2 Plán údržby

Údržba	Interval
Výměna Service-Unit	Po 8760 provozních hodin nebo 1 milionu spínacích cyklů*; nejpozději jednou ročně
Čištění	Jednou ročně
Funkční zkouška	Jednou měsíčně
Vizuální kontrola	Jednou týdně
Zkouška těsnosti	Po montážních pracích a údržbářských pracích na výrobku

\* vztaženo na 7 bar (přetlak) (101,5 psi(g)) a kondenzát s neutrálním pH

## 10.3 Údržbářské práce

K provádění údržbářských prací musí být splněny následující předpoklady a musí být dokončeny přípravné činnosti.

Předpoklady		
Nástroje	Materiál	Ochranné vybavení
<ul style="list-style-type: none"> <li>Šroubovák – plochý velikost 2,5 mm (0,09 in)</li> <li>otevřený klíč nebo stavitelný klíč</li> </ul>	<ul style="list-style-type: none"> <li>těsnicí prostředky</li> <li>mazivo k mazání O-kroužků</li> <li>jemný čisticí prostředek</li> <li>bavlněná nebo jednorázová utěrka</li> </ul>	<p><b>Vždy je nutno nosit:</b></p> 

### 10.3.1 Výměna Service-Unit

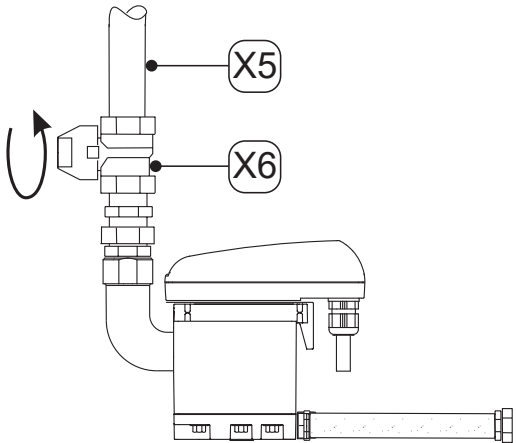
Výměnné práce	
Obrázek	Popis / vysvětlení
	<ol style="list-style-type: none"> <li>Přerušete přívod kondenzátu přes přítokové vedení kondenzátu <b>[X5]</b> (např. zavřete doporučovaný uzavírací kohout <b>[X6]</b>).</li> </ol>

## Výměnné práce

## Obrázek

## Popis / vysvětlení

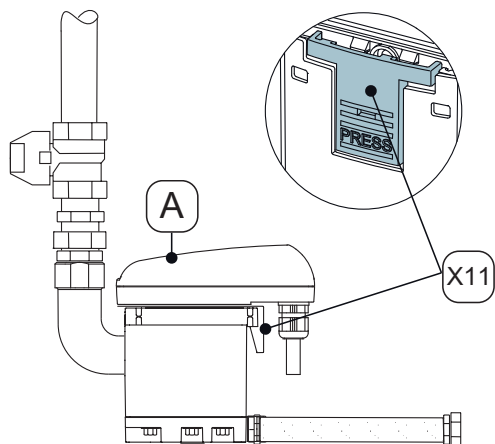

2. Povolte řídicí jednotku [A] stisknutím zacvakávacího háku [X10].

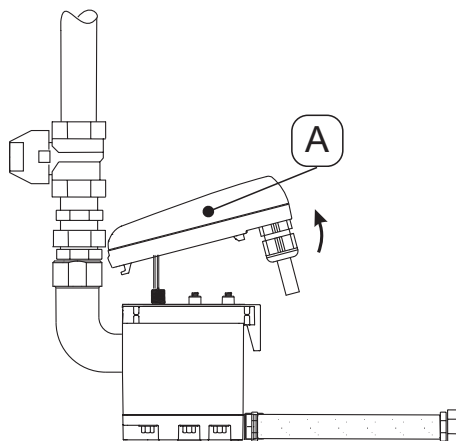

3. Sejměte řídicí jednotku [A].

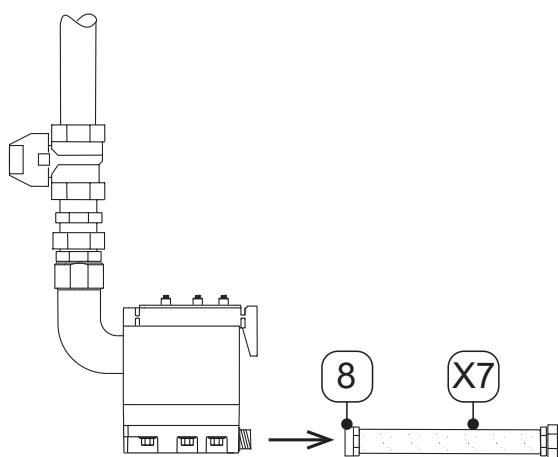

4. Povolte hadicovou objímku [8] s hadicí [X7].

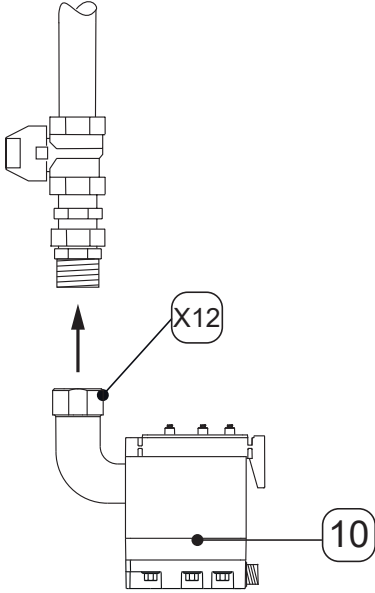
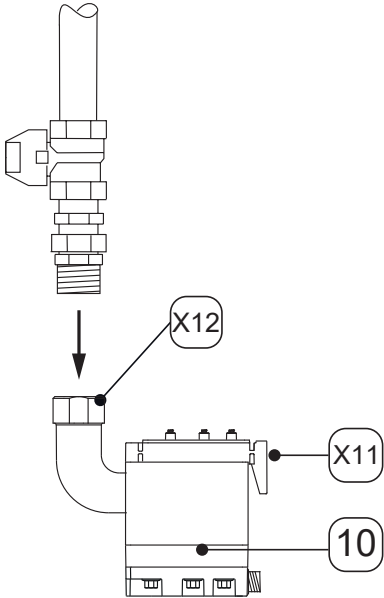
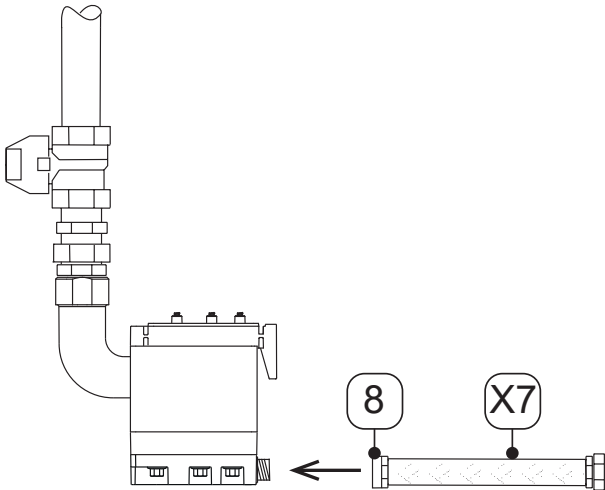
Výměnné práce	
Obrázek	Popis / vysvětlení
	<p>5. Service-Unit <b>[10]</b> demontujte z potrubí na přítoku kondenzátu tak, že povolíte převlečnou matici <b>[X11]</b>.</p> <p>6. Starou Service-Unit odborně zlikvidujte (viz „14. Likvidace“ na straně 46).</p>
	<p>7. Zkontrolujte, zda se nová Service-Unit <b>[10]</b> hodí k řídicí jednotce <b>[A]</b>:</p> <ul style="list-style-type: none"> <li>→ Typové označení</li> <li>→ Barva zacvakávacího háku <b>[X10]</b> je stejná jako barva řídicí jednotky.</li> </ul> <p>8. Novou Service-Unit <b>[10]</b> spojte potrubím s přítokem kondenzátu.</p> <p>9. Převlečnou matici <b>[X11]</b> pevně utáhněte.</p>
	<p>10. Namontujte hadicovou objímku <b>[8]</b> s hadicí <b>[X7]</b>.</p>

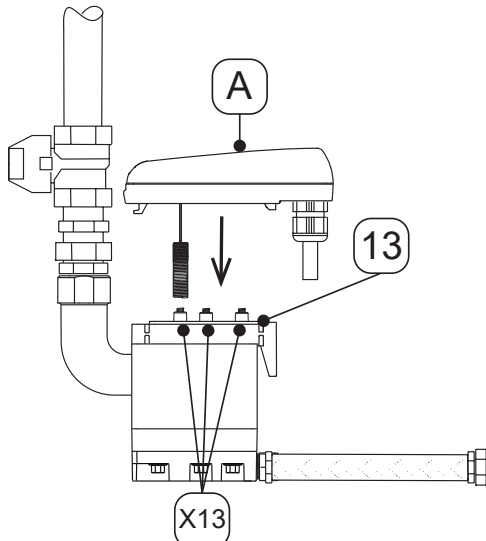
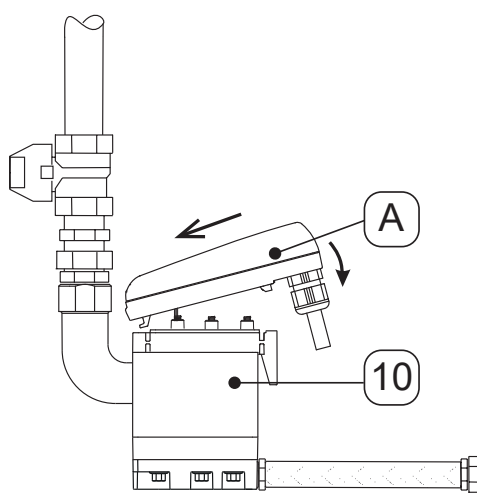
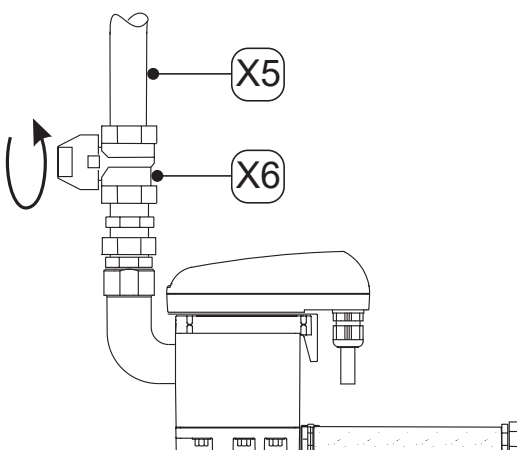
Výměnné práce	
Obrázek	Popis / vysvětlení
	<p>11. Zkontrolujte, zda je těsnicí podložka <b>[13]</b> s kontaktoými pružinami <b>[X12]</b> čistá, suchá a zbavená cizích těles.</p> <p>12. Do otvoru trubky senzoru nasadte senzor řídicí jednotky <b>[A]</b>.</p>
	<p>13. Nasadte hák řídicí jednotky <b>[A]</b>.</p> <p>14. Řídicí jednotku <b>[A]</b> přitlačte proti Service-Unit <b>[10]</b> a zacvakněte.</p>
	<p>15. Proveďte zkoušku těsnosti u všech šroubových spojů.</p> <p>16. Opatrně otevřete přívod kondenzátu přes přítokové vedení kondenzátu <b>[X5]</b> (např. otevřete doporučený uzavírací kohout <b>[X6]</b>).</p>



### 10.3.2 Vizuální kontrola

V rámci vizuální kontroly výrobku zkontrolujte u všech komponentů, zda nejsou mechanicky poškozeny nebo nerezaví. Poškozené komponenty okamžitě vyměňte.

### 10.3.3 Zkouška těsnosti

Zkouška těsnosti patří k nedestruktivním zkušebním metodám a slouží k doložení těsnosti ve vakuových a přetlakových systémech. Zkoušku těsnosti lze provést různým způsobem. Výrobce nedává žádné doporučení pro výběr zkušebního postupu. Výběr a stanovení zkušebního postupu je povinností provozovatele natlakovaného systému a je třeba jej provést v souladu s platnými normami a směrnicemi (např. DIN EN 1779).

### 10.3.4 Čištění

<b>POZOR</b>	<b>Neodborné čištění a použití špatných čisticích médií!</b>
	<p>Neodborné čištění a použití špatných čisticích médií může být příčinou lehkých poranění a poškození zdraví a věcných škod.</p> <ul style="list-style-type: none"> <li>• Nikdy nečistěte zařízení tak, aby bylo úplně mokré.</li> <li>• Nepoužívejte abrazivní ani agresivní čisticí prostředky nebo rozpouštědla, která by mohla poškodit vnější vrstvu (např. označení, typový štítek, antikorozi ochranu atd.).</li> <li>• K čištění nepoužívejte ostré ani tvrdé předměty.</li> <li>• K vnějšímu čištění používejte antistatický, mírně navlhčený hadřík.</li> <li>• Značky na výrobku (piktogramy, označení), které již nejsou čitelné, ihned nahraďte.</li> </ul>
<b>UPOZORNĚNÍ</b>	<b>Místní hygienické předpisy!</b>
	Kromě uvedených pokynů k čištění je nutno případně dodržovat regionálně platné hygienické předpisy.

#### Přípravné práce

1.	Odstavení z provozu je dokončeno.
----	-----------------------------------

#### Čisticí práce

1.	Na bavlněnou nebo jednorázovou utěrku nastříkejte jemný čisticí prostředek, dokud utěrka nebude mírně navlhčená (nikoli mokrá).
2.	Mírně navlhčenou utěrkou otřete povrchy výrobku.
3.	Uvedte výrobek do provozu.

## 11. Spotřební materiály, příslušenství a náhradní díly

### 11.1 Informace o objednávkách

V případě poptávky nebo objednávky potřebuje servis výrobce následující údaje:

- Sériové číslo (viz typový štítek)
- Materiálové číslo a název příslušenství nebo náhradního dílu
- Požadovaný počet dodávaného příslušenství nebo náhradních dílů

Kontaktní údaje příslušného servisu výrobce jsou uvedeny v kapitole „1.1 Kontakt“ na straně 4.

### 11.2 Příslušenství

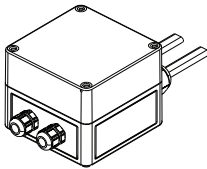
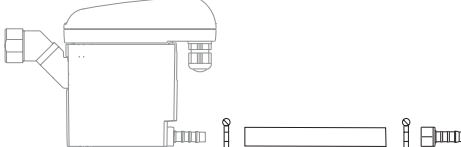

Obrázek	Popis / vysvětlení	Č. materiálu
	System pro vyhřívání potrubí 230 VAC	4041657
	Odtoková sada	2000045

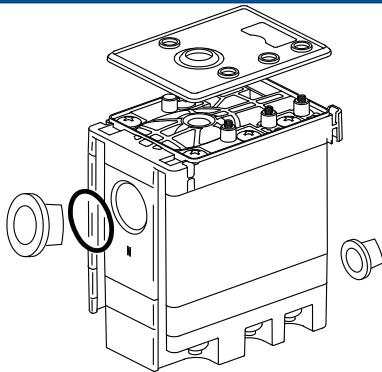
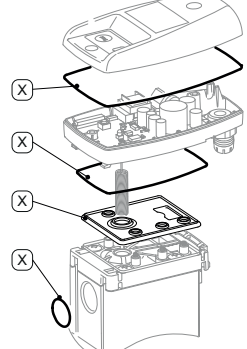
### 11.3 Náhradní díly

Obrázek	Popis / vysvětlení	Č. materiálu
	Service-Unit BEKOMAT® 32U Vario IF	4023573
	Sada těsnění (obsahuje označené součásti [X])	4024392

## 12. Odstavení z provozu

### 12.1 Výstražná upozornění

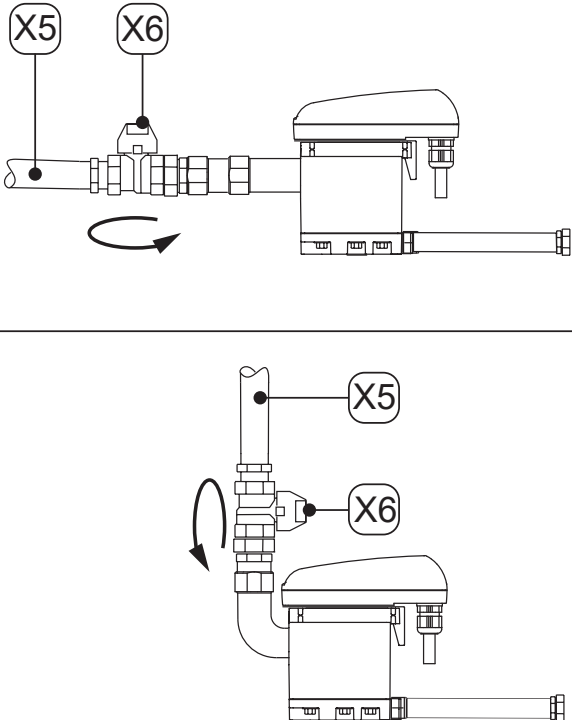

<b>NEBEZPEČÍ</b>	<b>Natlakovaný systém!</b>
	<p>Při kontaktu s rychle nebo náhle unikajícími fluidními látkami nebo v důsledku prasklých součástí zařízení hrozí nebezpečí těžkých nebo smrtelných poranění.</p> <ul style="list-style-type: none"> <li>• Před zahájením prací vytvořte kolem pracovního prostoru bezpečnostní zónu.</li> <li>• Před zahájením prací natlakovaný systém odtlakujte a zajistěte proti neúmyslnému zavedení tlaku.</li> </ul>
<b>NEBEZPEČÍ</b>	<b>Elektrické napětí!</b>
	<p>Při kontaktu se součástmi, které jsou pod elektrickým napětím, hrozí nebezpečí smrti nebo velmi těžkých poranění a rovněž vznik funkčních a provozních poruch a materiálových škod.</p> <ul style="list-style-type: none"> <li>• Před zahájením prací vytvořte kolem pracovního prostoru bezpečnostní zónu.</li> <li>• Před zahájením prací odpojte výrobek a příslušenství od přívodu elektrického proudu a zajistěte je proti neúmyslnému opětovnému zapojení.</li> </ul>
<b>VÝSTRAHA</b>	<b>Nedostatečná kvalifikace!</b>
	<p>Nedostatečná kvalifikace personálu může být při práci na výrobku a příslušenství příčinou nehod, škod na zdraví osob, věcných škod a omezení provozu.</p> <ul style="list-style-type: none"> <li>• Veškeré práce na výrobku a příslušenství smí provádět pouze odborný personál pro servis.</li> </ul>

### 12.2 Činnosti odstavení z provozu

Obrázek	Popis / vysvětlení
	<ol style="list-style-type: none"> <li>1. Přerušete přívod kondenzátu přes přítokové vedení kondenzátu <b>[X5]</b> (např. zavřete doporučený uzavírací kohout <b>[X6]</b>).</li> </ol>



## 13. Demontáž

### 13.1 Výstražná upozornění

<b>NEBEZPEČÍ</b>	<b>Natlakovaný systém!</b>
	<p>Při kontaktu s rychle nebo náhle unikajícími fluidními látkami nebo v důsledku prasklých součástí zařízení hrozí nebezpečí těžkých nebo smrtelných poranění.</p> <ul style="list-style-type: none"> <li>• Před zahájením prací vytvořte kolem pracovního prostoru bezpečnostní zónu.</li> <li>• Před zahájením prací natlakovaný systém odtlakujte a zajistěte proti neúmyslnému zavedení tlaku.</li> </ul>
<b>NEBEZPEČÍ</b>	<b>Elektrické napětí!</b>
	<p>Při kontaktu se součástmi, které jsou pod elektrickým napětím, hrozí nebezpečí smrti nebo velmi těžkých poranění a rovněž vznik funkčních a provozních poruch a materiálových škod.</p> <ul style="list-style-type: none"> <li>• Před zahájením prací vytvořte kolem pracovního prostoru bezpečnostní zónu.</li> <li>• Před zahájením prací odpojte výrobek a příslušenství od přívodu elektrického proudu a zajistěte je proti neúmyslnému opětovnému zapojení.</li> </ul>
<b>VÝSTRAHA</b>	<b>Nedostatečná kvalifikace!</b>
	<p>Nedostatečná kvalifikace personálu může být při práci na výrobku a příslušenství příčinou nehod, škod na zdraví osob, věcných škod a omezení provozu.</p> <ul style="list-style-type: none"> <li>• Veškeré práce na výrobku a příslušenství smí provádět pouze odborný personál pro servis.</li> </ul>

### 13.2 Demontážní práce

K provádění demontážních prací musí být splněny následující předpoklady a musí být dokončeny přípravné činnosti.

Předpoklady		
Nástroje	Materiál	Ochranné vybavení
<ul style="list-style-type: none"> <li>• otevřený klíč nebo stavitelný klíč</li> </ul>	<ul style="list-style-type: none"> <li>• Není potřeba žádný materiál</li> </ul>	<p><b>Vždy je nutno nosit:</b></p> <div style="display: flex; justify-content: space-around;">    </div>

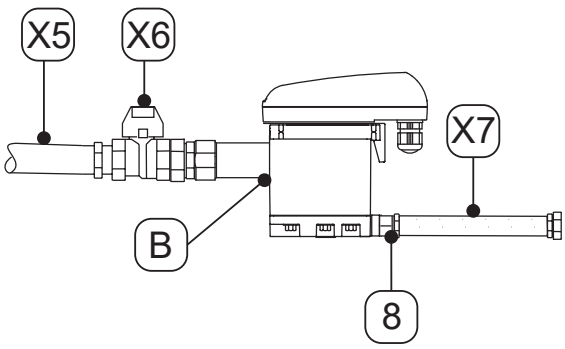
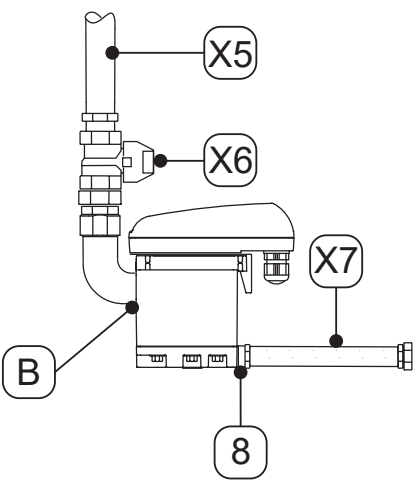

Přípravné práce	
1.	Odstavení z provozu je dokončeno.
2.	Natlakovaný systém nebo odpovídající úsek systému odtlakujte a zajistěte proti neúmyslnému zavedení tlaku.

Demontážní práce	
Obrázek	Popis / vysvětlení
	<ol style="list-style-type: none"><li>1. Hadici <b>[X7]</b> uvolněte od hadicové objímky <b>[8]</b> a demontujte.</li><li>2. Přítokové vedení kondenzátu <b>[X5]</b> a doporučený uzavírací kohout <b>[X6]</b> uvolněte od přítoku kondenzátu <b>[B]</b> a demontujte.</li><li>3. Demontujte všechny elektrické přípojky.</li></ol>
	

## 14. Likvidace

Výrobek a příslušenství je nutno nechat na konci doby používání odborně zlikvidovat, např. odborným provozem. Materiály jako sklo, plasty a některé chemické sloučeniny jsou většinou recyklovatelné, znovu využitelné a lze je znovu použít.

### 14.1 Výstražná upozornění

UPOZORNĚNÍ	Neodborná likvidace!
	<p>Neodborná likvidace součástí, komponent, provozních a pomocných látek a rovněž čisticích médií může škodit životnímu prostředí!</p> <ul style="list-style-type: none"> <li>• Veškeré součásti, komponenty, provozní a pomocné látky a rovněž čisticí média zlikvidujte odborně a v souladu s regionálně platnými zákonnými předpisy a ustanoveními.</li> <li>• Elektrické a elektronické komponenty zlikvidujte prostřednictvím firmy pro odbornou likvidaci nebo je zašlete zpět výrobci.</li> <li>• V případě nejasností ohledně likvidace se obraťte na regionální firmu pro odbornou likvidaci.</li> </ul>
INFORMACE	Likvidace elektrických a elektronických výrobků
	<p>Elektrické a elektronické výrobky (EEE) obsahují materiály, komponenty a látky, které mohou být nebezpečné a škodlivé pro zdraví člověka a pro lidské prostředí, pokud se odpad z elektrických a elektronických výrobků (WEEE) řádně nezlikviduje.</p> <p>Elektrické a elektronické výrobky jsou označeny symbolem přeškrtnuté popelnice. Tato přeškrtnutá popelnice symbolizuje, že elektrické a elektronické výrobky se shromažďují zvlášť a nesmí se likvidovat společně s netříděným běžným odpadem.</p> <p>V případě, že budete potřebovat další informace o zákonných předpisech a ustanoveních o recyklování elektrických a elektronických produktů, které platí ve vašem regionu, se obraťte na regionální podniky pro nakládání s odpady nebo kompetentní orgány na komunální úrovni.</p>

## 14.2 Likvidace provozních a pomocných látek

Provozní látka / pomocná látka	Kód odpadu EU
Nasávací a filtrační materiály, utěrky a ochranné oděvy znečištěné oleji nebo dalšími nebezpečnými látkami	15 02 02
Nasávací a filtrační materiály, utěrky a ochranné oděvy s výjimkou těch, které spadají pod 15 02 02	15 02 03
Obaly – papír a lepenka	15 01 01
Obaly – plasty	15 01 02
Použité oleje – minerální	13 02 05
Použité oleje – syntetické	13 02 06

## 14.3 Likvidace komponent

Před likvidací zajistěte splnění následujících předpokladů:

Předpoklady	
1.	Výrobek a příslušenství jsou vyřazeny z provozu a demontovány.
2.	Výrobek a příslušenství jsou vyčištěné a zbavené zbytků médií.





Komponenty	Kód odpadu EU
Elektrická a elektronická zařízení neuvedená pod čísly 20 01 21, 20 01 23 a 20 01 35.	20 01 36
Plasty	20 01 39
Kovy	20 01 40

## 15. Odstraňování závad

Zobrazení chyby	Možné příčiny	Odstraňování závad
<b>Žádná rozpoznatelná funkce</b>	<ul style="list-style-type: none"> <li>Vadné napájení napětím</li> <li>Vadná deska senzoru</li> <li>Závada na externí řídicí jednotce</li> </ul>	<ul style="list-style-type: none"> <li>Z typového štítku zjistěte provozní napětí a zkontrolujte jej</li> <li>Zkontrolujte, zda na svorkách desky senzoru je napětí</li> <li>Zkontrolujte konektorový spoj kabelové svorky na desce senzoru</li> <li>Vyměňte desku senzoru</li> </ul>
<b>Vstupní signál „Drn“ je „low“, nedochází však k odtoku kondenzátu</b>	<ul style="list-style-type: none"> <li>Přítokové a/nebo odtokové vedení je uzavřené nebo ucpané</li> <li>Opotřebení</li> <li>Vadná deska senzoru</li> <li>Vadná Service-Unit</li> <li>Nižší než minimální tlak</li> <li>Vyšší než maximální tlak</li> </ul>	<ul style="list-style-type: none"> <li>Zkontrolujte přítokové vedení a odtokové vedení</li> <li>Zkontrolujte konektorový spoj kabelové svorky na desce senzoru</li> <li>Vyměňte desku senzoru</li> <li>Zkontrolujte provozní tlak</li> </ul>
<b>Při zakrytém senzoru není žádný signál „Sen“ (tranzistor propojený, potenciál Gnd)</b>	<ul style="list-style-type: none"> <li>Přítokové vedení nemá dostatečný sklon</li> <li>Průřez příliš malý</li> <li>Příliš intenzivní vznik kondenzátu (přívál)</li> <li>Vadná deska senzoru</li> </ul>	<ul style="list-style-type: none"> <li>Přítokové vedení položte se sklonem &gt;3 %</li> <li>Namontujte vyrovnávací vedení vzduchu</li> <li>Zkontrolujte, zda je dosažen minimální tlak (viz „4. Technické údaje“ na straně 20).</li> <li>Vyměňte desku senzoru</li> <li>Vyměnit Service-Unit</li> </ul>
<b>Signál senzoru „Sen“ (tranzistor otevřený), je-li přístroj prázdný</b>	<ul style="list-style-type: none"> <li>Znečištěný senzor</li> <li>Zlom drátu na senzoru</li> <li>Vadná deska senzoru</li> </ul>	<ul style="list-style-type: none"> <li>Výrobek odpojte od provozního napětí a po &gt; 5 vteřinách opět zapojte</li> <li>Zkontrolujte možná poškození desky senzoru</li> <li>Vyměnit Service-Unit</li> </ul>
<b>Zařízení BEKOMAT® nepřetržitě odvádí.</b>	<ul style="list-style-type: none"> <li>Vadná nebo znečištěná Service-Unit</li> </ul>	<ul style="list-style-type: none"> <li>Vyměnit Service-Unit</li> </ul>

## 16. Přílohy

### 16.1 Certifikáty a prohlášení o shodě

Symbol	Popis / vysvětlení
	<p><b>Označení CE</b></p> <p>Označení CE označuje výrobek, který splňuje požadavky veškerých směrnic EU platných pro tento výrobek a při jehož výrobě byly dodrženy základní požadavky na bezpečnost a zdraví. Výrobek lze prodávat na evropském trhu.</p>
	<p><b>Označení FCC</b></p> <p>Označení FCC označuje výrobek, který splňuje požadavky Federální komunikační komise (FCC) a při jehož výrobě byly dodrženy základní požadavky na bezpečnost a zdraví. Výrobek lze prodávat na americkém trhu (USA).</p>
	<p><b>Označení cTÜVus</b></p> <p>Označení cTÜVus označuje výrobek, který splňuje požadavky TÜV Porýní pro kanadský a americký trh (USA) a při jehož výrobě byly dodrženy základní požadavky na bezpečnost a zdraví. Výrobek lze prodávat na kanadském a americkém trhu (USA).</p>
	<p><b>Označení EAC</b></p> <p>Označení EAC označuje výrobek, který splňuje požadavky veškerých eurasijských směrnic platných pro tento výrobek a při jehož výrobě byly dodrženy základní požadavky na bezpečnost a zdraví. Výrobek lze prodávat na eurasijském trhu.</p>
	<p><b>Označení WEEE</b></p> <p>Přeškrtnutá popelnice označuje elektrický nebo elektronický výrobek, který se na konci doby své životnosti nesmí vyhodit do běžného odpadu. Pro vrácení výrobku jsou k dispozici bezplatná sběrná místa pro staré elektropřístroje a případně další místa, která odebírají výrobky k recyklaci. Adresy si lze vyžádat na obecní správě.</p>

## 16.2 Prohlášení o shodě

BEKO TECHNOLOGIES GMBH  
Im Taubental 7  
41468 Neuss

GERMANY

Tel: +49 2131 988-0  
www.beko-technologies.com



### EU-Konformitätserklärung

Wir erklären hiermit, dass das nachfolgend bezeichnete Produkt den Anforderungen der einschlägigen Richtlinien und technischen Normen entspricht. Diese Erklärung bezieht sich nur auf das Produkt in dem Zustand, in dem das Produkt von uns in Verkehr gebracht wurde. Nicht vom Hersteller angebrachte Teile und/oder nachträglich vorgenommene Eingriffe bleiben unberücksichtigt.

Produktbezeichnung:	<b>Kondensatableiter</b>
Modelle:	BEKOMAT® 31UIF, 32UIF, 32UVIF, 33UIF
Spannungsvarianten:	24 VDC $\pm 10\%$
Max. Betriebsdruck:	16 bar(ü)
Produktbeschreibung und Funktion:	Kondensatableiter zur elektronisch niveaugeregelten Ableitung von Kondensat im Kältetrockner.

#### EMV-Richtlinie 2014/30/EU

Angewandte harmonisierte Normen: EN 61326-1:2013

#### ROHS II-Richtlinie 2011/65/EU

Die Vorschriften der Richtlinie 2011/65/EU zur Beschränkung der Verwendung bestimmter gefährlicher Stoffe in Elektro- und Elektronikgeräten werden erfüllt.

Der Hersteller trägt die alleinige Verantwortung für die Ausstellung dieser Konformitätserklärung.

Neuss, 21.02.2022

Untersignet für und im Namen von:

BEKO TECHNOLOGIES GMBH

i.V. Christian Riedel  
Leiter Qualitätsmanagement International

BEKO TECHNOLOGIES GMBH  
Im Taubental 7  
41468 Neuss

NĚMECKO

Tel: +49 2131 988-0  
www.beko-technologies.com



## EU prohlášení o shodě

Tímto prohlašujeme, že níže uvedený výrobek vyhovuje požadavkům příslušných směrnic a technických norem. Toto prohlášení se vztahuje pouze na výrobek ve stavu, v jakém jsme jej uvedli do provozu. Díly, které nebyly nainstalovány výrobcem a/nebo následně provedené zásahy zůstávají nezohledněny.

Označení výrobku:	<b>Odvaděč kondenzátu</b>
Modely:	BEKOMAT® 31UIF, 32UIF, 32UVIF, 33UIF
Varianty napětí:	24 VDC $\pm 10$ %
Max. Provozní tlak:	16 bar(g)
Popis výrobku a funkce:	Odvaděč kondenzátu určený k odvádění kondenzátu s elektronickým hladinovým řízením z kondenzační sušičky.

### Směrnice pro elektromagnetickou kompatibilitu 2014/30/EU

Použité harmonizované normy: EN 61326-1:2013

### Směrnice ROHS II 2011/65/EU o omezení používání některých nebezpečných látek v elektrických a elektronických zařízeních

Jsou splněny předpisy směrnice 2011/65/EU upravující podmínky omezení používání nebezpečných látek v elektrických a elektronických zařízeních.

Výrobce nese výhradní odpovědnost za vystavení tohoto prohlášení o shodě.

Neuss dne 21.02.2022

Podepsáno za a jménem:  
BEKO TECHNOLOGIES GMBH

i.V. Christian Riedel  
Vedoucí managementu kvality International

**BEKO TECHNOLOGIES GmbH**

Im Taubental 7  
D - 41468 Neuss  
Tel. +49 2131 988 0  
Fax +49 2131 988 900  
info@beko-technologies.com  
service-eu@beko-technologies.com

**DE****BEKO TECHNOLOGIES LTD.**

Unit 11-12 Moons Park  
Burnt Meadow Road  
North Moons Moat  
Redditch, Worcs, B98 9PA  
Tel. +44 1527 575 778  
info@beko-technologies.co.uk

**GB****BEKO TECHNOLOGIES S.à.r.l.**

Zone Industrielle  
1 Rue des Frères Rémy  
F - 57200 Sarreguemines  
Tél. +33 387 283 800  
info@beko-technologies.fr  
service@beko-technologies.fr

**FR****BEKO TECHNOLOGIES B.V.**

Veenen 12  
NL - 4703 RB Roosendaal  
Tel. +31 165 320 300  
benelux@beko-technologies.com  
service-bnl@beko-technologies.com

**NL****BEKO TECHNOLOGIES  
(Shanghai) Co. Ltd.**

Rm.715 Building C, VANTONE Center  
No.333 Suhong Rd.Minhang District  
201106 Shanghai  
Tel. +86 (21) 50815885  
info.cn@beko-technologies.cn  
service1@beko.cn

**CN****BEKO TECHNOLOGIES s.r.o.**

Na Pankraci 58  
CZ - 140 00 Praha 4  
Tel. +420 24 14 14 717 /  
+420 24 14 09 333  
info@beko-technologies.cz

**CZ****BEKO Tecnológica España S.L.**

Torruella i Urpina 37-42, nave 6  
E - 08758 Cervelló  
Tel. +34 93 632 76 68  
Mobil +34 610 780 639  
info.es@beko-technologies.es

**ES****BEKO TECHNOLOGIES LIMITED**

Room 2608B, Skyline Tower,  
No. 39 Wang Kwong Road  
Kwloon Bay Kwloon, Hong Kong  
Tel. +852 2321 0192  
Raymond.Low@beko-technologies.com

**HK****BEKO TECHNOLOGIES INDIA Pvt. Ltd.**

Plot No.43/1 CIEEP Gandhi Nagar  
Balanagar Hyderabad  
IN - 500 037  
Tel. +91 40 23080275 /  
+91 40 23081107  
Madhusudan.Masur@bekoindia.com  
service@bekoindia.com

**IN****BEKO TECHNOLOGIES S.r.l**

Via Peano 86/88  
I - 10040 Leini (TO)  
Tel. +39 011 4500 576  
Fax +39 0114 500 578  
info.it@beko-technologies.com  
service.it@beko-technologies.com

**IT****BEKO TECHNOLOGIES K.K**

KEIHIN THINK Building 8 Floor  
1-1 Minamiwatarida-machi  
Kawasaki-ku, Kawasaki-shi  
JP - 210-0855  
Tel. +81 44 328 76 01  
info@beko-technologies.jp

**JP****BEKO TECHNOLOGIES Sp. z o.o.**

ul. Pańska 73  
PL - 00-834 Warszawa  
Tel. +48 22 314 75 40  
info.pl@beko-technologies.pl

**PL****BEKO TECHNOLOGIES S. de R.L. de C.**

BEKO Technologies, S de R.L. de C.V.  
Blvd. Vito Alessio Robles 4602 Bodega 10  
Zona Industrial  
Saltillo, Coahuila, 25107  
Mexico  
Tel. +52(844) 218-1979  
informacion@beko-technologies.com

**MX****BEKO TECHNOLOGIES CORP.**

900 Great Southwest Pkwy SW  
US - Atlanta, GA 30336  
Tel. +1 404 924-6900  
Fax +1 (404) 629-6666  
beko@bekousa.com

**US**