

Manuale di installazione e manutenzione originale

BEKOMAT® 31U IF Built-in

> BM31UIFBI

■ Indice

1. Note sulla documentazione	4
1.1 Contatto	4
1.2 Informazioni sul manuale di installazione e manutenzione	4
2. Sicurezza	5
2.1 Impiego.....	5
2.1.1 Impiego appropriato	5
2.1.2 Uso improprio prevedibile	6
2.2 Responsabilità del conduttore.....	6
2.3 Gruppo target e personale.....	7
2.4 Spiegazione dei simboli utilizzati	8
2.5 Norme di sicurezza e avvertenze.....	9
2.5.1 Norme di sicurezza generali vigenti	9
2.5.2 Funzionamento sicuro	9
2.5.3 Sistemi pressurizzati	10
2.5.4 Tensione di rete.....	10
2.5.5 Trasporto e stoccaggio	11
2.5.6 Installazione	11
2.5.7 Manutenzione.....	11
2.5.8 Gestione delle sostanze pericolose	12
2.5.9 Lavoro su componenti elettronici	12
2.5.10 Uso di ricambi, accessori o materiali	12
2.6 Avvertenze	13
3. Informazioni sul prodotto	14
3.1 Panoramica dei prodotti	14
3.2 Disegno esploso	15
3.3 Descrizione del funzionamento.....	16
3.4 Targhetta identificativa	17
3.5 Contenuto della fornitura	18
4. Caratteristiche tecniche	19
4.1 Parametri di esercizio	19
4.2 Parametri di stoccaggio e trasporto.....	20
4.3 Materiali	20
4.4 Coppie di serraggio delle viti.....	20
4.5 Dimensioni	21
4.6 Dimensioni di installazione.....	22
4.7 Schema dei morsetti	22
5. Trasporto e stoccaggio	23
5.1 Trasporto	23
5.2 Stoccaggio	23
6. Montaggio	24
6.1 Avvertenze	24
6.2 Condizioni di montaggio.....	25
6.3 Lavori di montaggio	27

7. Installazione elettrica	29
7.1 Avvertenze	29
7.2 Lavori sulle connessioni	30
7.2.1 Attacco tensione di alimentazione	30
8. Messa in funzione	32
8.1 Avvertenze	32
8.2 Lavori di messa in funzione.....	33
9. Funzionamento	34
9.1 Avvertenze	34
10. Manutenzione	35
10.1 Avvertenze	35
10.2 Piano di manutenzione	36
10.3 Lavori di manutenzione	36
10.3.1 Sostituzione della Service-Unit	37
10.3.2 Controllo visivo	40
10.3.3 Prova di tenuta	40
10.3.4 Pulizia	41
11. Materiali di consumo, accessori e pezzi di ricambio	42
11.1 Informazioni per gli ordini	42
11.2 Accessori	42
11.3 Ricambi	43
12. Messa fuori servizio	44
12.1 Avvertenze	44
12.2 Interventi di messa fuori funzione	45
13. Smontaggio	46
13.1 Avvertenze	46
13.2 Lavori di smontaggio.....	46
14. Smaltimento	48
14.1 Avvertenze	48
14.2 Smaltimento dei materiali di consumo e ausiliari	49
14.3 Smaltimento dei componenti	49
15. Eliminazione guasto	50
16. Appendice	51
16.1 Certificati e dichiarazioni di conformità	51
16.2 Dichiarazione di conformità	52
17. Appunti	54

1. Note sulla documentazione

In questa documentazione sono presenti tutte le fasi necessarie per l'utilizzo e il funzionamento del prodotto e degli accessori.

1.1 Contatto

Produttore	Assistenza tecnica e utensili
BEKO TECHNOLOGIES GmbH Im Taubental 7 41468 Neuss Tel. + 49 2131 988 - 1000 info@beko-technologies.com www.beko-technologies.com	BEKO TECHNOLOGIES GmbH Im Taubental 7 41468 Neuss Tel. + 49 2131 988 - 1000 service-eu@beko-technologies.com www.beko-technologies.com

INFORMAZIONE	Rappresentanti del produttore specifici per Paese
	Per mettersi in contatto con i rappresentanti del produttore specifici per Paese, consultare l'indirizzo sul retro oppure utilizzare il modulo di contatto sul sito web del produttore.

1.2 Informazioni sul manuale di installazione e manutenzione

INFORMAZIONE	Diritti d'autore!
	Il contenuto del manuale di installazione e manutenzione, sotto forma di testo, immagini, foto, disegni, schemi e altre rappresentazioni, è protetto da copyright di proprietà del produttore. La consegna, nonché la riproduzione di questo documento, l'utilizzo e la comunicazione del suo contenuto sono vietati, purché non espressamente consentiti.

Data di pubblicazione	Revisione	Versione	Motivo della modifica	Entità della modifica
01 agosto 2022	03	00	Rielaborazione redazionale	Modifiche redazionali

Il manuale di installazione e manutenzione, di seguito "Istruzioni", deve essere conservato sempre nelle vicinanze del prodotto ed essere sempre ben leggibili.

In caso di vendita o consegna a terzi del prodotto, il manuale deve essere consegnato insieme a esso.

NOTA	Rispettare il manuale!
	Questo manuale contiene tutte le informazioni fondamentali per un funzionamento sicuro del prodotto e va quindi letto prima di svolgere qualunque azione. In caso contrario, si metterebbe in pericolo l'incolumità delle persone e dei materiali e si provocherebbero problemi e anomalie di funzionamento.

2. Sicurezza

2.1 Impiego

Il dispositivo **BEKOMAT® 31U IF Built-in**, di seguito denominato anche Prodotto o **BEKOMAT®** è uno scaricatore di condensa con regolazione elettronica del livello e serve allo scarico di condensa dagli impianti pressurizzati. Il **BEKOMAT®** scarica la condensa sotto pressione di funzionamento, senza caduta di pressione.

2.1.1 Impiego appropriato

Un utilizzo diverso da quello descritto in questo manuale vale come non conforme e può mettere a rischio la sicurezza delle persone e dell'ambiente.

Per un uso conforme osservare quanto segue:

- Leggere e attenersi al manuale di installazione e manutenzione.
- Utilizzare il prodotto e gli accessori esclusivamente in locali interni.
- Utilizzare il prodotto e gli accessori solo entro i parametri di esercizio indicati nei dati tecnici.
- Utilizzare il prodotto e gli accessori esclusivamente nell'ambito dei termini di consegna concordati.
- Utilizzare il prodotto e gli accessori solo con fluidi privi di componenti aggressivi, corrosivi, tossici, infiammabili, ossidanti o inorganici. In caso di dubbio occorre eseguire un'analisi.
- Utilizzare il prodotto e gli accessori esclusivamente in ambienti in cui possono trovarsi al massimo degli spruzzi d'acqua. Gli spruzzi d'acqua devono essere privi di componenti corrosivi.
- Utilizzare il prodotto e gli accessori solamente in zone prive di sostanze chimiche e gas tossici o corrosivi.
- Utilizzare il prodotto e gli accessori solo all'interno di un sistema di tubazioni progettato per le caratteristiche tecniche pertinenti, con corrispondenti attacchi, diametri dei tubi e spazi di montaggio.
- Utilizzare il prodotto e gli accessori esclusivamente all'esterno di aree a rischio di esplosione.
- Utilizzare il prodotto e gli accessori esclusivamente lontano dal raggio di azione dell'irraggiamento solare diretto e da fonti di calore, nonché da aree a rischio di congelamento.
- Combinare prodotto e accessori solo con i prodotti e i componenti indicati nelle istruzioni per l'uso e raccomandati dal produttore.
- Rispettare il piano di manutenzione prescritto.

Prima di utilizzare il prodotto e gli accessori, il conduttore deve assicurarsi che siano soddisfatti tutti i requisiti e le condizioni necessarie per l'impiego appropriato.

Il prodotto e gli accessori sono destinati esclusivamente all'utilizzo fisso nel settore commerciale o industriale. Tutte le attività descritte e pertinenti al montaggio, all'installazione, al funzionamento, alla manutenzione, allo smontaggio e allo smaltimento devono essere eseguite esclusivamente da parte di personale qualificato.

2.1.2 Uso improprio prevedibile

Si parla di uso improprio prevedibile quando il prodotto o gli accessori sono usati in modo diverso da quanto descritto nel capitolo "Uso conforme". L'uso improprio prevedibile comprende l'utilizzo del prodotto o degli accessori in modo non previsto dal produttore o dal fornitore, che tuttavia può originarsi dal comportamento umano.

Nell'uso improprio prevedibile rientrano:

- L'esecuzione di modifiche di qualunque tipo, in particolare costruttivi e relativi alla tecnica di processo.
- La messa fuori servizio o il non impiego dei dispositivi di sicurezza disponibili o consigliati.
- L'utilizzo del prodotto e degli accessori nei sistema di tubazioni con biossido di carbonio come fluido di esercizio.

Questo elenco non è da considerare esaustivo, in quanto non si possono prevedere tutti gli usi impropri possibili. Se l'utilizzatore è a conoscenza di un uso improprio, qui non elencato, del prodotto e degli accessori, deve informare immediatamente il produttore.

2.2 Responsabilità del conduttore

Per evitare incidenti, malfunzionamenti ed effetti negativi sull'ambiente, l'utilizzatore deve garantire che:

- Prima di qualsiasi operazione si controlli se il manuale a disposizione è relativo al prodotto.
- Il prodotto e gli accessori sono utilizzati, mantenuti e riparati secondo l'uso conforme.
- Il prodotto e gli accessori siano utilizzati solo con dispositivi di sicurezza suggeriti e funzionanti.
- Tutti i lavori montaggio, installazione e manutenzione vengano svolti da personale qualificato.
- Il personale abbia a disposizione i dispositivi di protezione individuale e tali dispositivi vengano anche utilizzati.
- Vengano adottate misure tecniche di sicurezza adeguate per garantire che vengano rispettati i parametri di esercizio consentiti.
- Preservare in stato ben leggibile tutti i simboli di sicurezza e la targhetta identificativa sul prodotto. Sostituire immediatamente i contrassegni danneggiati e non leggibili.

2.3 Gruppo target e personale

Il presente manuale si rivolge al seguente personale, autorizzato a lavorare sul prodotto o sugli accessori.

INFORMAZIONE	Requisiti del personale!
	Il personale non deve intraprendere alcuna azione sul prodotto o sugli accessori quando è sotto l'effetto di droghe, farmaci, alcol o altre sostanze che compromettono la percezione.

Personale addetto

Il personale addetto è costituito da persone che, conoscendo le istruzioni e fornendo istruzioni sul prodotto e sugli accessori, sono in grado di utilizzare in sicurezza il prodotto e i suoi accessori. Il personale addetto può riconoscere autonomamente possibili malfunzionamenti e situazioni di pericolo e attuare misure appropriate.

Personale qualificato - Trasporto e stoccaggio

Personale qualificato - Trasporto e stoccaggio - riguarda persone che, per la loro formazione, esperienza lavorativa e qualificazione, possiedono tutte le competenze necessarie per gestire e fare eseguire il trasporto e lo stoccaggio, identificare autonomamente eventuali pericoli connessi al trasporto e allo stoccaggio del prodotto e attuare misure di sicurezza.

Le competenze comprendono, in particolare, l'esperienza nell'uso di dispositivi di sollevamento, carrelli elevatori, montacarichi e dispositivi, nonché la conoscenza delle leggi locali, degli standard e delle direttive sul trasporto e sullo stoccaggio.

Personale qualificato - Dispositivi a pressione e impianti

Personale qualificato - Dispositivi a pressione e impianti - riguarda persone che, per la loro istruzione, esperienza lavorativa, qualifica e formazione specifica, possiedono tutte le competenze necessarie per gestire e fare eseguire con sicurezza tutte le operazioni su fluidi e sistemi pressurizzati, identificare autonomamente eventuali situazioni di pericolo e attuare misure atte a scongiurare i pericoli.

Tra le competenze rientrano in particolare l'esperienza nella gestione della tecnica di misura, comando e regolazione nonché la conoscenza delle leggi, norme e direttive locali sulla tecnica per gas compresso.

Personale qualificato - Elettrotecnica

Il personale qualificato - Elettrotecnica- riguarda persone che, per la loro istruzione, esperienza lavorativa, qualifica e formazione specifica, possiedono tutte le competenze necessarie per gestire e fare eseguire con sicurezza tutte le operazioni su componenti elettrici, identificare autonomamente eventuali situazioni di pericolo e attuare misure atte a scongiurare i pericoli.









Tra le competenze rientrano in particolare l'esperienza nella gestione degli impianti elettrici, della tecnica di misurazione, comando e regolazione, nonché la conoscenza delle leggi, norme e direttive vigenti a livello locale (ad es. VDE 0100 / IEC 60364 / ATEX) sulla gestione dell'elettrotecnica.

Personale qualificato - Assistenza clienti

Personale qualificato addetto all'assistenza clienti dispone delle capacità e delle qualifiche di tutte le definizioni del personale qualificato sopra menzionate. Il personale qualificato addetto all'assistenza clienti deve essere istruito e autorizzato in modo dimostrabile per tutti i lavori da svolgere sul prodotto.

2.4 Spiegazione dei simboli utilizzati

I simboli sottostanti evidenziano informazioni importanti relative alla sicurezza che devono essere rispettate durante la manipolazione del prodotto e garantire un funzionamento sicuro e ottimale.

Simbolo	Descrizione / spiegazione
	Simbolo di avviso generico (pericolo, avviso, attenzione)
	Avviso sulla pressurizzazione del sistema
	Avviso pericolo tensione di rete
	Osservare il manuale di installazione e manutenzione
	Nota generale
	Indossare scarpe di sicurezza
	Usare guanti di protezione (protetti dal taglio e resistenti ai liquidi)
	Indossare occhiali di protezione con ripari laterali (mascherine)
	Informazioni generali

2.5 Norme di sicurezza e avvertenze

Questo capitolo fornisce una panoramica su tutti gli aspetti importanti di sicurezza per la protezione delle persone, nonché per il funzionamento sicuro e privo di guasti del prodotto e degli accessori.

Nei seguenti capitoli vengono elencati i pericoli che si originano da questo prodotto e dagli accessori, anche in caso di un loro uso conforme. Per ridurre al minimo i danni materiali e danni a persone, evitando quindi situazioni pericolose, osservare le norme di sicurezza elencate e le avvertenze contenute negli altri capitoli di questo manuale.

Avvertenze fondamentali e qualifiche necessarie del personale qualificato sono sempre indicate all'inizio del capitolo nella sezione "Avvertenze".

Le avvertenze che richiedono azioni specifiche si trovano direttamente prima di fasi operative o di una sequenza operativa potenzialmente pericolose.

2.5.1 Norme di sicurezza generali vigenti

- Prima dell'inizio dei lavori, consultare la documentazione tecnica relativa all'intero sistema e attenersi alle istruzioni operative generali.
- Prima dell'inizio dei lavori, condurre una valutazione dei rischi in loco (Last Minute Risk Assessment).
- In tutti i lavori utilizzare DPI (dispositivi di protezione individuale) idonei.
- Predisporre un'area di sicurezza intorno all'area di lavoro per tutti gli interventi di installazione, manutenzione e riparazione.
- Utilizzare la procedura LOTO (Lockout-Tagout) specifica del sistema esistente per un arresto sicuro e per l'isolamento dai pericoli relativi alla presenza di energia.

2.5.2 Funzionamento sicuro

Le seguenti operazioni possono causare gravi lesioni personali oppure morte:

- La messa in funzione e l'uso del prodotto e degli accessori oltre i limiti e i parametri di esercizio consentiti
- Un eventuale intervento non autorizzato o modifiche non consentite del prodotto e degli accessori

Per garantire un funzionamento sicuro del prodotto e degli accessori, osservare i punti seguenti:

- Rispettare i limiti e i parametri di esercizio indicati sulla targhetta identificativa e nelle istruzioni per l'uso.
- Verificare se l'utilizzo degli accessori modifica o limita i parametri di esercizio consentiti.
- Rispettare le condizioni di installazione e i parametri ambientali.
- Rispettare gli intervalli di manutenzione.

2.5.3 Sistemi pressurizzati

Quanto segue può causare gravi lesioni personali oppure morte:

- Contatto con fluidi fuoriusciti rapidamente o improvvisamente
- Scoppio di componenti dell'impianto
- Effetto frusta allo scollegamento di tubi flessibili e tubazioni in pressione

Per la gestione sicura di sistemi pressurizzati, osservare i punti seguenti:

- Per tutti i lavori, attenersi alle seguenti regole di sicurezza:
 1. Disinserire il sistema o la sezione del sistema
 2. Proteggere il sistema o la sezione del sistema da eventuali reinserimenti
 3. Portare la pressione nel sistema o in tutte le sezioni del sistema fino al livello della pressione ambiente
→ ad esempio, mediante lo scarico lento e controllato della pressione tramite valvole di sfiato
 4. Proteggere l'impianto contro l'eventuale ripressurizzazione
- Controllare i sistemi pressurizzati per verificarne la sicurezza, la contaminazione e la possibile presenza di danni.
- Prima della pressurizzazione, verificare tutte le connessioni del sistema per assicurarne la tenuta e serrare se necessario.
- Pressurizzare lentamente i sistemi.
- Evitare colpi d'ariete ed elevate pressioni differenziali.
- Compensare il verificarsi di vibrazioni nella rete di tubazioni mediante l'uso di uno smorzatore di oscillazioni.

2.5.4 Tensione di rete

Dal contatto con componenti sotto tensione elettrica possono scaturire lesioni gravi o morte di persone.

Per la gestione sicura di componenti sotto tensione elettrica, osservare i punti seguenti:

- Collegare il prodotto e gli accessori alla presa di rete solamente se privi di danni.
- Nel corso dell'installazione, attenersi a tutti i requisiti e le normative vigenti, applicabili a livello regionale.
- Dotare la presa di rete di un sezionatore posizionandolo in un punto di facile accesso vicino al prodotto. Il sezionatore separa tutti i conduttori di corrente.
- Collegare il conduttore di protezione (messa a terra) in base alle normative.
- Utilizzare il prodotto e gli accessori solo con una copertura completa e chiusa o un alloggiamento della sezione elettronica chiuso.
- Prima di iniziare a lavorare al prodotto:
 1. Togliere tensione
→ Disconnessione onnipolare del prodotto su tutti i lati
 2. Mettere l'impianto in sicurezza contro eventuali riaccensioni
 3. Verificare l'assenza di tensione in tutti i poli
→ Con strumento di misura idoneo e omologato (es. cercafase bipolare)
 4. Mettere a terra e cortocircuitare

2.5.5 Trasporto e stoccaggio

Un trasporto oppure uno stoccaggio impropri possono causare danni a persone o danni materiali.

Per il trasporto e lo stoccaggio sicuri del prodotto e degli accessori, osservare i seguenti punti:

- In tutti i lavori con materiale d'imballaggio usare i dispositivi di protezione individuale.
- Maneggiare con cura l'imballaggio, il prodotto e gli accessori.
- Trasportare e manipolare prodotto e accessori imballati secondo quanto indicato dai contrassegni (osservare i punti di attacco per le attrezzature di sollevamento, tenere conto del centro di gravità e dell'orientamento, come ad es. mantenere in posizione verticale, non lanciare, ecc.).
- Usare solo mezzi di trasporto e di sollevamento corretti e in perfette condizioni.
- Rispettare i parametri consentiti per il trasporto e lo stoccaggio.
- Conservare il prodotto e gli accessori al di fuori del raggio di azione della luce solare diretta e da fonti di calore.

2.5.6 Installazione

Un montaggio o un'installazione elettrica inappropriati di prodotto e accessori possono causare danni materiali e danni a persone, nonché compromissioni al funzionamento.

Per un montaggio e installazione elettrica sicuri, osservare i seguenti punti:

- Montare il prodotto, gli accessori e tutti i componenti e materiali usati privi di tensione meccanica.
- Controllare che tutte le connessioni siano posizionate correttamente.
- Evitare il pericolo di inciampo dovuto a guidacavi e canaline.
- Evitare sollecitazioni meccaniche dei cavi.
- Bloccare e fissare tutti i flessibili in modo che non possano eseguire movimenti a scatto.
- Installare saldamente la linea di alimentazione e la linea di scarico.

2.5.7 Manutenzione

L'esecuzione impropria dei lavori di manutenzione e riparazione può causare lesioni gravi o morte del personale.

Per un manutenzione e riparazione sicure, osservare i seguenti punti:

- Prima dell'inizio dei lavori, sfiatare il prodotto e gli accessori pressurizzati e mettere in sicurezza contro una pressurizzazione indesiderata.
- Prima dell'inizio dei lavori, disinserire il prodotto e gli accessori e mettere in sicurezza contro la riaccensione involontaria.
- Utilizzare solo materiali approvati per la rispettiva applicazione.
- Utilizzare esclusivamente attrezzi corretti e in buone condizioni.
- Utilizzare solo condutture e tubi flessibili puliti, privi di sporco e corrosione.
- Non utilizzare detergenti o solventi abrasivi o aggressivi, che potrebbero danneggiare il rivestimento esterno (ad es. contrassegni, targhetta identificativa, protezione anticorrosione ecc.).
- Per la pulizia non usare oggetti appuntiti o duri.
- Per la pulizia, utilizzare solo i materiali e i fluidi specificati.
- Rispettare le norme igieniche, legali, regionali e interne in vigore.
- In caso di lavori di manutenzione e riparazione, fare attenzione a preservare ordine e pulizia. Impedire la penetrazione di contaminazioni nel prodotto aperto o negli accessori. Depositare i componenti e gli accessori smontati direttamente in un luogo sicuro.
- Al termine dei lavori di manutenzione e riparazione, rimuovere tutti gli utensili, i detergenti e i componenti non più utili dal luogo di lavoro.
- Il prodotto e gli accessori vanno smaltiti solo puliti e privati dei residui dei fluidi presenti.
- Smaltire tutti i moduli, i componenti, i materiali di consumo e ausiliari e i detergenti in modo professionale e in conformità alle normative e ai regolamenti locali applicabili.
- Smaltire i componenti elettrici ed elettronici tramite una ditta specializzata oppure rinviarli al produttore.

2.5.8 Gestione delle sostanze pericolose

Sostanze nocive per la salute e per l'ambiente, contenute nella condensa, possono, in caso di contatto, irritare e danneggiare la pelle, gli occhi e le mucose. Inoltre, la condensa contaminata non deve penetrare nella canalizzazione, nelle acque o nel suolo.

Per la gestione sicura della condensa contaminata, osservare i punti seguenti:

- Durante la gestione della condensa, indossare un equipaggiamento protettivo idoneo.
- Smaltire la condensa fuoriuscita o raccolta in conformità con le normative e i regolamenti locali applicabili.

2.5.9 Lavoro su componenti elettronici

Le scariche elettrostatiche (ESD) possono causare danni ai componenti elettronici e sono possibili anomalie e problemi di funzionamento o danni materiali.

- Applicare misure corrette per impedire scariche elettrostatiche (es. messa a terra, compensazione di potenziale, superfici conduttive compatibili con scariche elettrostatiche ecc.).

2.5.10 Uso di ricambi, accessori o materiali

L'uso di ricambi, accessori o materiali come materiali ausiliari e di consumo errati può provocare pericolo di morte o di lesioni gravi. Possono aver luogo problemi e anomalie di funzionamento nonché danni materiali.

- In tutti i lavori, utilizzare solo ricambi originali, materiali ausiliari e di consumo non danneggiati, specificati dal produttore.
- Utilizzare solo materiali approvati per la rispettiva applicazione e utensili corretti in perfette condizioni.
- Utilizzare solo tubazioni pulite, prive di sporco e corrosione.
- Utilizzare esclusivamente componenti e materiali elettrici che soddisfano le normative e le disposizioni specifiche a livello locale (norme, direttive ecc.) in relazione alla sicurezza elettrica.

2.6 Avvertenze

Le avvertenze mettono in guardia contro i pericoli originatisi dall'uso del prodotto e degli accessori. Rispettare assolutamente le avvertenze onde evitare incidenti, danni a persone e danni materiali durante il funzionamento.

Installazione strutturale:

TESTO DI AVVISO	Tipo e fonte del pericolo!
 Simbolo	Possibili conseguenze se il pericolo viene ignorato
	<ul style="list-style-type: none"> • Provvedimenti per sfuggire al pericolo

Parole segnaletiche:

PERICOLO	Minaccia di pericolo imminente Conseguenze in caso di mancata osservanza: Morte o gravi danni a persone
AVVISO	Minaccia di pericolo imminente Conseguenze in caso di mancata osservanza: Rischio mortale o di gravi danni a persone
ATTENZIONE	Pericolo possibile Conseguenze in caso di mancata osservanza: Possibilità di danni a persone o danni materiali
NOTA	Informazioni aggiuntive Conseguenze in caso di mancata osservanza: Sono possibili danni materiali e problemi e anomalie di funzionamento. Nessun pericolo per le persone o per la sicurezza del funzionamento.

3. Informazioni sul prodotto

3.1 Panoramica dei prodotti

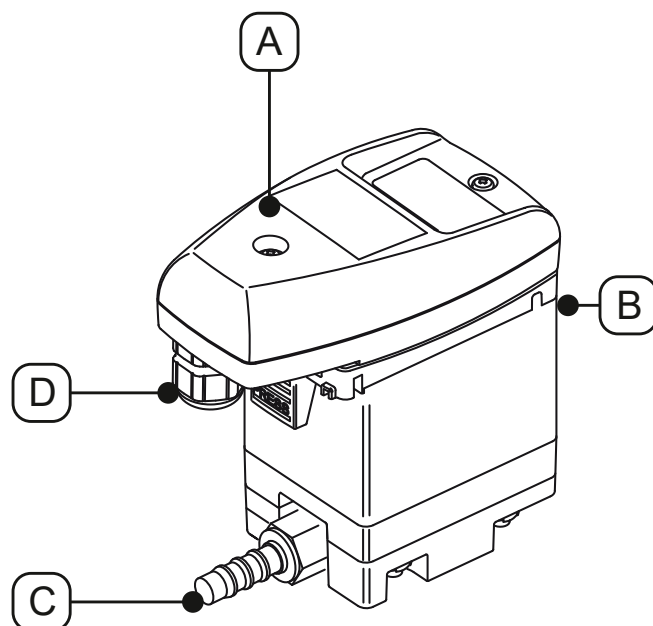

Pos. n.	Descrizione / spiegazione
[A]	Comando dell'impianto completo
[B]	Ingresso condensa

Pos. n.	Descrizione / spiegazione
[C]	Scarico condensa
[D]	Passacavo

3.2 Disegno esploso

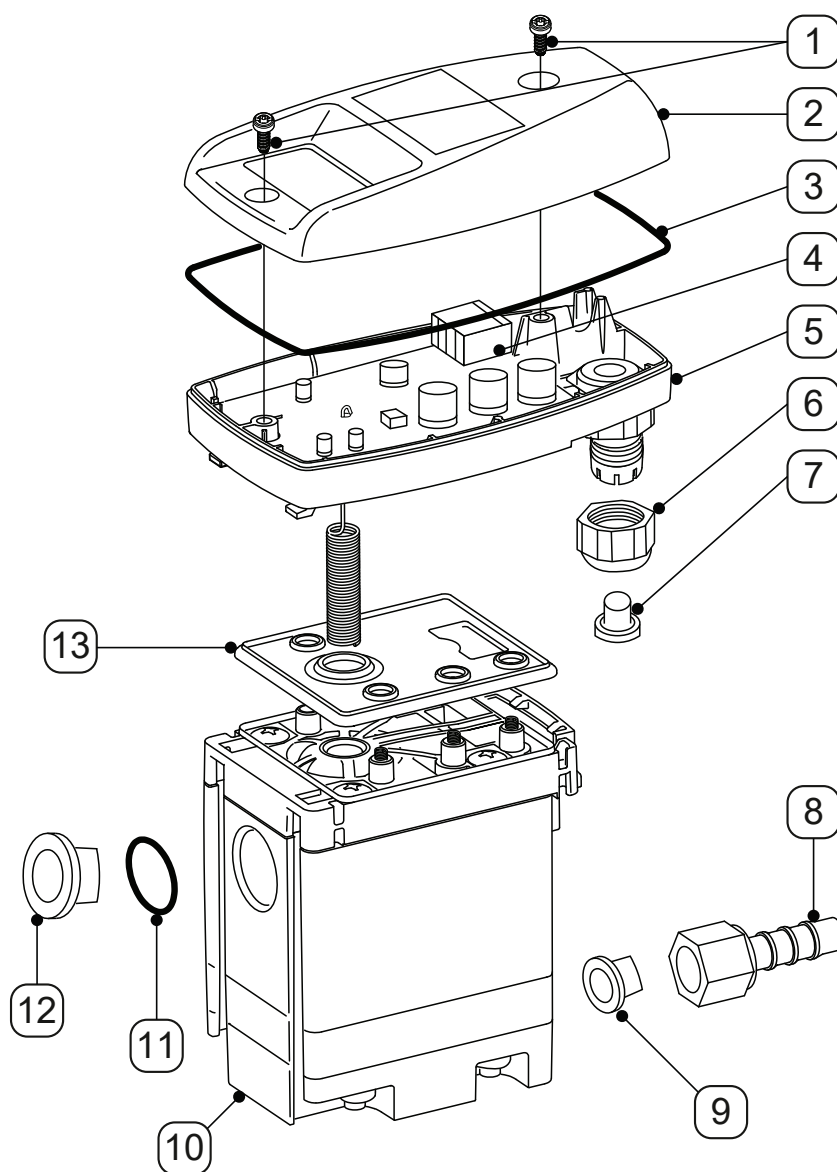

Pos. n.	Descrizione / spiegazione
[1]	Vite 3,5 x 10 mm
[2]	Parte superiore coperchio
[3]	Guarnizione sagomata
[4]	Scheda del sensore
[5]	Parte inferiore coperchio
[6]	Raccordo a vite
[7]	Tappo

Pos. n.	Descrizione / spiegazione
[8]	Connettore per tubo
[9]	Tappi a cuneo
[10]	Service-Unit
[11]	Anello O-R 20 x 2 mm
[12]	Tappo a vite G1/2
[13]	Tappetino sigillante

3.3 Descrizione del funzionamento

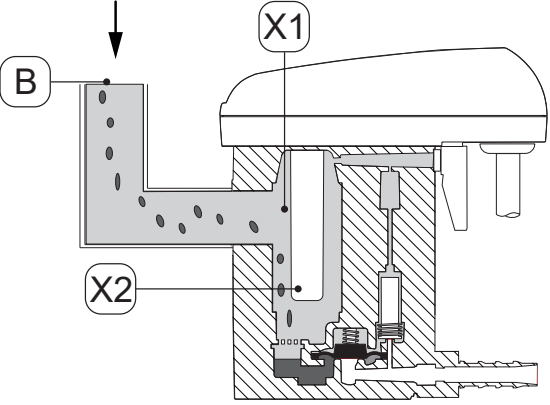
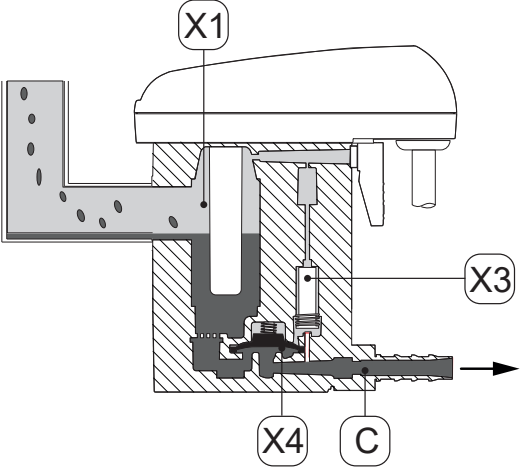
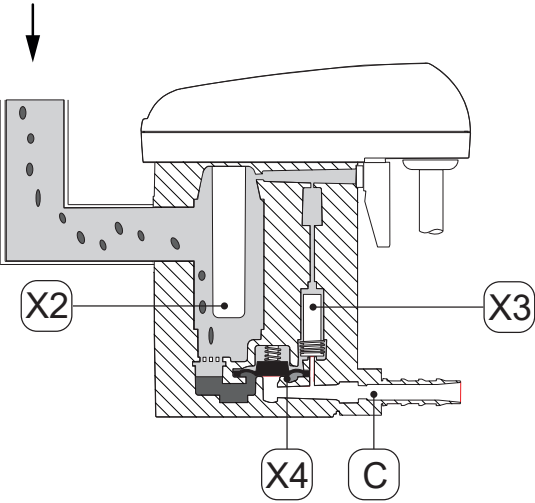
Figura	Descrizione / spiegazione
	<p>La condensa passa per l'ingresso condensa [B] e nel BEKOMAT® e si raccoglie nel serbatoio collettore [X1].</p> <p>Il livello di riempimento nel serbatoio collettore [X1] viene costantemente monitorato tramite un sensore capacitivo nel tubo con sensore [X2].</p>
	<p>Appena la condensa ha raggiunto il riempimento massimo, il comando avvia la valvola pilota [X3].</p> <p>La valvola pilota [X3] si attiva e l'area al di sopra della membrana [X4] viene scaricata.</p> <p>La membrana [X4] si solleva dalla sede della valvola e la sovrappressione nel serbatoio collettore [X1] comprime la condensa nello scarico condensa [C].</p>
	<p>Se il sensore nel tubo con sensore [X2] non viene più coperto dalla condensa, il comando commuta la valvola pilota [X3] e al di sopra della membrana [X4] si crea pressione.</p> <p>La membrana [X4] viene pressata sulla sede della valvola e lo scarico condensa [C] viene chiuso in modo ermetico.</p> <p>A questo punto ricomincia un ciclo di commutazione con l'alimentazione della condensa.</p>

3.4 Targhetta identificativa

La targhetta identificativa, contenente le informazioni di identificazione e i parametri di esercizio, si trova nella parte inferiore del coperchio.

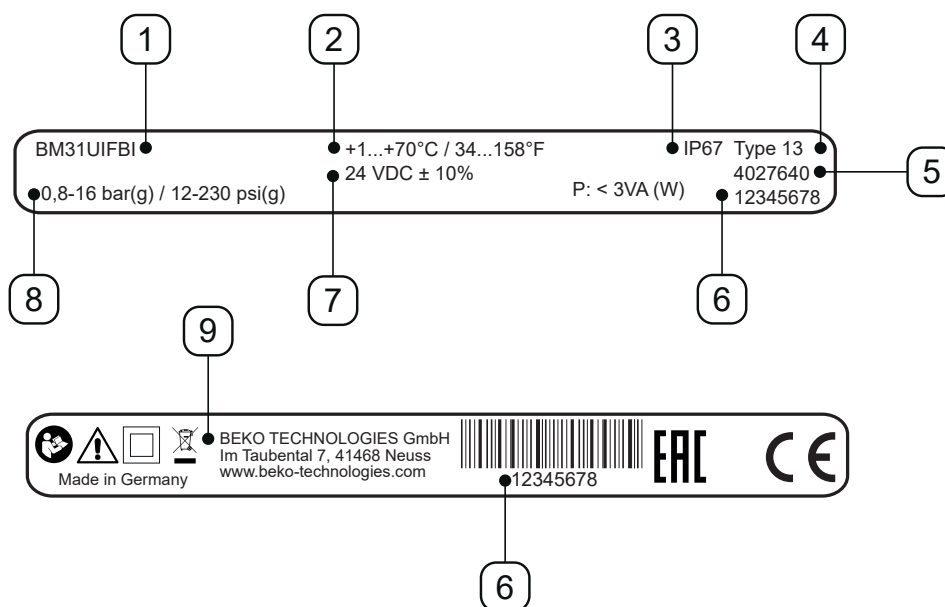

Esempio di figure

Pos. n.	Descrizione / spiegazione
[1]	Denominazione prodotto
[2]	Temperatura di esercizio
[3]	Grado di protezione IP
[4]	Classe corpo
[5]	Numero matricola
[6]	Numero di serie
[7]	Tensione di esercizio
[8]	Pressione di funzionamento
[9]	Produttore

Per ulteriori informazioni, vedere il capitolo “2.4 Spiegazione dei simboli utilizzati” a pagina 8.

3.5 Contenuto della fornitura

La seguente tabella mostra il contenuto della fornitura del prodotto:

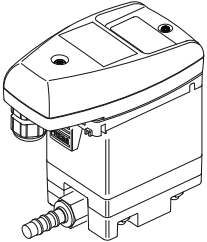
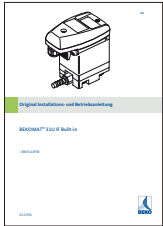
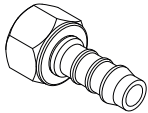
Figura	Descrizione / spiegazione
	BEKOMAT® 31U IF Built-in
	Manuale di installazione e manutenzione originale
	1 x connettore

4. Caratteristiche tecniche

4.1 Parametri di esercizio

BEKOMAT®	31U IF Built-in
Umidità relativa dell'aria ambiente	10 ... 80 %, senza condensa
Altitudine operativa massima	2000 m 2187,23 yd
Pressione di funzionamento minima / massima	0,8 ... 16 bar(g) 12 ... 230 psi(g)
Temperatura di esercizio minima / massima	+1 ... 70 °C +34 ... +158 °F
Quantità separata media	0,63 l/h 0,17 gal/h
Quantità separata massima (in breve tempo)	5,5 l/h 1,45 gal/h
Attacco*, ingresso condensa	1 x G1/2, interno, profondità di avvitamento dimensione massima: 13,5 mm (1/2 in)
Attacco, scarico condensa	1 x G1/4 esterno, connettore per tubo con diametro 8 ... 10 mm (0,31 ... 0,39 in), interno
Fluidi	Condensa, oleoso e non lubrificato
Peso a vuoto	0,6 kg 1,32 lbs
Tensione di esercizio	24 VDC ±10% (vedi targhetta identificativa)
Consumo di energia	P < 2 VA (W)
Grado di protezione	IP67
Classe corpo	Type 13
Categoria di sovratensione (IEC 61010-1)	II
Grado di impurità (IEC 61010-1)	2
Diametro guaina del cavo suggerita	5 ... 10 mm 0,23 ... 0,33 in
Sezione fili raccomandata	0,25 ... 1 mm ² AWG 18 ... 24
Spelatura consigliata della guaina del cavo	~ 50 mm ~ 1,97 in
Lunghezza di spelatura suggerita dei fili	~ 6 mm ~ 0,24 in

* Come optional, è disponibile la versione con filetto NPT.

4.2 Parametri di stoccaggio e trasporto

BEKOMAT®	31U IF Built-in
Temperatura minima / massima di magazzinaggio e trasporto	+1 ... +70 °C +34 ... +158 °F

4.3 Materiali

BEKOMAT®	31U IF Built-in
Corpo	Alluminio e materiale sintetico, rinforzati in fibra di vetro
Membrana	FKM

4.4 Coppie di serraggio delle viti

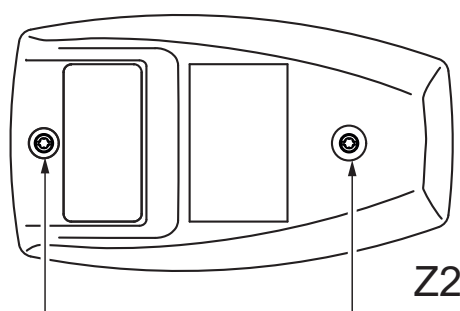
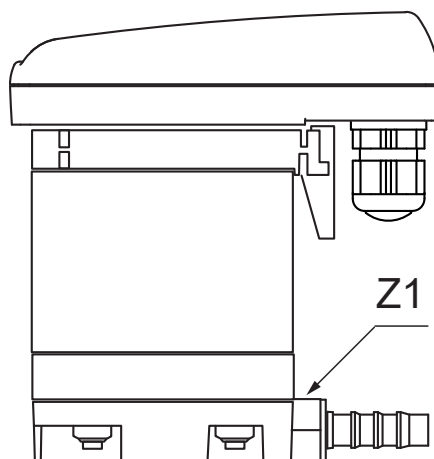

Pos. n.	Descrizione / spiegazione	Coppie di serraggio
[Z1]	Connettore per tubo, scarico condensa	3 ... 4 Nm (2,21 ... 2,95 ft-lb)
[Z2]	Viti, parte superiore coperchio	0,9 Nm +0,5 Nm (0,66 ft-lb +0,37 ft-lb)

4.5 Dimensioni

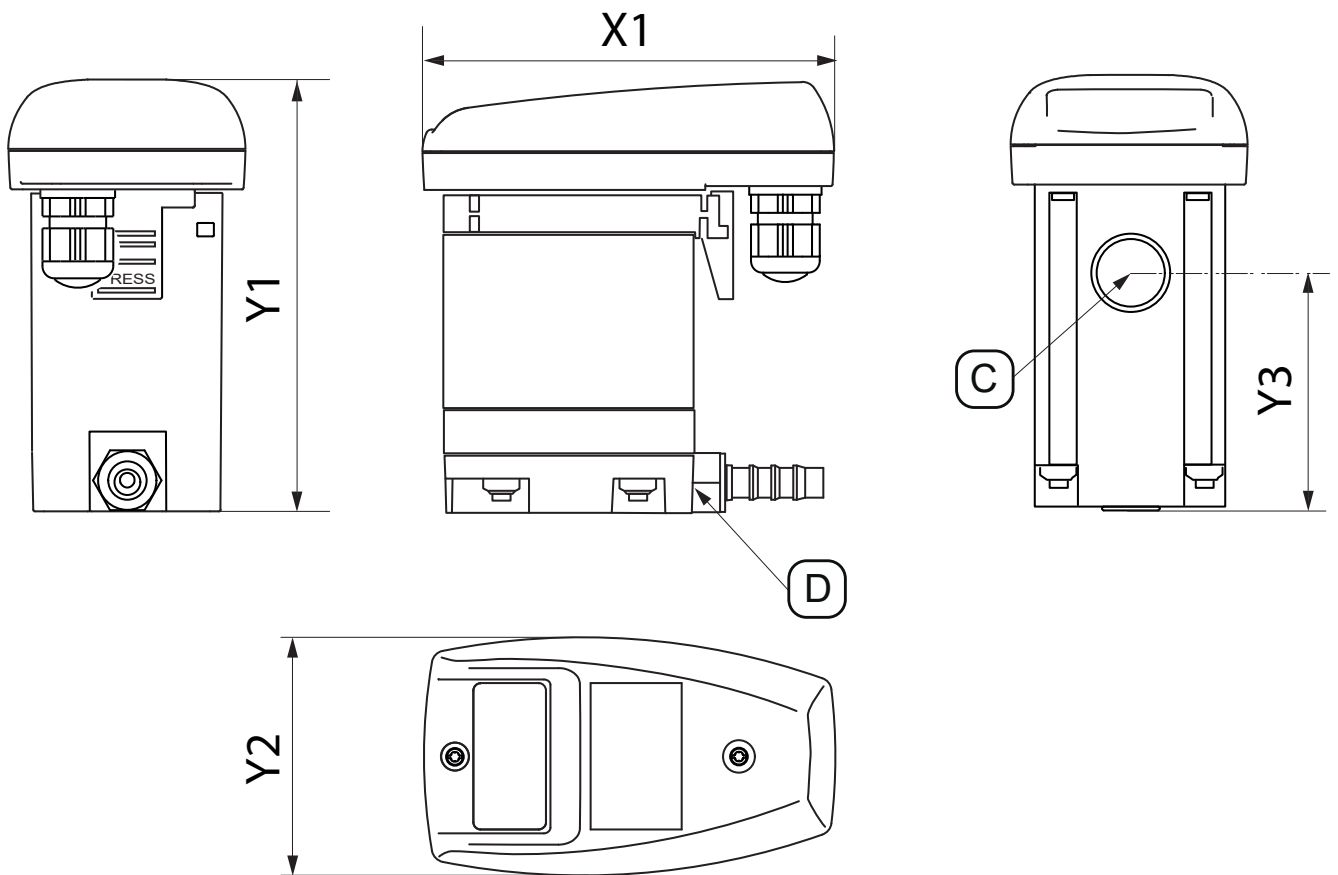

Modulo splittante	BEKOMAT® 31U IF Built-in
[X1]	113 mm 4,45 in
[Y1]	118 mm 4,65 in
[Y2]	65 mm 2,56 in
[Y3]	62,5 mm 2,46 in
[C] - Attacco, ingresso condensa	G1/2 (NPT 1/2)
[D] - Attacco scarico condensa	G1/4 Ø 8-10 (diam. 0,32 - 0,39)



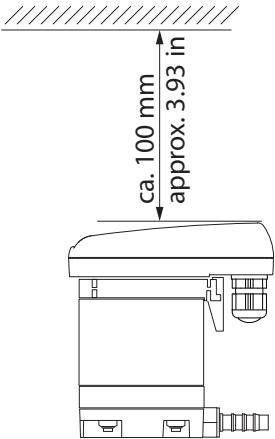

4.6 Dimensioni di installazione

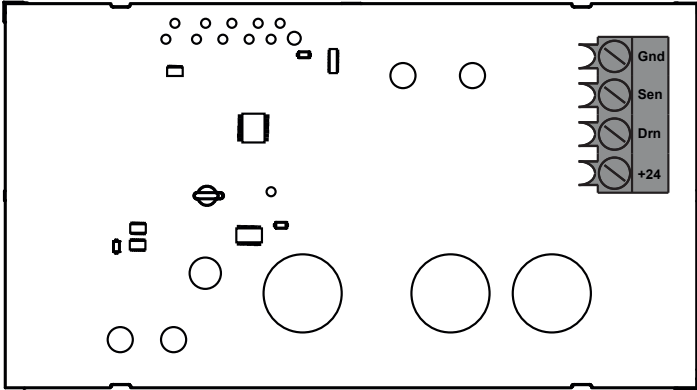
Figura	Descrizione / spiegazione
	<p>Durante l'installazione, lasciare sufficiente spazio di montaggio oltre la parte superiore coperchio, affinché i LED siano visibili e il pulsante di prova possa essere azionato.</p>

4.7 Schema dei morsetti

Figura									
	<table border="1"> <tr> <td>Gnd</td> <td>Terra</td> </tr> <tr> <td>Sen</td> <td>Sen</td> </tr> <tr> <td>Drn</td> <td>Drn</td> </tr> <tr> <td>+24</td> <td>+24</td> </tr> </table>	Gnd	Terra	Sen	Sen	Drn	Drn	+24	+24
Gnd	Terra								
Sen	Sen								
Drn	Drn								
+24	+24								

5. Trasporto e stoccaggio

AVVISO	Qualificazione insufficiente!
	<p>Se sul prodotto e agli accessori lavora personale con qualifica insufficiente, si rischia di causare incidenti, danni a persone, danni materiali o compromettere il funzionamento del prodotto.</p> <ul style="list-style-type: none"> • I lavori sul prodotto e accessori di seguito descritti devono essere eseguiti e documentati solo da personale qualificato - Trasporto e stoccaggio.
ATTENZIONE	Trasporto o stoccaggio inappropriato!
 	<p>Eseguendo il trasporto o lo stoccaggio in modo improprio si possono causare danni a persone o danni materiali.</p> <ul style="list-style-type: none"> • In tutti i lavori con materiale d'imballaggio usare i dispositivi di protezione individuale. • Maneggiare con cura l'imballaggio, il prodotto e gli accessori. • Imballare tutti i componenti con materiale adeguato e resistente agli urti. • Trasportare e manipolare l'imballo secondo quanto indicato dai contrassegni (osservare i punti di attacco per le attrezzature di sollevamento, tenere conto del centro di gravità e dell'orientamento, come ad es. mantenere in posizione verticale, non lanciare, ecc.). • Usare solo mezzi di trasporto e di sollevamento corretti e in perfette condizioni. • Rispettare i parametri consentiti per il trasporto e lo stoccaggio. • Conservare il prodotto e gli accessori al di fuori del raggio di azione della luce solare diretta e da fonti di calore.
NOTA	Utilizzo dei materiali di imballaggio
	<p>Lo smaltimento improprio dei materiali di imballaggio può causare danni ambientali.</p> <ul style="list-style-type: none"> • Smaltire il materiale di imballaggio in conformità con le disposizioni e leggi vigenti in vigore nel paese di utilizzo.

5.1 Trasporto

Il prodotto deve essere controllato dopo il trasporto e la rimozione del materiale di imballaggio per verificare l'assenza di eventuali danni. Qualsiasi danno deve essere immediatamente segnalato alla società trasporti, al produttore o ai loro rappresentanti.

Trasportare il prodotto come segue:

- Trasportare il prodotto solo nell'imballo originale.
- Manipolare l'imballo e il prodotto con la dovuta cautela.
- Rispettare le indicazioni di peso di trasporto e i contrassegni sull'imballaggio.
- Durante il trasporto, fissare l'imballo e il prodotto in modo che non scivolino o cadano.





5.2 Stoccaggio

Conservare il prodotto e gli accessori come segue:

- Rispettare le condizioni di stoccaggio riportate al capitolo "4.2 Parametri di stoccaggio e trasporto" a pagina 20.
- In luogo chiuso, asciutto e al riparo dal gelo.
- Proteggere dalle intemperie esterne, dall'irraggiamento solare diretto e da fonti di calore.
- Presso il luogo di stoccaggio, assicurare contro incidenti e scuotimenti.

6. Montaggio

6.1 Avvertenze

PERICOLO	Usò di ricambi, accessori o materiali errati!
	<p>L'uso di ricambi, accessori o materiali come materiali ausiliari e di consumo errati può provocare pericolo di morte o di lesioni gravi. Possono aver luogo problemi e anomalie di funzionamento nonché danni materiali.</p> <ul style="list-style-type: none"> • In tutti i lavori, utilizzare solo ricambi originali, materiali ausiliari e di consumo non danneggiati, specificati dal produttore. • Utilizzare solo materiali approvati per la rispettiva applicazione e utensili corretti in perfette condizioni. • Utilizzare solo tubazioni prive di sporco, danni e corrosione.
PERICOLO	Sistema pressurizzato!
	<p>La fuoriuscita rapida e improvvisa di liquidi o lo scoppio di parti dell'impianto potrebbero causare il pericolo di lesioni gravi o letali.</p> <ul style="list-style-type: none"> • Prima dell'inizio dei lavori, sfiatare i sistemi pressurizzati e mettere in sicurezza contro una pressurizzazione indesiderata. • Predisporre un'area di sicurezza intorno all'area di lavoro per tutti gli interventi di montaggio, installazione, manutenzione e riparazione. • Montare tutte le tubazioni prive di tensione meccanica. • Installare saldamente la linea di alimentazione e la linea di scarico. • Prima della pressurizzazione, verificare tutte le connessioni del sistema per assicurarne la tenuta e serrare se necessario. • Pressurizzare lentamente il sistema. • Evitare colpi d'ariete ed elevate pressioni differenziali.
AVVISO	Qualificazione insufficiente!
	<p>Se sul prodotto e agli accessori lavora personale con qualifica insufficiente, si rischia di causare incidenti, danni a persone, danni materiali o compromettere il funzionamento del prodotto.</p> <ul style="list-style-type: none"> • Tutti i lavori su prodotto e accessori devono essere eseguiti da personale- qualificato - Dispositivi a pressione e impianti.
AVVISO	Montaggio inappropriato!
	<p>Il montaggio inappropriato del prodotto e degli accessori può causare danni a persone e danni materiali, nonché malfunzionamenti.</p> <ul style="list-style-type: none"> • Montare il prodotto, gli accessori e tutti i componenti e materiali usati privi di tensione meccanica. • Bloccare e fissare i flessibili in modo che non possano eseguire movimenti a scatto.

6.2 Condizioni di montaggio

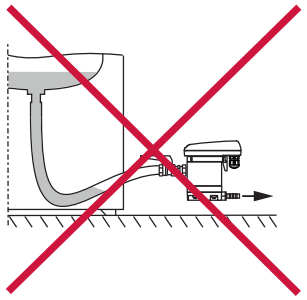
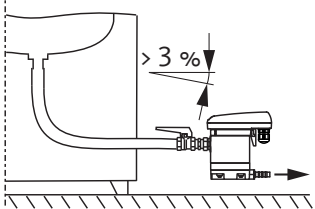
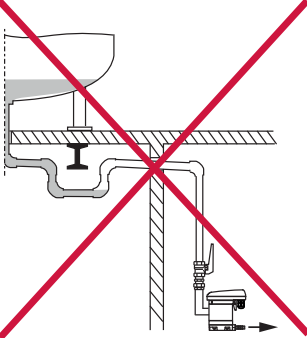
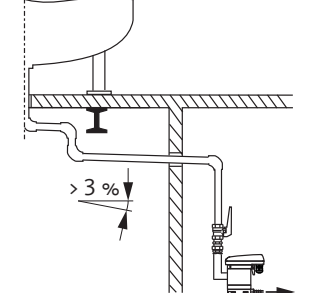
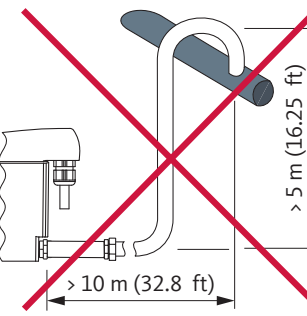
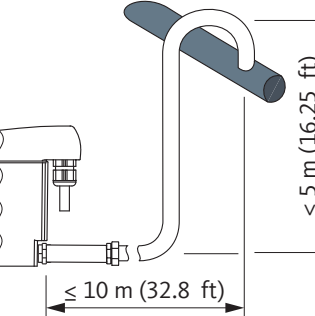
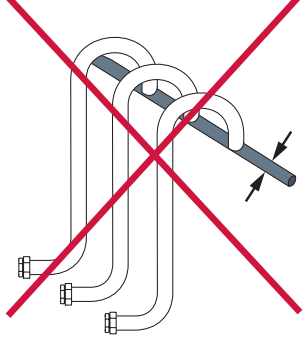
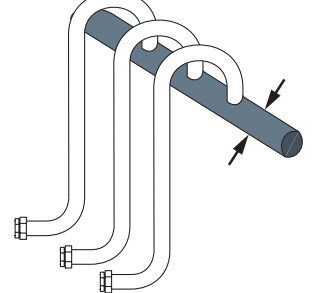
Errato	Corretto	Descrizione / spiegazione
		<p>Pendenza continua >3 % nei flessibili</p> <ul style="list-style-type: none"> In caso di utilizzo di flessibili come linea di alimentazione, fare attenzione alla pendenza continua > 3%. Adottare le misure necessarie per evitare di generare sacche d'acqua.
		<p>Pendenza continua > 3% nelle condutture</p> <ul style="list-style-type: none"> All'attacco della condotta della linea di alimentazione, fare attenzione alla pendenza continua > 3%. Adottare le misure necessarie per evitare di generare sacche d'acqua.
		<p>Realizzazione della linea di scarico</p> <ul style="list-style-type: none"> Non usare valvole di intercettazione nella linea di scarico. Collegare il BEKOMAT® alla linea di scarico esclusivamente con un tubo flessibile. <ul style="list-style-type: none"> → Il tubo flessibile compensa le tolleranze di montaggio, le oscillazioni e la dilatazione termica. Non posare la linea di scarico su superfici di appoggio o di trasporto. La linea di scarico può essere lunga al massimo 10 m (32,8 ft) ed essere posata in verticale al massimo per 5 m (16,25 ft). <ul style="list-style-type: none"> → Ad ogni metro di salita la pressione di funzionamento minima aumenta di 0,1 bar(g) (1,5 psi(g)).
		<p>Progettazione della linea colletttrice</p> <ul style="list-style-type: none"> La sezione delle linee colletttrici deve corrispondere almeno alla somma delle singole sezioni delle linee di alimentazione allacciate. Posare la linea colletttrice con una pendenza continua >3%.

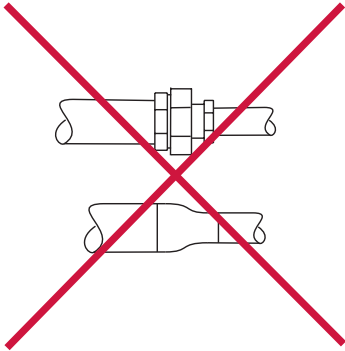
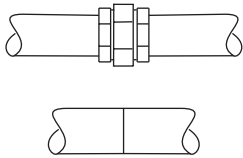
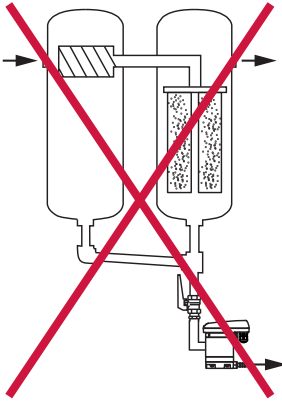
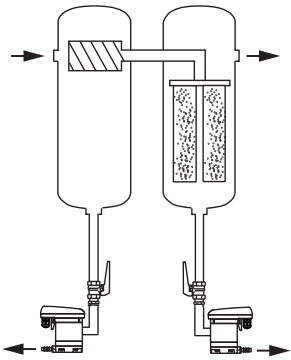
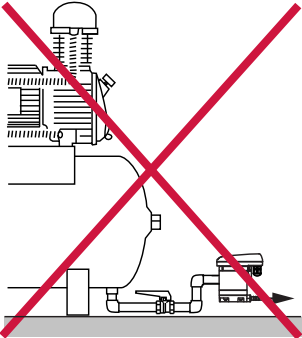
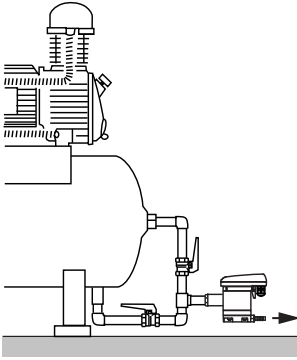
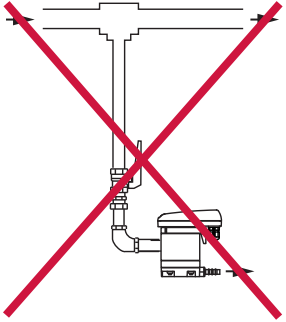
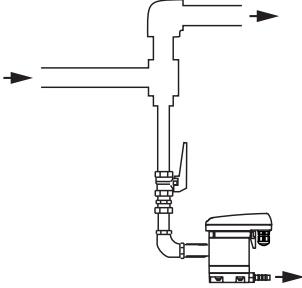
Errato	Corretto	Descrizione / spiegazione
		<p>Mantenere il diametro minimo del tubo</p> <ul style="list-style-type: none"> • Il diametro interno minimo è di 13 mm (0,5 in) nella linea di alimentazione e nella linea di scarico. • Non limitare/ridurre il diametro del tubo (minimo) con riduzioni (raccordo nipplo di riduzione).
		<p>Bypass dai filtri</p> <ul style="list-style-type: none"> • Scaricare ogni punto di scarico condensa separatamente con un BEKOMAT®. • Non generare bypass dai filtri.
		<p>Garantire l'aerazione</p> <ul style="list-style-type: none"> • In caso di pendenza insufficiente nell'alimentazione o in caso di altri problemi di alimentazione, deve essere posata una linea di compensazione aria!
		<p>Scarico delle condutture pressurizzate</p> <ul style="list-style-type: none"> • Deviando il flusso del gas, generare un deflettore per lo scarico dei componenti liquidi presenti nel gas.

6.3 Lavori di montaggio

Per eseguire i lavori di montaggio, devono essere soddisfatti i requisiti seguenti e devono essere state concluse le attività preparatorie.

Requisiti		
Utensile	Materiale	Equipaggiamento di protezione
<ul style="list-style-type: none"> Chiave a forchetta o chiave a rullino 	<ul style="list-style-type: none"> Materiali sigillanti, ad es. PTFE Linea di alimentazione Linea di scarico Tubo flessibile, diametro interno 8 ... 10 mm (0,31 ... 0,39 in), lunghezza circa 30 cm (1 ft) 	<p>Usare sempre:</p> 



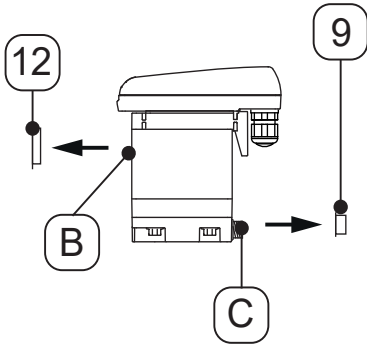
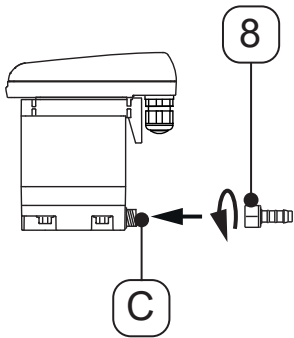

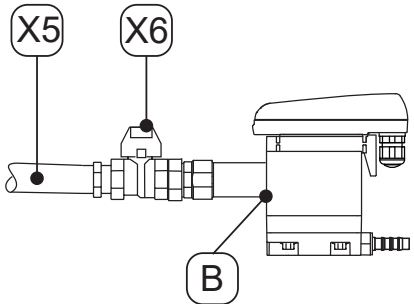
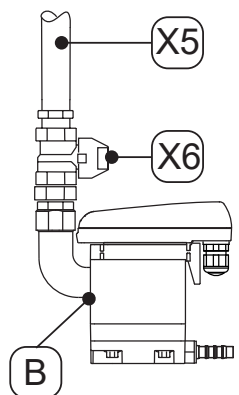
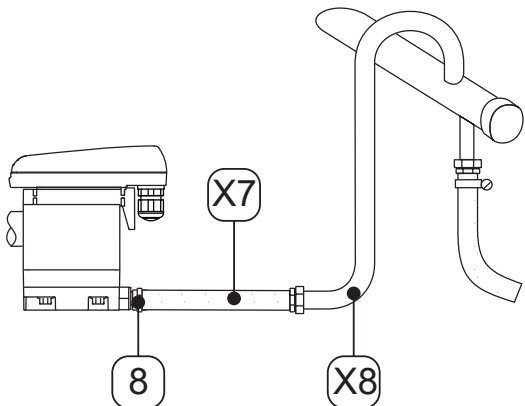
Attività di preparazione	
1.	Depressurizzare il sistema pressurizzato oppure la corrispondente sezione di sistema e assicurare contro la pressurizzazione indesiderata.

Lavori di montaggio	
Figura	Descrizione / spiegazione
	<p>5. Rimuovere i tappi [9, 12] sull'ingresso condensa [B] e sull'attacco di scarico condensa [C].</p>
	<p>6. Avvitare il connettore per tubo in dotazione [8] sullo scarico condensa [C].</p> <p>7. Serrare il connettore per tubo [8] con una coppia di serraggio pari a 3 ... 4 Nm (2,21 ... 2,95 ft-lb).</p>

Lavori di montaggio	
Figura	Descrizione / spiegazione
	<p>Suggerimento:</p> <p>8. Al fine di consentire una manutenzione semplice del prodotto, installare un rubinetto di intercettazione [X6] nella tubazione di ingresso condensa [X5].</p> <p>9. Per la tubazione di ingresso condensa [X5] sigillare l'estremità finale di un tubo resistente alla pressione e avvitarlo all'ingresso condensa [B].</p>
	<p>10. Per lo scarico condensa, spostare il tubo flessibile [X7] a disposizione sul connettore per tubo [8] e fissare con una fascetta stringitubo.</p> <p>11. Collegare l'altra estremità del tubo flessibile [X7] con l'uscita condensa [X8].</p>
	

7. Installazione elettrica

7.1 Avvertenze

PERICOLO	Usò di ricambi, accessori o materiali errati!
	<p>L'uso di ricambi, accessori o materiali come materiali ausiliari e di consumo errati può provocare pericolo di morte o di lesioni gravi. Possono aver luogo problemi e anomalie di funzionamento nonché danni materiali.</p> <ul style="list-style-type: none"> • In tutti i lavori, utilizzare solo ricambi originali, materiali ausiliari e di consumo non danneggiati, specificati dal produttore. • Utilizzare solo materiali approvati per la rispettiva applicazione e utensili corretti in perfette condizioni. • Utilizzare esclusivamente componenti e materiali elettrici che soddisfano le normative e le disposizioni specifiche a livello locale in relazione alla sicurezza elettrica.
PERICOLO	Tensione di rete!
	<p>Mediante il contatto con componenti sotto tensione può sussistere il pericolo di morte o di lesioni gravi, problemi e anomalie di funzionamento o danni materiali.</p> <ul style="list-style-type: none"> • Eseguire i lavori di installazione, manutenzione e riparazione solo su prodotto e accessori privi di alimentazione e assicurati contro la riaccensione accidentale. • Predisporre un'area di sicurezza intorno all'area di lavoro per tutti gli interventi di installazione, manutenzione e riparazione. • Nel corso dell'installazione, attenersi a tutti i requisiti e le normative vigenti, applicabili a livello regionale. • Dotare la presa di rete di un sezionatore posizionandolo in un punto di facile accesso vicino al prodotto. Il sezionatore separa tutti i conduttori di corrente. • Collegare il conduttore di protezione (messa a terra) in base alle normative.
AVVISO	Qualificazione insufficiente!
	<p>Se sul prodotto e agli accessori lavora personale con qualifica insufficiente, si rischia di causare incidenti, danni a persone, danni materiali o compromettere il funzionamento del prodotto.</p> <ul style="list-style-type: none"> • Tutti i lavori sul prodotto e accessori devono essere eseguiti da personale qualificato - Elettrotecnica.
ATTENZIONE	Installazione elettrica impropria!
	<p>L'Installazione elettrica inappropriata del prodotto e degli accessori può causare danni a persone e materiali, nonché malfunzionamenti.</p> <ul style="list-style-type: none"> • Controllare che tutte le connessioni siano posizionate correttamente. • Evitare il pericolo di inciampo mediante cablaggio idoneo. • Evitare sollecitazioni meccaniche dei cavi.
AVVISO	Rischio di penetrazione di umidità o corpi estranei!
	<p>Rimuovendo i componenti o aprendo il prodotto, sussiste il rischio che acqua o corpi estranei penetrino nel prodotto aperto. In seguito alla penetrazione di acqua o di corpi estranei possono verificarsi incidenti, lesioni alle persone e danni materiali, oltre a malfunzionamenti.</p> <ul style="list-style-type: none"> • Proteggere il prodotto da schizzi di acqua o dall'umidità. • Procedere ad aprire il prodotto o a rimuovere i componenti solo in un luogo asciutto. • Evitare di inserire corpi estranei nelle aperture del prodotto. • Mantenere superfici di contatto e aperture libere da sporco e da umidità.

7.2 Lavori sulle connessioni

Per eseguire i lavori sulle connessioni, devono essere soddisfatti i requisiti seguenti e devono essere state concluse le attività preparatorie.

Requisiti		
Utensile	Materiale	Equipaggiamento di protezione
<ul style="list-style-type: none"> • Utensile di spelatura • Pinza a crimpare per terminali a puntale • Giravite piatto misura 2,5 mm (0,09 in) • Giravite Torx - T15 	<ul style="list-style-type: none"> • Cavo a 4 fili per tensione di alimentazione 24 V • Terminali a puntale 	<p>Usare sempre:</p> 

Attività di preparazione	
1.	Il montaggio è concluso.



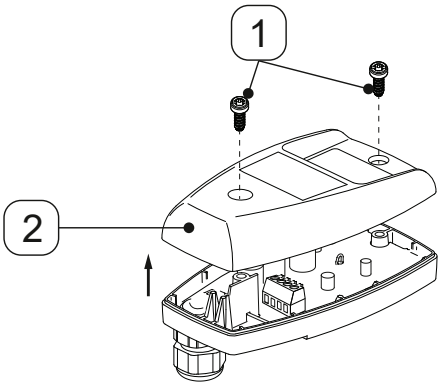
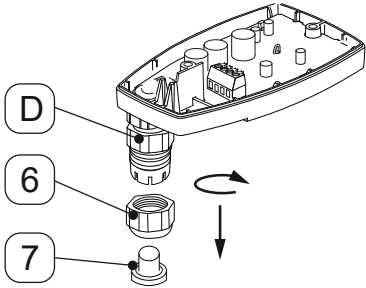
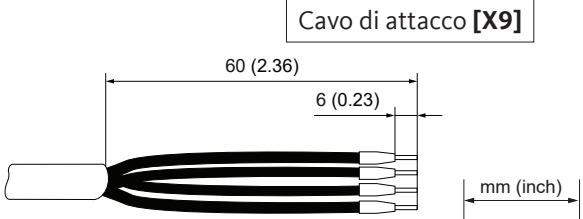

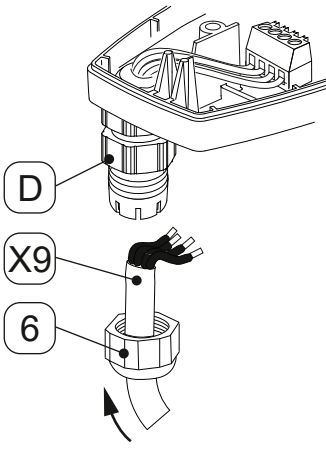
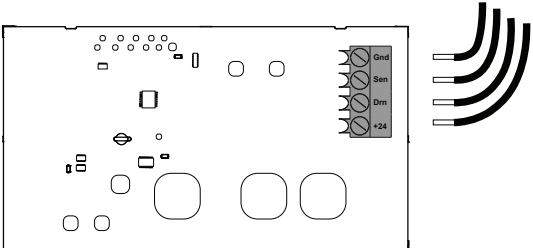
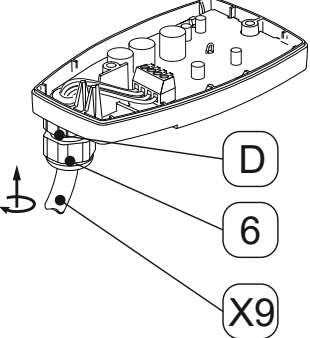
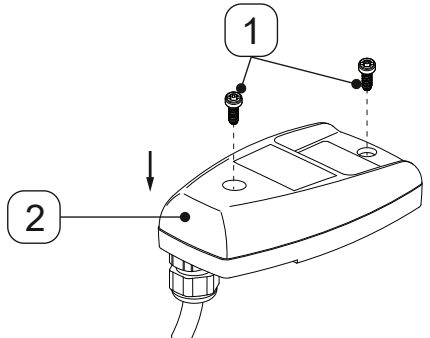
7.2.1 Attacco tensione di alimentazione

Lavori sulle connessioni	
Figura	Descrizione / spiegazione
	<ol style="list-style-type: none"> 1. Allentare le 2 viti [1]. 2. Sollevare la parte superiore coperchio [2].
	<ol style="list-style-type: none"> 3. Svitare il controdado [6] dal passacavo [D]. 4. Rimuovere i tappi [7] dal controdado [6].
	<ol style="list-style-type: none"> 5. Preparare il cavo di attacco [X9].

Lavori sulle connessioni	
Figura	Descrizione / spiegazione
	<p>6. Posizionare il controdado [6] sul cavo di attacco [X9] e inserirlo nel cavo di attacco.</p> <p>7. Inserire il cavo di attacco [X9] nel passacavo [D].</p>
<p style="text-align: center;">Cavo di attacco [X9]</p> 	<p>8. Allacciare il cavo di attacco [X9] corrispondentemente allo schema dei morsetti (vedere "4.7 Schema dei morsetti" a pagina 22).</p>
	<p>9. Serrare il cavo di attacco [X9].</p> <p>10. Avvitare il controdado [6] sul passacavo [D].</p>
	<p>11. Posizionare la parte superiore coperchio [2] e inserire le viti [1].</p> <p>12. Serrare le viti [1] con una coppia di serraggio pari a 0,9 Nm +0,5 Nm (0,66 ft-lb +0,37 ft-lb).</p>

8. Messa in funzione

8.1 Avvertenze



PERICOLO	Funzionamento oltre i valori consentiti!
	<p>Il funzionamento del prodotto e degli accessori oltre i limiti e i parametri di funzionamento consentiti, interventi non autorizzati ed eventuali modifiche possono causare la morte o lesioni gravi.</p> <ul style="list-style-type: none"> • Rispettare i limiti e i parametri di esercizio indicati sulla targhetta identificativa e nel manuale. • Verificare se l'utilizzo degli accessori modifica o limita i parametri di esercizio.
PERICOLO	Sistema pressurizzato!
	<p>La fuoriuscita rapida e improvvisa di liquidi o lo scoppio di parti dell'impianto potrebbero causare il pericolo di lesioni gravi o letali.</p> <ul style="list-style-type: none"> • Prima della pressurizzazione, verificare tutte le connessioni del sistema per assicurarne la tenuta e serrare se necessario. • Pressurizzare lentamente il sistema. • Evitare colpi d'ariete ed elevate pressioni differenziali.
PERICOLO	Tensione di rete!
	<p>Mediante il contatto con componenti sotto tensione può sussistere il pericolo di morte o di lesioni gravi, problemi e anomalie di funzionamento o danni materiali.</p> <ul style="list-style-type: none"> • Utilizzare il prodotto e gli accessori solo con una copertura completa e chiusa o un alloggiamento della sezione elettronica chiuso. • Il prodotto e gli accessori vanno controllati prima della messa in funzione nel rispetto delle disposizioni e leggi vigenti.
AVVISO	Qualificazione insufficiente!
	<p>Se sul prodotto e agli accessori lavora personale con qualifica insufficiente, si rischia di causare incidenti, danni a persone, danni materiali o compromettere il funzionamento del prodotto.</p> <ul style="list-style-type: none"> • Tutti gli interventi sul prodotto e sugli accessori devono essere eseguiti esclusivamente da personale qualificato in lavori su attrezzature e impianti a pressione e da personale elettrotecnico.

8.2 Lavori di messa in funzione

Figura	Descrizione / spiegazione
	<ol style="list-style-type: none"> 1. Alimentare tensione di alimentazione. 2. Pressurizzare lentamente la sezione di sistema (ad. es. aprendo lentamente il rubinetto di intercettazione [X6] suggerito nella tubazione di ingresso condensa [X5]).





9. Funzionamento

9.1 Avvertenze

PERICOLO	Funzionamento oltre i valori consentiti!
	<p>Il funzionamento del prodotto e degli accessori oltre i limiti e i parametri di funzionamento consentiti, interventi non autorizzati ed eventuali modifiche possono causare la morte o lesioni gravi.</p> <ul style="list-style-type: none"> • Rispettare i limiti e i parametri di esercizio indicati sulla targhetta identificativa e nel manuale. • Rispettare le condizioni di installazione e i parametri d'ambiente. • Verificare se l'utilizzo degli accessori modifica o limita i parametri di esercizio. • Rispettare gli intervalli di manutenzione.
PERICOLO	Tensione di rete!
	<p>Mediante il contatto con componenti sotto tensione può sussistere il pericolo di morte o di lesioni gravi, problemi e anomalie di funzionamento o danni materiali.</p> <ul style="list-style-type: none"> • Utilizzare il prodotto solo con una copertura completa e chiusa o un alloggiamento della sezione elettronica chiuso.
NOTA	Personale addetto!
	<p>La conoscenza insufficiente del prodotto e degli accessori può causare, in caso di funzionamento scorretto, danni materiali e ambientali, nonché malfunzionamenti.</p> <ul style="list-style-type: none"> • Il prodotto e gli accessori possono essere azionati e utilizzati solo da personale addetto qualificato.

10. Manutenzione

10.1 Avvertenze

PERICOLO	Sistema pressurizzato!
	<p>La fuoriuscita rapida e improvvisa di liquidi o lo scoppio di parti dell'impianto potrebbero causare il pericolo di lesioni gravi o letali.</p> <ul style="list-style-type: none"> • Prima dell'inizio dei lavori, sfiatare i sistemi pressurizzati e mettere in sicurezza contro una pressurizzazione indesiderata. • Predisporre un'area di sicurezza intorno all'area di lavoro per tutti gli interventi di montaggio, installazione, manutenzione e riparazione. • Montare tutte le tubazioni prive di tensione meccanica. • Installare saldamente la linea di alimentazione e la linea di scarico. • Prima della pressurizzazione, verificare tutte le connessioni del sistema per assicurarne la tenuta e serrare se necessario. • Pressurizzare lentamente il sistema. • Evitare colpi d'ariete ed elevate pressioni differenziali.
PERICOLO	Tensione di rete!
	<p>Mediante il contatto con componenti sotto tensione può sussistere il pericolo di morte o di lesioni gravi, problemi e anomalie di funzionamento o danni materiali.</p> <ul style="list-style-type: none"> • Eseguire i lavori di manutenzione e riparazione solo su prodotto privo di alimentazione e assicurato contro la riaccensione accidentale. • Predisporre un'area di sicurezza intorno all'area di lavoro per tutti gli interventi di manutenzione e riparazione. • Nel corso dell'installazione, attenersi a tutti i requisiti e le normative vigenti, applicabili a livello regionale. • Utilizzare il prodotto solo con una copertura completa e chiusa o un alloggiamento della sezione elettronica chiuso.
PERICOLO	Uso di ricambi, accessori o materiali errati!
	<p>L'uso di ricambi, accessori o materiali come materiali ausiliari e di consumo errati può provocare pericolo di morte o di lesioni gravi. Possono aver luogo problemi e anomalie di funzionamento nonché danni materiali.</p> <ul style="list-style-type: none"> • In tutti i lavori, utilizzare solo ricambi originali, materiali ausiliari e di consumo non danneggiati, specificati dal produttore. • Utilizzare solo materiali approvati per la rispettiva applicazione e utensili corretti in perfette condizioni. • Utilizzare solo tubazioni pulite, prive di sporco e corrosione. • Utilizzare esclusivamente componenti e materiali elettrici che soddisfano le normative e le disposizioni specifiche a livello locale (norme, direttive ecc.) in relazione alla sicurezza elettrica.
AVVISO	Qualificazione insufficiente!
	<p>Se sul prodotto e agli accessori lavora personale con qualifica insufficiente, si rischia di causare incidenti, danni a persone, danni materiali o compromettere il funzionamento del prodotto.</p> <ul style="list-style-type: none"> • Tutti i lavori sul prodotto e accessori devono essere eseguiti da personale qualificato - Assistenza clienti.

AVVISO	Rischio di penetrazione di umidità o corpi estranei!
	<p>Rimuovendo i componenti o aprendo il prodotto, sussiste il rischio che acqua o corpi estranei penetrino nel prodotto aperto. In seguito alla penetrazione di acqua o di corpi estranei possono verificarsi incidenti, lesioni alle persone e danni materiali, oltre a malfunzionamenti.</p> <ul style="list-style-type: none"> • Proteggere il prodotto da schizzi di acqua o dall'umidità. • Procedere ad aprire il prodotto o a rimuovere i componenti solo in un luogo asciutto. • Evitare di inserire corpi estranei nelle aperture del prodotto. • Mantenere superfici di contatto e aperture libere da sporco e da umidità.



10.2 Piano di manutenzione

Manutenzione	Intervallo
Sostituzione della Service-Unit	Dopo 2 x 8760 ore di funzionamento o 1 milione di cicli di commutazione*; al più tardi ogni 2 anni
Pulizia	Annualmente
Controllo funzionale	Ogni mese
Controllo visivo	Ogni settimana
Prova di tenuta	Dopo lavori di montaggio, interventi di manutenzione e riparazione sul prodotto

* riferito a 7 bar(g) (101,5 psi(g)) e condensa con ph neutro

10.3 Lavori di manutenzione

Per eseguire dei lavori di manutenzione, devono essere soddisfatti i requisiti seguenti e devono essere state concluse le attività preparatorie.

Requisiti		
Utensile	Materiale	Equipaggiamento di protezione
<ul style="list-style-type: none"> • Giravite piatto misura 2,5 mm (0,09 in) • Chiave a forchetta o chiave a rullino 	<ul style="list-style-type: none"> • Materiali sigillanti • Lubrificante per ingrassare gli anelli di tenuta • Detergente delicato • Panno in cotone o panno monouso 	<p>Usare sempre:</p> <div style="display: flex; justify-content: space-around; align-items: center;">    </div>

10.3.1 Sostituzione della Service-Unit

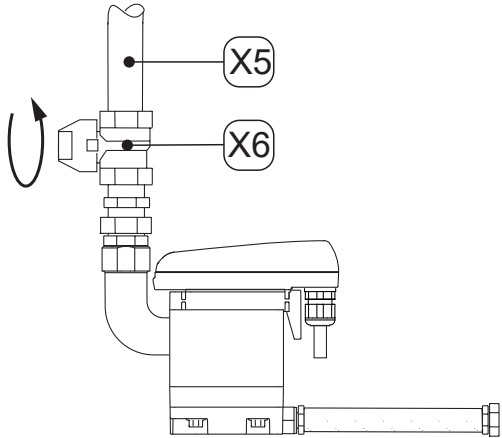
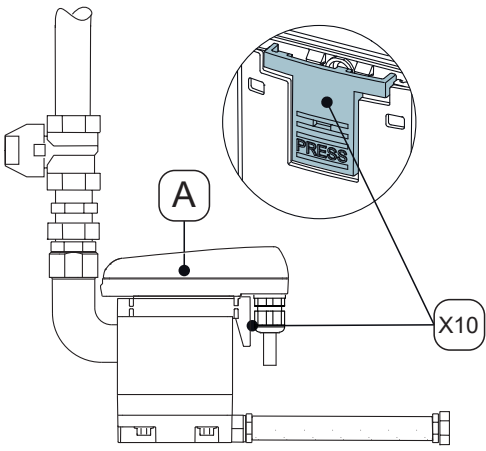
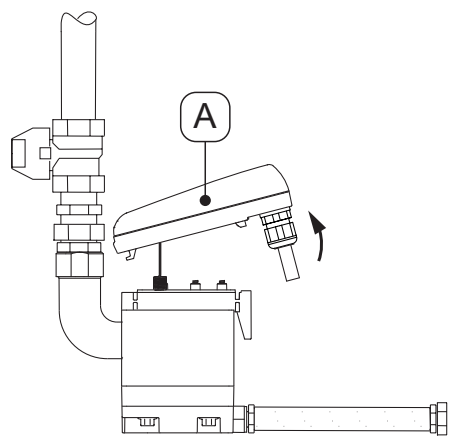
Lavori di sostituzione	
Figura	Descrizione / spiegazione
	<p>1. Interrompere l'ingresso condensa tramite la tubazione di ingresso condensa [X5] (ad esempio chiudendo il rubinetto di intercettazione [X6] suggerito).</p>
	<p>2. Allentare il comando dell'impianto [A] premendo il gancio di innesto [X10].</p>
	<p>3. Rimuovere il comando dell'impianto [A].</p>

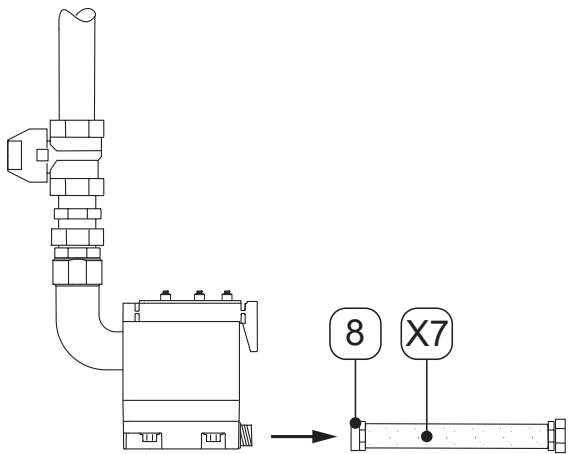
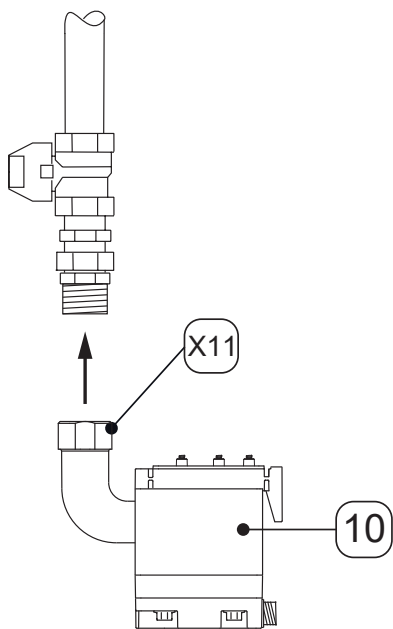
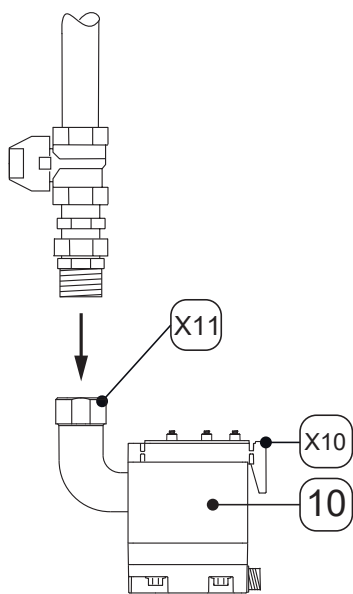
Lavori di sostituzione	
Figura	Descrizione / spiegazione
	<p>4. Allentare il connettore per tubo [8] con il tubo flessibile [X7].</p>
	<p>5. Smontare la Service-Unit [10] allentando il dado con risvolto [X11] dalla tubazione all'ingresso condensa.</p> <p>6. Smaltire in modo corretto la vecchia Service-Unit (vedere "14. Smaltimento" a pagina 48).</p>
	<p>7. Controllare che la nuova Service-Unit [10] sia idonea al comando dell'impianto [A]:</p> <ul style="list-style-type: none"> → Denominazione tipo → Il colore del gancio di innesto [X10] è uguale a quello del comando dell'impianto. <p>8. Allacciare la nuova Service-Unit [10] all'ingresso condensa.</p> <p>9. Serrare saldamente il dado con risvolto [X11].</p>

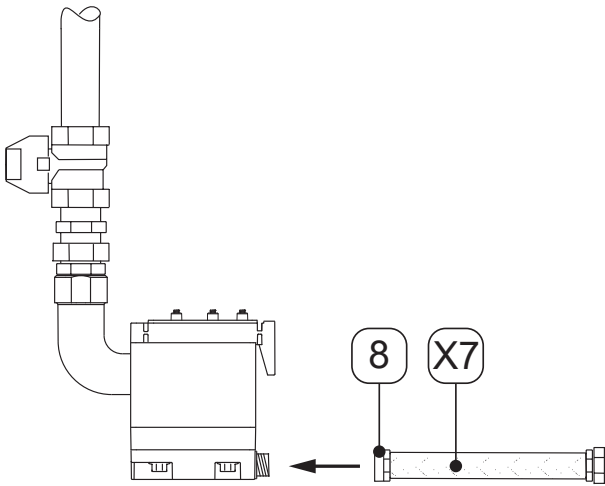
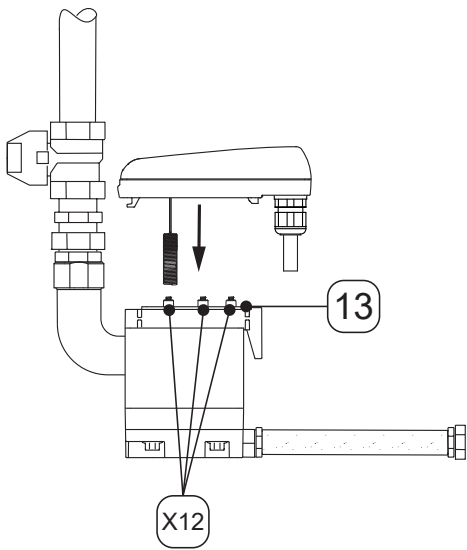
Lavori di sostituzione	
Figura	Descrizione / spiegazione
 <p>The diagram shows a side view of the BEKOMAT unit. A tube connector labeled '8' is being attached to the side of the unit. A flexible hose labeled 'X7' is being connected to the connector. An arrow points to the connection point.</p>	<p>10. Montare il connettore per tubo [8] con il flessibile [X7].</p>
 <p>The diagram shows a top-down view of the BEKOMAT unit. A sensor labeled 'A' is being inserted into the tube opening. A seal labeled '13' and contact springs labeled 'X12' are also shown. An arrow points to the seal area.</p>	<p>11. Controllare che il tappetino sigillante [13] con le molle di contatto [X12] sia pulito, asciutto e privo di corpi estranei.</p> <p>12. Inserire il sensore [A] del comando dell'impianto nell'apertura del tubo con sensore.</p>

Lavori di sostituzione	
Figura	Descrizione / spiegazione
	<p>13. Innestare il gancio del comando dell'impianto [A].</p> <p>14. Premere il comando dell'impianto [A] contro la Service-Unit [10] e bloccarlo a scatto.</p>
	<p>15. Eseguire una prova di tenuta su tutti i raccordi a vite.</p> <p>16. Aprire con cautela l'ingresso condensa tramite le tubazioni di ingresso condensa [X5] (ad es. aprendo il rubinetto di intercettazione [X6] suggerito).</p>



10.3.2 Controllo visivo

Il controllo visivo del prodotto prevede il controllo di tutti i componenti per accertare danni meccanici o corrosione. Sostituire immediatamente i componenti danneggiati.

10.3.3 Prova di tenuta

La prova di tenuta rientra tra i metodi di prova non distruttiva e serve ad accertare l'ermeticità in sistemi a vuoto e con sovrappressione. La prova di tenuta può essere eseguita in diversi modi. Il produttore non fornisce alcun suggerimento sulla scelta della procedura di prova. La scelta e la definizione della procedura di prova spetta al gestore dell'impianto pressurizzato e devono essere eseguite nel rispetto delle norme e direttive vigenti (ad es. DIN EN 1779).

10.3.4 Pulizia

ATTENZIONE	Pulizia inadeguata e uso di detersivi inappropriati!
	<p>Una pulizia inadeguata e l'uso di detersivi inappropriati possono provocare lesioni lievi e danni alla salute e ai materiali.</p> <ul style="list-style-type: none"> • Non pulire mai con panni bagnati. • Non utilizzare detersivi o solventi abrasivi o aggressivi, che potrebbero danneggiare il rivestimento esterno (ad es. contrassegni, targhetta identificativa, protezione anticorrosione ecc.). • Per la pulizia non usare oggetti appuntiti o duri. • Per la pulizia esterna, utilizzare un panno antistatico inumidito. • Le etichette illeggibili dei prodotti (pittogrammi, contrassegni) vanno sostituite immediatamente.
NOTA	Norme igieniche locali!
	Oltre agli avvisi sull'igiene menzionati, vanno rispettate eventualmente le norme igieniche vigenti a livello locale.

Attività di preparazione

1.	La messa fuori servizio è conclusa.
----	-------------------------------------

Lavori di pulizia

1.	Spruzzare un detersivo delicato su un panno in cotone o monouso finché non è umido (non bagnato).
2.	Sfregare le superfici del prodotto da pulire con un panno inumidito.
3.	Mettere in funzione il prodotto.

11. Materiali di consumo, accessori e pezzi di ricambio

11.1 Informazioni per gli ordini

Per richieste o ordini, l'assistenza clienti di produttore: ha necessità dei seguenti dati:

- Numero di serie (vedere targhetta identificativa)
- Matricola e denominazione degli accessori o ricambi
- Numero di pezzi desiderati degli accessori o dei ricambi da fornire

I dati di contatto del responsabile del servizio clienti del produttore: sono riportati nel capitolo "1.1 Contatto" a pagina 4.

11.2 Accessori

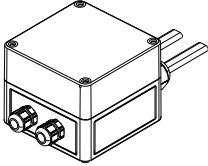
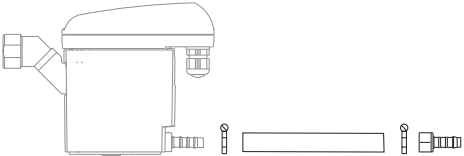

Figura	Descrizione / spiegazione	N. materiale
	Riscaldamento supplementare tubi 230 VAC	4041657
	Set di scarico	2000045

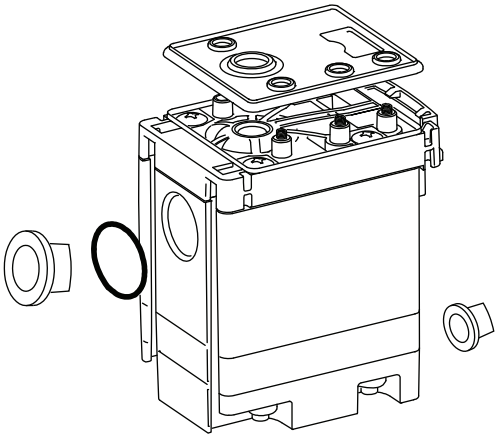
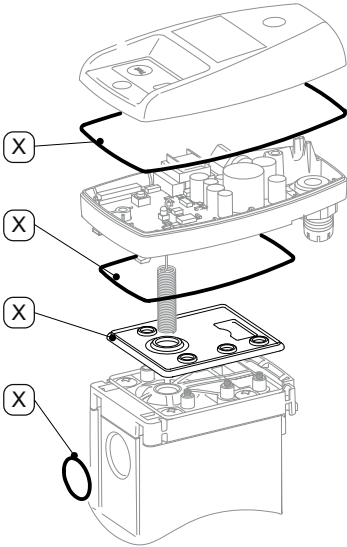
11.3 Ricambi

Figura	Descrizione / spiegazione	N. materiale
	<p>Service-Unit BEKOMAT® 31U F</p>	<p>4023608</p>
	<p>Set di guarnizioni (comprende i componenti contrassegnati [X])</p>	<p>4024386</p>

12. Messa fuori servizio

12.1 Avvertenze



PERICOLO	Sistema pressurizzato!
	<p>La fuoriuscita rapida e improvvisa di liquidi o lo scoppio di parti dell'impianto potrebbero causare il pericolo di lesioni gravi o letali.</p> <ul style="list-style-type: none"> • Prima di iniziare il lavoro, predisporre un'area di sicurezza intorno all'area di lavoro. • Prima dell'inizio dei lavori, sfiatare i sistemi pressurizzati e mettere in sicurezza contro una pressurizzazione indesiderata.
PERICOLO	Tensione di rete!
	<p>Mediante il contatto con componenti sotto tensione può sussistere il pericolo di morte o di lesioni gravi, problemi e anomalie di funzionamento o danni materiali.</p> <ul style="list-style-type: none"> • Prima di iniziare il lavoro, predisporre un'area di sicurezza intorno all'area di lavoro. • Prima dell'inizio dei lavori, disinserire il prodotto e gli accessori e mettere in sicurezza contro la riaccensione involontaria.
AVVISO	Qualificazione insufficiente!
	<p>Se sul prodotto e agli accessori lavora personale con qualifica insufficiente, si rischia di causare incidenti, danni a persone, danni materiali o compromettere il funzionamento del prodotto.</p> <ul style="list-style-type: none"> • Tutti i lavori sul prodotto e accessori devono essere eseguiti da personale qualificato - Assistenza clienti.

12.2 Interventi di messa fuori funzione

Figura	Descrizione / spiegazione
	<ol style="list-style-type: none"> 1. Interrompere l'ingresso condensa tramite la tubazione di ingresso condensa [X5] (ad es. chiudendo il rubinetto di intercettazione [X6] suggerito).

13. Smontaggio

13.1 Avvertenze

PERICOLO	Sistema pressurizzato!
	<p>La fuoriuscita rapida e improvvisa di liquidi o lo scoppio di parti dell'impianto potrebbero causare il pericolo di lesioni gravi o letali.</p> <ul style="list-style-type: none"> • Prima di iniziare il lavoro, predisporre un'area di sicurezza intorno all'area di lavoro. • Prima dell'inizio dei lavori, sfiatare i sistemi pressurizzati e mettere in sicurezza contro una pressurizzazione indesiderata.
PERICOLO	Tensione di rete!
	<p>Mediante il contatto con componenti sotto tensione può sussistere il pericolo di morte o di lesioni gravi, problemi e anomalie di funzionamento o danni materiali.</p> <ul style="list-style-type: none"> • Prima di iniziare il lavoro, predisporre un'area di sicurezza intorno all'area di lavoro. • Prima dell'inizio dei lavori, disinserire il prodotto e gli accessori e mettere in sicurezza contro la riaccensione involontaria.
AVVISO	Qualificazione insufficiente!
	<p>Se sul prodotto e agli accessori lavora personale con qualifica insufficiente, si rischia di causare incidenti, danni a persone, danni materiali o compromettere il funzionamento del prodotto.</p> <ul style="list-style-type: none"> • Tutti i lavori sul prodotto e accessori devono essere eseguiti da personale qualificato - Assistenza clienti.

13.2 Lavori di smontaggio

Per eseguire i lavori di smontaggio, devono essere soddisfatti i requisiti seguenti e devono essere state concluse le attività preparatorie.

Requisiti		
Utensile	Materiale	Equipaggiamento di protezione
<ul style="list-style-type: none"> • Chiave a forchetta o chiave a rullino 	<ul style="list-style-type: none"> • Nessun materiale necessario 	<p>Usare sempre:</p> 

Attività di preparazione	
1.	La messa fuori servizio è conclusa.
2.	Depressurizzare il sistema pressurizzato oppure la corrispondente sezione di sistema e assicurare contro la pressurizzazione indesiderata.

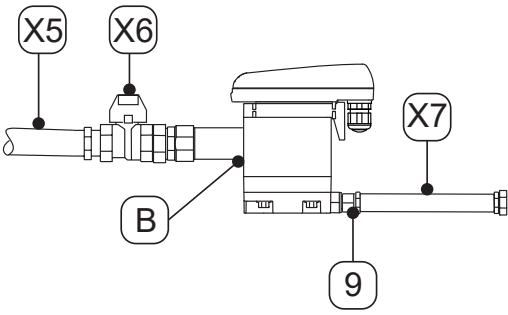
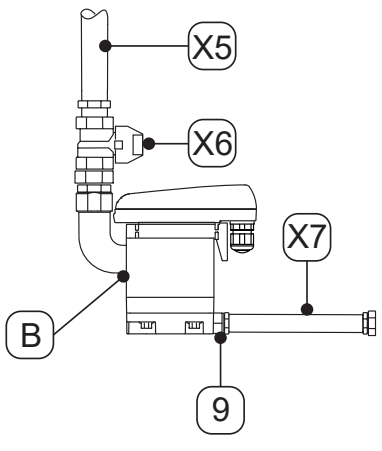
Lavori di smontaggio	
Figura	Descrizione / spiegazione
	<ol style="list-style-type: none"> 1. Allentare il tubo flessibile [X7] dal connettore per tubo [9] e smontare. 2. Allentare e smontare la tubazione di ingresso condensa [X5] e il rubinetto di intercettazione [X6] suggerito dall'ingresso condensa [B]. 3. Smontare tutte le connessioni elettriche.
	

14. Smaltimento

Alla fine della loro vita utile, il prodotto e gli accessori devono essere avviati a un corretto smaltimento, ad es. presso un'apposita azienda. Materiali come vetro, plastica e alcuni composti chimici sono in gran parte recuperabili, riciclabili e riutilizzati.

14.1 Avvertenze

NOTA	Smaltimento improprio!
	<p>Lo smaltimento improprio di moduli e componenti, materiali funzionali e ausiliari e detergenti può causare danni ambientali.</p> <ul style="list-style-type: none"> • Smaltire tutti i moduli, i componenti, i materiali funzionali e ausiliari e i detergenti in modo professionale e in conformità con le normative e i regolamenti locali applicabili. • Smaltire i componenti elettrici ed elettronici tramite una ditta specializzata oppure rinviarli al produttore. • In caso di dubbi relativi allo smaltimento, consultare l'azienda locale che gestisce i rifiuti.

INFORMAZIONE	Smaltimento di prodotti elettrici ed elettronici
	<p>I prodotti elettrici ed elettronici (EEE) contengono materiali, componenti e sostanze che possono essere pericolosi e dannosi per la salute umana e l'ambiente, se lo smaltimento di prodotti elettrici ed elettronici (WEEE) non viene effettuato correttamente.</p> <p>I prodotti elettrici ed elettronici sono contrassegnati con un bidone barrato. Il bidone barrato simboleggia che i prodotti elettrici ed elettronici devono essere raccolti separatamente e non smaltiti insieme ai rifiuti indifferenziati casalinghi.</p> <p>Per ulteriori informazioni sulle normative e regolamenti locali applicabili per il riciclaggio di prodotti elettrici ed elettronici, contattare le strutture regionali adibite al riciclaggio oppure le autorità comunali competenti.</p>

14.2 Smaltimento dei materiali di consumo e ausiliari

Materiale funzionale / Materiale ausiliario	Codice rifiuti UE
Materiali di assorbimento e filtraggio, panni e indumenti di protezione contaminati con olio o altri materiali pericolosi	15 02 02
Materiali di assorbimento e filtraggio, panni e indumenti di protezione, eccetto quelli che rientrano nella categoria 15 02 02	15 02 03
Imballi, carta e cartone	15 01 01
Imballi, materiale sintetico	15 01 02
Oli minerali usati	13 02 05
Oli sintetici usati	13 02 06

14.3 Smaltimento dei componenti

Prima dello smaltimento, devono essere soddisfatti i requisiti seguenti.

Requisiti	
1.	Il prodotto e gli accessori sono fuori esercizio e smontati.
2.	Il prodotto e gli accessori sono puliti e privati dei residui di materiale presenti.





Componenti	Codice rifiuti UE
Dispositivi elettrici ed elettronici, fatta eccezione per quelli ai punti 20 01 21, 20 01 23 e 20 01 35.	20 01 36
Plastica	20 01 39
Metalli	20 01 40

15. Eliminazione guasto

Immagine di errore	Possibili cause	Eliminazione guasto
nessun funzionamento rilevabile	<ul style="list-style-type: none"> • Tensione di alimentazione difettosa • Scheda del sensore difettosa • Sistema di comando esterno difettoso 	<ul style="list-style-type: none"> • Leggere la tensione di esercizio sulla targhetta identificativa e controllare • Verificare che sui morsetti della scheda del sensore sia presente tensione • Verificare il raccordo a innesto del morsetto di collegamento sulla scheda del sensore • Sostituire la scheda del sensore
Il segnale di ingresso "Drn" è allo stato "basso", ma nessuna uscita condensa	<ul style="list-style-type: none"> • Linea di alimentazione e/o linea di scarico sbarrate o otturate • Usura • Scheda del sensore difettosa • Service-Unit difettosa • La pressione minima non è stata raggiunta • La pressione massima è stata superata 	<ul style="list-style-type: none"> • Controllare la linea di alimentazione e la linea di scarico • Verificare il raccordo a innesto del morsetto di collegamento sulla scheda del sensore • Sostituire la scheda del sensore • Verificare la pressione di funzionamento
nessun segnale sensore "Sen" (Transistor commutato, potenziale di terra) con il sensore coperto	<ul style="list-style-type: none"> • Linea di alimentazione senza una pendenza sufficiente • Sezione troppo ridotta • Scarico condensa troppo elevato (sovraccarico) • Scheda del sensore difettosa 	<ul style="list-style-type: none"> • Posare la linea di alimentazione con una pendenza pari a >3% • Montare una linea di compensazione aria • Verificare che sia stata raggiunta la pressione minima (vedere "4. Caratteristiche tecniche" a pagina 19). • Sostituire la scheda del sensore • Sostituire la Service-Unit
Segnale sensore "Sen" (Transistor aperto) con dispositivo vuoto	<ul style="list-style-type: none"> • Sensore sporco • Rottura del filo del sensore • Scheda del sensore difettosa 	<ul style="list-style-type: none"> • Scollegare il prodotto dalla tensione di esercizio e riaccendere dopo > 5 secondi • Verificare la presenza di possibili danni sulla scheda del sensore • Sostituire la Service-Unit
Il BEKOMAT® scarica ininterrottamente.	<ul style="list-style-type: none"> • Service-Unit difettosa o sporca 	<ul style="list-style-type: none"> • Sostituire la Service-Unit

16. Appendice

16.1 Certificati e dichiarazioni di conformità

Simbolo	Descrizione / spiegazione
	<p>Contrassegno CE</p> <p>Il contrassegno CE identifica un prodotto che soddisfa i requisiti di tutte le direttive UE valide per questo prodotto e che, durante la sua produzione, sono stati rispettati tutti i requisiti basilari in materia di sicurezza e salute. Il prodotto può essere distribuito sul mercato europeo.</p>
	<p>Contrassegno FCC</p> <p>Il contrassegno FCC identifica un prodotto che soddisfa i requisiti della Federal Communications Commission (FCC) e che, durante la sua produzione, sono stati rispettati tutti i requisiti basilari in materia di sicurezza e salute. Il prodotto può essere distribuito sul mercato statunitense.</p>
	<p>Contrassegno cTÜVus</p> <p>Il contrassegno cTÜVus identifica un prodotto che soddisfa i requisiti del TÜV Rheinland per il mercato canadese e statunitense e che, durante la sua produzione, sono stati rispettati tutti i requisiti basilari in materia di sicurezza e salute. Il prodotto può essere distribuito sul mercato canadese e statunitense.</p>
	<p>Contrassegno EAC</p> <p>Il contrassegno EAC identifica un prodotto che soddisfa i requisiti di tutte le direttive UE valide per questo prodotto e che, durante la sua produzione, sono stati rispettati tutti i requisiti basilari in materia di sicurezza e salute. Il prodotto può essere distribuito sul mercato euroasiatico.</p>
	<p>Contrassegno WEEE</p> <p>Il bidone barrato identifica un prodotto elettrico o elettronico che, alla fine della propria vita utile, non può essere smaltito tra i rifiuti casalinghi. Per la sua restituzione sono a disposizione punti di raccolta appositi e gratuiti nonché eventualmente altri punti di prelievo per il riutilizzo dei prodotti. Per gli indirizzi, rivolgersi all'amministrazione comunale.</p>

16.2 Dichiarazione di conformità

BEKO TECHNOLOGIES GMBH
Im Taubental 7
41468 Neuss

GERMANY

Tel: +49 2131 988-0
www.beko-technologies.com



EU-Konformitätserklärung

Wir erklären hiermit, dass das nachfolgend bezeichnete Produkt den Anforderungen der einschlägigen Richtlinien und technischen Normen entspricht. Diese Erklärung bezieht sich nur auf das Produkt in dem Zustand, in dem das Produkt von uns in Verkehr gebracht wurde. Nicht vom Hersteller angebrachte Teile und/oder nachträglich vorgenommene Eingriffe bleiben unberücksichtigt.

Produktbezeichnung:	Kondensatableiter
Modelle:	BEKOMAT® 31UIF, 32UIF, 32UVIF, 33UIF
Spannungsvarianten:	24 VDC \pm 10 %
Max. Betriebsdruck:	16 bar(ü)
Produktbeschreibung und Funktion:	Kondensatableiter zur elektronisch niveaugeregelten Ableitung von Kondensat im Kältetrockner.

EMV-Richtlinie 2014/30/EU

Angewandte harmonisierte Normen: EN 61326-1:2013

ROHS II-Richtlinie 2011/65/EU

Die Vorschriften der Richtlinie 2011/65/EU zur Beschränkung der Verwendung bestimmter gefährlicher Stoffe in Elektro- und Elektronikgeräten werden erfüllt.

Der Hersteller trägt die alleinige Verantwortung für die Ausstellung dieser Konformitätserklärung.

Unterzeichnet für und im Namen von:

Neuss, 21.02.2022

BEKO TECHNOLOGIES GMBH

i.V. Christian Riedel
Leiter Qualitätsmanagement International

BEKO TECHNOLOGIES GMBH
Im Taubental 7
41468 Neuss

GERMANIA

Tel: +49 2131 988-0
www.beko-technologies.com



Dichiarazione di conformità UE

Con la presente si dichiara che il prodotto indicato di seguito soddisfa i requisiti delle direttive e delle norme tecniche in materia. La presente dichiarazione si riferisce solo al prodotto nello stato in cui è stato messo in commercio dalla nostra azienda. Non vengono presi in considerazione componenti non applicati dal produttore e/o interventi effettuati a posteriori.

Denominazione prodotto:	Scaricatore di condensa
Modelli:	BEKOMAT® 31UIF, 32UIF, 32UVIF, 33UIF
Tensioni:	24 VDC $\pm 10\%$
Max. pressione di funzionamento:	16 bar(g)
Descrizione del prodotto e funzionamento:	Scaricatore di condensa per lo scarico con regolazione elettronica del livello di condensa nell'essiccatore a refrigerazione.

Direttiva compatibilità elettromagnetica 2014/30/UE

Norme armonizzate applicate: EN 61326-1:2013

Direttiva RoHS II 2011/65/UE

Le disposizioni della Direttiva 2011/65/UE sulla restrizione dell'uso di determinate sostanze pericolose nelle apparecchiature elettriche ed elettroniche sono soddisfatte.

Il produttore ha la responsabilità esclusiva di rilasciare la presente dichiarazione di conformità.

Neuss, 21.02.2022

Firmato a nome e per conto di:
BEKO TECHNOLOGIES GMBH

i.V. Christian Riedel
Direttore gestione qualità internazionale

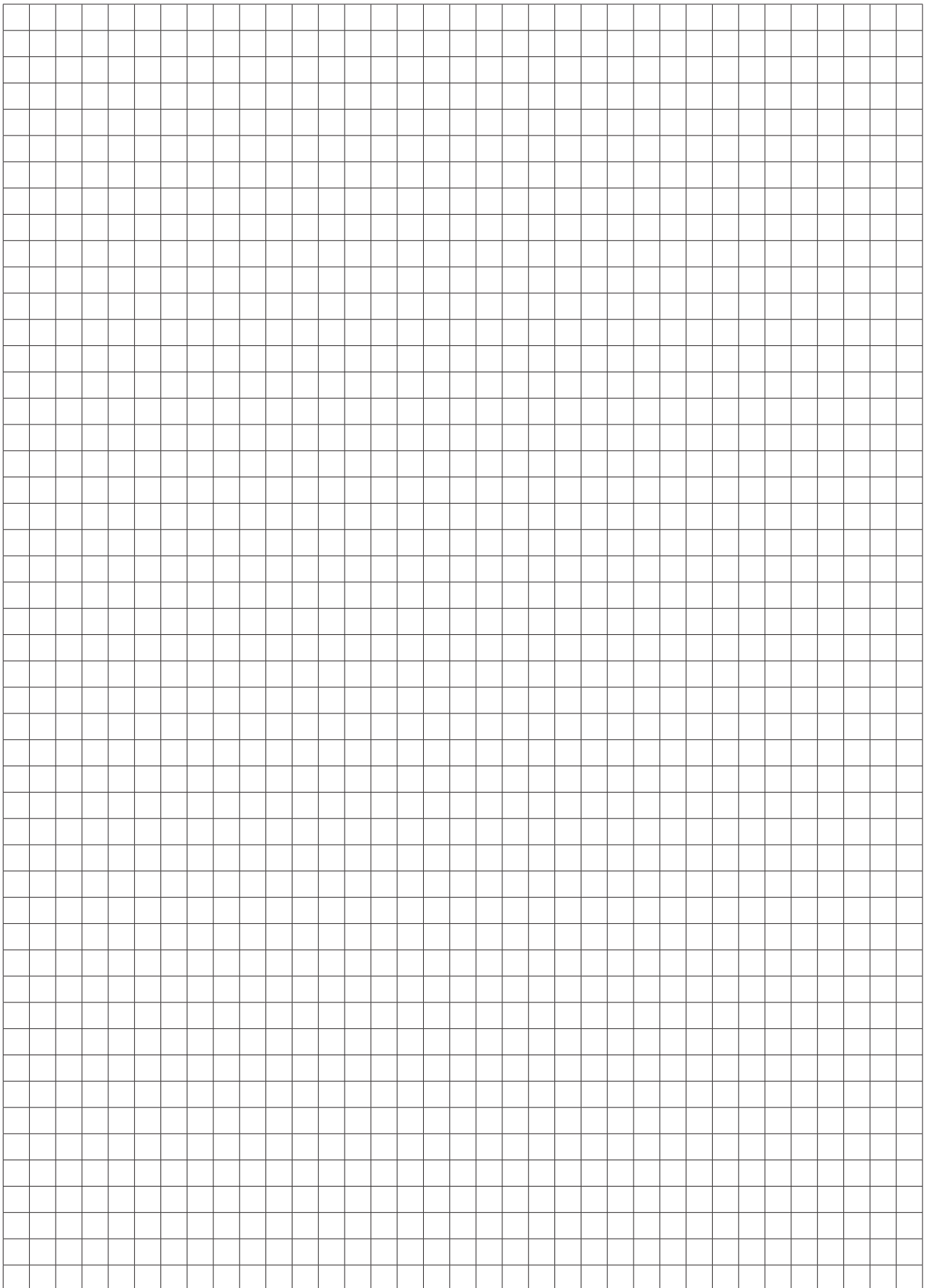

BEKO TECHNOLOGIES GmbH

Im Taubental 7
D - 41468 Neuss
Tel. +49 2131 988 0
Fax +49 2131 988 900
info@beko-technologies.com
service-eu@beko-technologies.com

DE**BEKO TECHNOLOGIES LTD.**

Unit 11-12 Moons Park
Burnt Meadow Road
North Moons Moat
Redditch, Worcs, B98 9PA
Tel. +44 1527 575 778
info@beko-technologies.co.uk

GB**BEKO TECHNOLOGIES S.à.r.l.**

Zone Industrielle
1 Rue des Frères Rémy
F - 57200 Sarreguemines
Tél. +33 387 283 800
info@beko-technologies.fr
service@beko-technologies.fr

FR**BEKO TECHNOLOGIES B.V.**

Veenen 12
NL - 4703 RB Roosendaal
Tel. +31 165 320 300
benelux@beko-technologies.com
service-bnl@beko-technologies.com

NL**BEKO TECHNOLOGIES
(Shanghai) Co. Ltd.**

Rm.715 Building C, VANTONE Center
No.333 Suhong Rd.Minhang District
201106 Shanghai
Tel. +86 (21) 50815885
info.cn@beko-technologies.cn
service1@beko.cn

CN**BEKO TECHNOLOGIES s.r.o.**

Na Pankraci 58
CZ - 140 00 Praha 4
Tel. +420 24 14 14 717 /
+420 24 14 09 333
info@beko-technologies.cz

CZ**BEKO Tecnológica España S.L.**

Torruella i Urpina 37-42, nave 6
E - 08758 Cervelló
Tel. +34 93 632 76 68
Mobil +34 610 780 639
info.es@beko-technologies.es

ES**BEKO TECHNOLOGIES LIMITED**

Room 2608B, Skyline Tower,
No. 39 Wang Kwong Road
Kwoloon Bay Kwoloon, Hong Kong
Tel. +852 2321 0192
Raymond.Low@beko-technologies.com

HK**BEKO TECHNOLOGIES INDIA Pvt. Ltd.**

Plot No.43/1 CIEEP Gandhi Nagar
Balanagar Hyderabad
IN - 500 037
Tel. +91 40 23080275 /
+91 40 23081107
Madhusudan.Masur@bekoindia.com
service@bekoindia.com

IN**BEKO TECHNOLOGIES S.r.l**

Via Peano 86/88
I - 10040 Leini (TO)
Tel. +39 011 4500 576
Fax +39 0114 500 578
info.it@beko-technologies.com
service.it@beko-technologies.com

IT**BEKO TECHNOLOGIES K.K**

KEIHIN THINK Building 8 Floor
1-1 Minamiwatarida-machi
Kawasaki-ku, Kawasaki-shi
JP - 210-0855
Tel. +81 44 328 76 01
info@beko-technologies.jp

JP**BEKO TECHNOLOGIES Sp. z o.o.**

ul. Pańska 73
PL - 00-834 Warszawa
Tel. +48 22 314 75 40
info.pl@beko-technologies.pl

PL**BEKO TECHNOLOGIES S. de R.L. de C.**

BEKO Technologies, S de R.L. de C.V.
Blvd. Vito Alessio Robles 4602 Bodega 10
Zona Industrial
Saltillo, Coahuila, 25107
Mexico
Tel. +52(844) 218-1979
informacion@beko-technologies.com

MX**BEKO TECHNOLOGIES CORP.**

900 Great Southwest Pkwy SW
US - Atlanta, GA 30336
Tel. +1 404 924-6900
Fax +1 (404) 629-6666
beko@bekousa.com

US